

Libretto istruzioni
Instructions Booklet
Livret d'istructions
Betriebsanleitung
Manual de instrucciones
Instrukcja obsługi
Használati utasítás

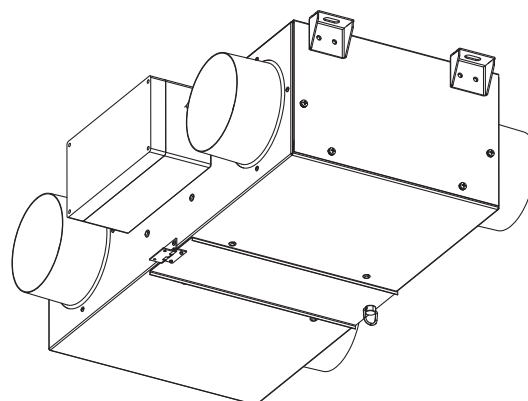

VORT HR 350 AVEL

CE

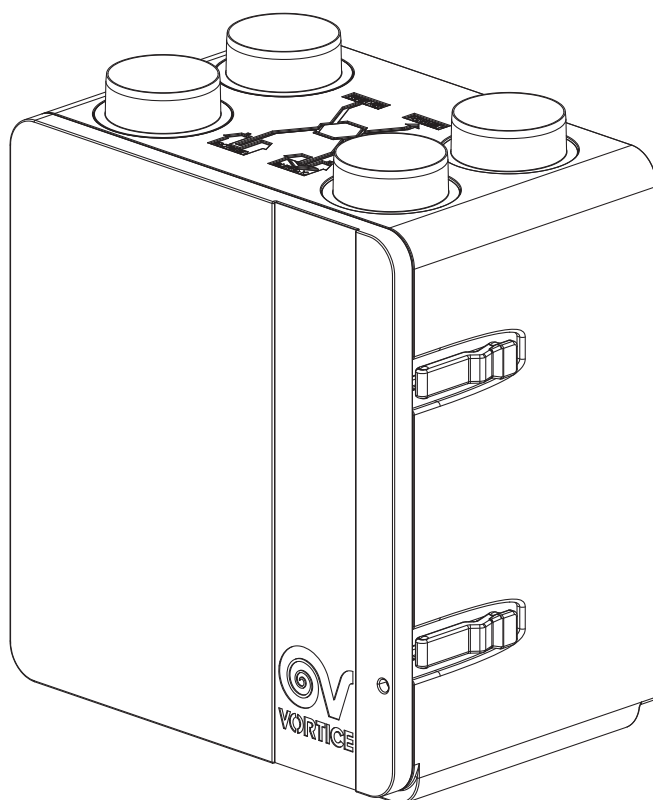

HA

COD. 5.471.084.649

28/03/2017

VORTICE LIMITED
Beeches House - Eastern Avenue
Burton on Trent
DE13 0BB
Tel. (+44) 1283-492949
Fax (+44) 1283-544121
UNITED KINGDOM

VORTICE FRANCE
15-33, Rue Le Corbusier Europarc
CS 30007
90046 CRETEIL CEDEX
FRANCE

VORTICE ELETTROSOCIALI S.p.A.
Strada Cerca, 2 - frazione di Zoate
20067 TRIBIANO (MI)
Tel. (+39) 02-90.69.91
Fax (+39) 02-90.64.625
ITALIA

Prima di usare il prodotto leggere attentamente le istruzioni contenute nel presente libretto. Vortice non potrà essere ritenuta responsabile per eventuali danni a persone o cose causati dal mancato rispetto delle indicazioni di seguito elencate, la cui osservanza assicurerà invece la durata e l'affidabilità, elettrica e meccanica, dell'apparecchio. Conservare sempre questo libretto istruzioni.

Read the instructions contained in this booklet carefully before using the appliance. Vortice cannot assume any responsibility for damage to property or personal injury resulting from failure to abide by the instructions given in this booklet. Following these instructions will ensure a long service life and overall electrical and mechanical reliability. Keep this instruction booklet in a safe place.

Avant d'utiliser le produit, lire attentivement les instructions contenues dans cette notice. La société Vortice ne pourra être tenue pour responsable des dommages éventuels causés aux personnes ou aux choses par suite du non-respect des instructions ci-dessous. Le respect de toutes les indications reportées dans ce livret garantira une longue durée de vie ainsi que la fiabilité électrique et mécanique de l'appareil. Conserver toujours ce livret d'instructions.

Vor Installation und Anschluss dieses Produkts müssen die vorliegenden Anleitungen aufmerksam durchgelesen werden. Vortice kann nicht für Personen- oder Sachschäden zur Verantwortung gezogen werden, die auf eine Nichtbeachtung der Hinweise in dieser Betriebsanleitung zurückzuführen sind. Befolgen Sie alle Anweisungen, um eine lange Lebensdauer sowie die elektrische und mechanische Zuverlässigkeit des Geräts zu gewährleisten. Diese Betriebsanleitung ist gut aufzubewahren.

Antes de utilizar el producto, hay que leer atentamente las instrucciones de este folleto. Vortice no es responsable de los eventuales daños ocasionados a personas o cosas como resultado del incumplimiento de las indicaciones de este manual, las cuales garantizan la durabilidad y fiabilidad eléctrica y mecánica del aparato. Conservar este manual de instrucciones.

Przed rozpoczęciem korzystania z niniejszego produktu należy uważnie zapoznać się z instrukcją obsługi. Firma Vortice nie będzie ponosić żadnej odpowiedzialności za ewentualne szkody cielesne lub materialne spowodowane nieprzestrzeganiem niniejszej instrukcji obsługi. Należy postępować zgodnie ze wszystkimi instrukcjami, aby zapewnić trwałość urządzenia oraz niezawodność instalacji elektrycznych i mechanicznych. Zachować niniejszą instrukcję na przyszłość.

A termék használatá előtt gondosan olvassa el a kézikönyvben tartalmazott utasításokat. A Vortice nem vonható felelősségre olyan esetleges személyi sérülésekért vagy anyagi károkért, amelyeket az alábbiakban felsorolt utasítások be nem tartása okozott. Betartása viszont garantálja a berendezés élettartamát valamint az elektromos és mechanikus megbízhatóságát. Őrizze meg a használati utasítást.

Indice	IT
Descrizione ed impiego	3
Sicurezza	3
Struttura e dotazione	4
Installazione	5
Utilizzo	8
Funzioni pannello utente	8
Manutenzione/pulizia	13
Informazione importante per lo smaltimento ambientalmente compatibile	14

Index	EN
Description and use	15
Safety	15
Items supplied	16
Installation	17
Use	20
User panel functions	20
Maintenance/cleaning	25
Important information regarding eco-compatible disposal	26

Index	FR
Description et mode d'emploi	27
Sécurité	27
Structure et équipement de série	28
Installation	29
Mode d'emploi	32
Fonctions du tableau utilisateur	32
Entretien / nettoyage	37
Information importante pour éliminer l'appareil en respectant l'environnement	38

Betriebsanleitung	DE
Beschreibung und gebrauch	39
Sicherheit	39
Aufbau und Ausstattung	40
Installation	41
Gebrauch	44
Funktionen der Bedienblende	44
Wartung / Reinigung	49
Wichtige Information für eine umweltgerechte Entsorgung	50

Indice	ES
Descripción y uso	51
Seguridad	51
Estructura y dotación	52
Instalación	53
Uso	56
Funciones del panel operador	56
Mantenimiento / limpieza	61
Información importante sobre eliminación respetuosa con el medio ambiente	62

Spis treści	PL
Opis i zastosowanie	63
Bezpieczeństwo	63
Konstrukcja i wyposażenie	64
Instalowanie	65
Użycie	68
Funkcje panelu użytkownika	68
Konserwacja/Czyszczenie	73
Ważne informacje dotyczące przyjaznego dla środowiska usuwania odpadów	74

Tartalomjegyzék	HU
Leírás és működés	75
Biztonság	75
Szerkezet és berendezések	76
Telepítés	77
Használat	80
Kezelői panel funkciók	80
Karbantartás/tisztítás	85
Fontos információ a kompatibilis környezetvédelmi ártalmatlanításhoz	86

Descrizione ed impiego

Vort HR 350 Avel (nel seguito "l'apparecchio") è un recuperatore di calore per uso residenziale, caratterizzato da elevate efficienze di scambio termico, bassi consumi e ridotte dimensioni. L'apparecchio è controllato da un sistema di gestione elettronica avanzata ed è equipaggiato da motoventilatori dotati di motori EC brushless.

All'interno dell'apparecchio è presente uno scambiatore di calore che garantisce livelli di efficienza di scambio termico >85%. L'apparecchio è dotato di funzione by-pass automatico e di protezione antigelo integrata.

(Vedere "Utilizzo" per una descrizione più dettagliata delle varie funzionalità).

Questi apparecchi sono stati progettati per un uso in ambiente domestico e commerciale.

Sicurezza



Attenzione:

questo simbolo indica che è necessario prendere precauzioni per evitare danni all'utente

- Seguire le istruzioni di sicurezza, per evitare danni all'utente.
- Non utilizzare l'apparecchio per una funzione differente da quella esposta in questo libretto.
- Dopo aver tolto il prodotto dal suo imballo, assicurarsi della sua integrità: nel dubbio rivolgersi a persona professionalmente qualificata o ad un Centro Assistenza Tecnica autorizzato Vortice.
- Non lasciare parti dell'imballo alla portata di bambini o persone diversamente abili.
- L'uso di qualsiasi apparecchio elettrico comporta l'osservanza di alcune regole fondamentali, tra le quali: non toccarlo con mani bagnate o umide; non toccarlo a piedi nudi.
- Non utilizzare l'apparecchio in presenza di sostanze o vapori infiammabili come alcool, insetticidi, benzina, ecc.
- Riporre l'apparecchio lontano da bambini e da persona diversamente abile, nel momento in cui si decide di scollegarlo dalla rete elettrica e di non utilizzarlo più.
- Prendere precauzioni al fine di evitare che nel locale vi sia riflusso di gas dalla canna di scarico o da altri apparecchi a fuoco aperto.
- Al fine di evitare ogni pericolo dovuto al riarmo accidentale del dispositivo termico di interruzione, questo apparecchio non deve essere alimentato tramite un dispositivo di manovra esterno, quale un temporizzatore, oppure essere connesso a un circuito a cui viene regolarmente data e tolta l'alimentazione
- Questo apparecchio può essere utilizzato da bambini di età non inferiore a 8 anni e da persone con ridotte capacità fisiche, sensoriali o mentali, o prive di esperienza o della necessaria conoscenza, purché sotto sorveglianza oppure dopo che le stesse abbiano ricevuto istruzioni relative all'uso sicuro dell'apparecchio e alla comprensione dei pericoli ad esso inerenti. I bambini non devono giocare con l'apparecchio. La pulizia e la manutenzione destinata ad essere effettuata dall'utilizzatore non deve essere effettuata da bambini senza sorveglianza.



Avvertenza:

questo simbolo indica che è necessario prendere precauzioni per evitare danni al prodotto

- Non apportare modifiche di alcun genere all'apparecchio.
- Le istruzioni per la manutenzione devono essere seguite per prevenire danni e/o usura eccessiva dell'apparecchio.
- Non lasciare l'apparecchio esposto ad agenti atmosferici (pioggia, sole, ecc.).
- Non appoggiare oggetti sull'apparecchio.
- La pulizia interna del prodotto deve essere eseguita soltanto da personale qualificato.
- Verificare periodicamente l'integrità dell'apparecchio. In caso di imperfezioni, non utilizzare l'apparecchio e contattare subito un Centro di Assistenza Tecnica autorizzato Vortice.
- In caso di cattivo funzionamento e/o guasto dell'apparecchio, rivolgersi subito ad un Centro Assistenza Tecnica autorizzato Vortice e richiedere, per l'eventuale riparazione, l'uso di ricambi originali Vortice.
- In caso di danneggiamento del cavo di alimentazione provvedere tempestivamente alla sostituzione, che dovrà essere eseguita presso un Centro Assistenza Vortice.
- Se il prodotto cade o riceve forti colpi farlo verificare subito presso un Centro di Assistenza Tecnica autorizzato Vortice.
- L'apparecchio deve essere montato in modo da garantire che, in condizioni normali di funzionamento, nessuno possa venirsi a trovare in prossimità di parti in movimento o sotto tensione.
- Nel caso di: smontaggio dell'apparecchio, con strumenti appropriati; estrazione dello scambiatore di calore; estrazione del modulo dei motori; l'apparecchio dovrà essere preventivamente spento e disconnesso dalla rete di alimentazione elettrica.
- L'impianto elettrico a cui è collegato il prodotto deve essere conforme alle norme vigenti.
- Collegare l'apparecchio alla rete di alimentazione /presa elettrica solo se la portata dell'impianto /presa è adeguata alla

sua potenza massima. In caso contrario rivolgersi subito a personale professionalmente qualificato.

- Spegnere l'interruttore generale dell'impianto quando: si rileva un'anomalia di funzionamento; si decide di eseguire una manutenzione di pulizia esterna; si decide di non utilizzare per brevi o lunghi periodi l'apparecchio.
- L'apparecchio non può essere utilizzato come attivatore di scaldabagni, stufe, ecc., nè deve scaricare in condotti d'acqua calda di tali apparecchi.
- L'apparecchio deve scaricare direttamente all'esterno, in un condotto singolo dedicato.
- Il flusso d'aria estratto deve essere pulito, (cioè privo di elementi grassi, fuliggine, agenti chimici e corrosivi o miscele esplosive ed infiammabili).
- Non coprire e non ostruire l'aspirazione e la mandata dell'apparecchio, in modo da assicurare l'ottimale passaggio dell'aria.
- Temperatura massima di esercizio: 45°C.
- I dati elettrici della rete devono corrispondere a quelli riportati in targa A (fig.1).
- L'installazione dell'apparecchio deve essere effettuata da parte di personale professionalmente qualificato.
- Per l'installazione occorre prevedere un interruttore onnipolare con distanza di apertura dei contatti uguale o superiore a mm 3.

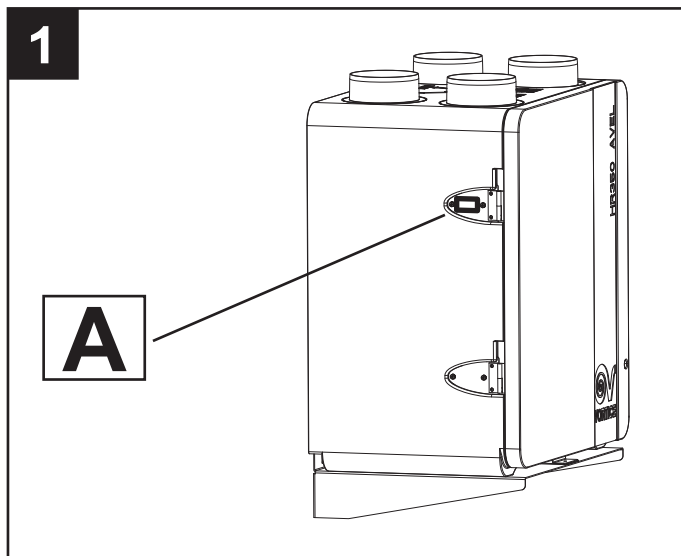

Struttura e dotazione

Le principali parti componenti dell'apparecchio sono:

- una scocca esterna realizzata da un guscio in polipropilene espanso e dallo sportello incernierato (amovibile);
- lo scambiatore di calore, in polistirene, del tipo a flussi incrociati in controcorrente, la cui particolare morfologia garantisce un' elevatissima efficienza di scambio termico (>85%);
- I due motori, del tipo brushless a basso consumo e velocità variabile (2 velocità preimpostate);
- l'elettronica di gestione, che sovrintende all'alimentazione, al comando ed al controllo dell'apparecchio;
- sensori di temperatura (bypass e defrosting);
- controllore remoto (installazione a muro);
- due filtri G3 (UK), M5 (NO UK); (filtro F5 o F7 opzionale);
- staffa per montaggio a parete (opzionale).

Significato delle bocchette passaggio aria (fig.2)

- A: Aspirazione aria fresca dall'esterno
- B: Aspirazione aria viziata da casa
- C: Mandata aria pulita in casa
- D: Mandata aria viziata verso l'esterno

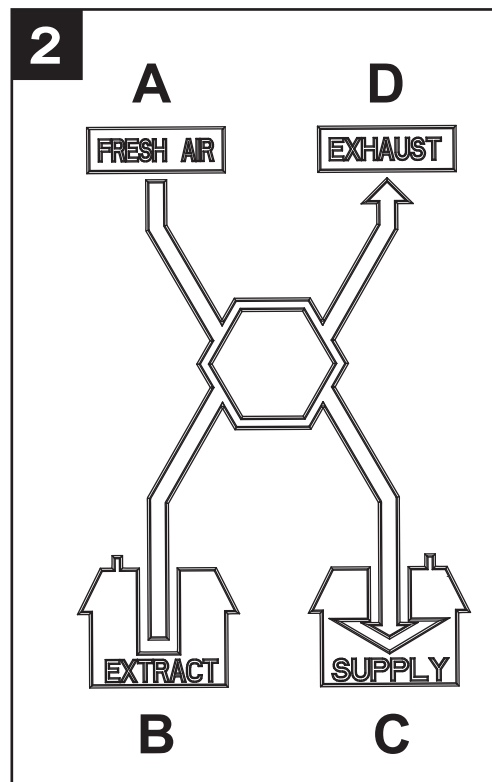

Installazione

N.B. L'apparecchio non è adatto ad installazioni all'esterno. L'apparecchio deve essere installato seguendo le norme di sicurezza in vigore nel paese di destinazione, e le istruzioni del presente libretto. L'apparecchio deve essere installato su una superficie o parete interne all'abitazione e strutturalmente adatte a reggerne il peso (max. 30 Kg). La posa in opera dell'apparecchio non può dipendere dall'uso di adesivi. il collegamento dei condotti di aerazione alla macchina deve essere ottenuto con uso di utensile.

Montaggio

L'apparecchio può essere installato a pavimento o a parete.

Pavimento

N.B. qualora si optasse per l'installazione a pavimento, predisporre sotto l'apparecchio uno spazio sufficiente per eseguire i sifoni sugli scarichi della condensa (vedi anche paragrafo Scarico Condensa).

L'apparecchio può essere appoggiato oppure fissato con i sistemi di fissaggio forniti da Vortice (opzionali) (modalità consigliata da Vortice) (vedi sequenza figure 3, 4, 5)

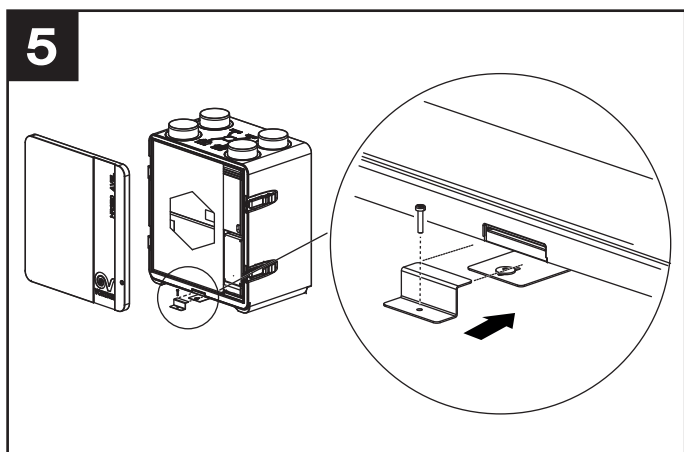
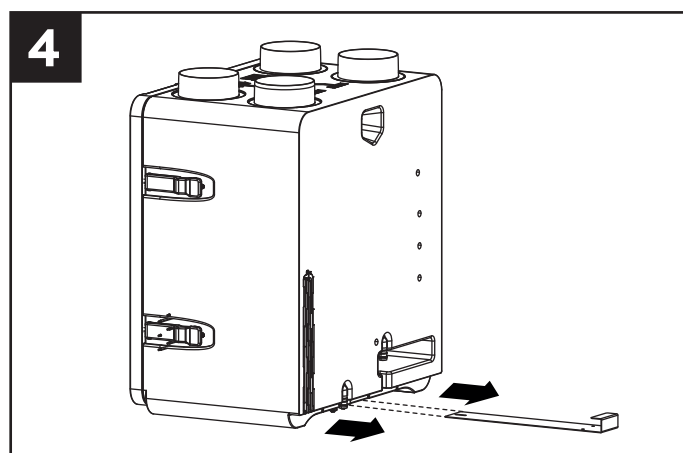
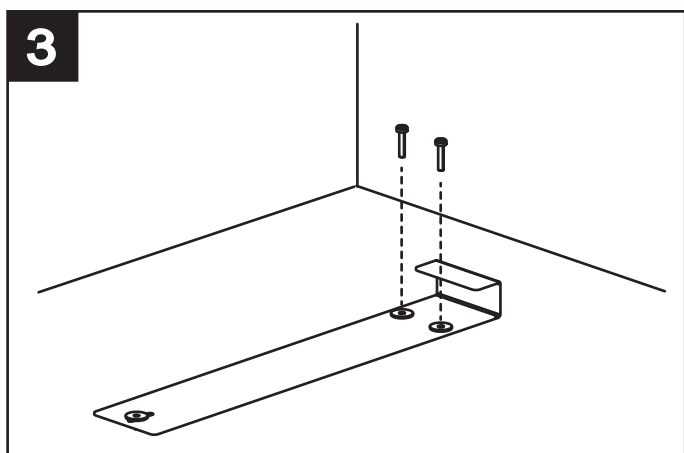

Parete

Si suggerisce di utilizzare la staffa fornita in dotazione da Vortice (fig.6,7,8)

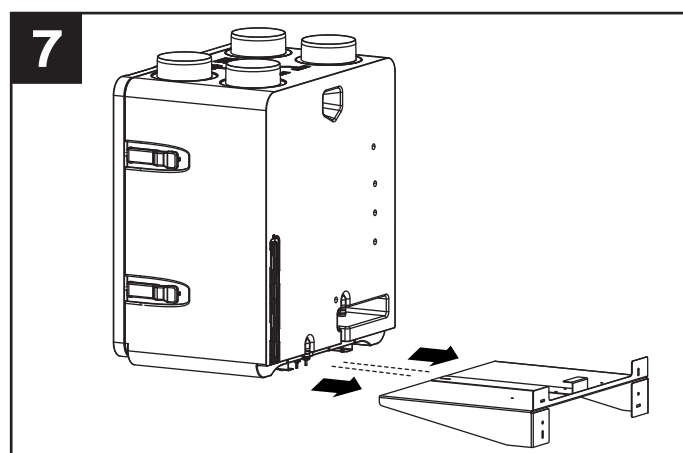
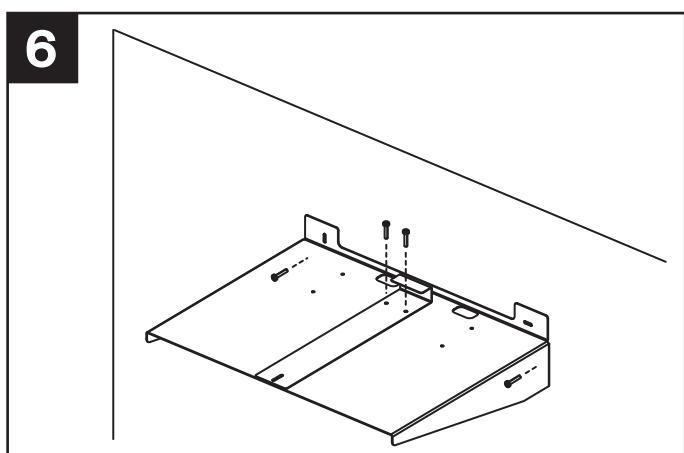

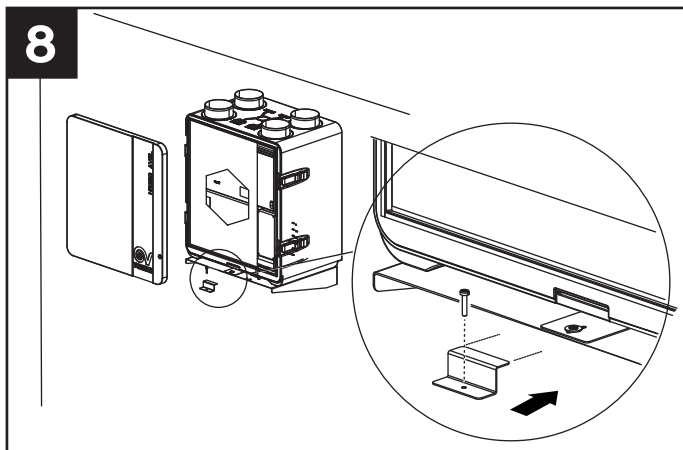

Accertarsi che l'apparecchio sia in bolla, al fine di garantirne il perfetto funzionamento. E' accettata una inclinazione di alcuni gradi verso il retro dell'apparecchio (fig.9)

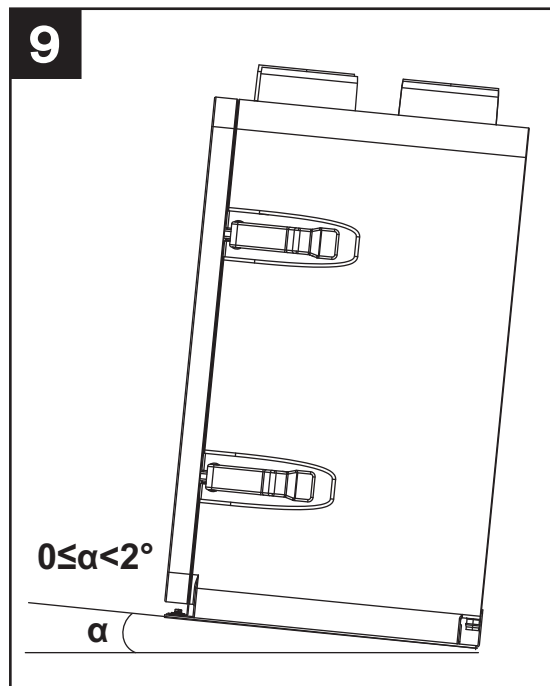

I condotti utilizzati per le canalizzazioni devono essere delle corrette dimensioni. I condotti da e verso l'esterno devono essere isolati termicamente e non soggetti a vibrazioni.

Le tubazioni di aspirazione e mandata, di diametro nominale pari a 150 mm devono essere fissati alle corrispondenti bocche dell'apparecchio mediante fascette o altri sistemi di tenuta adeguati.

Se lo scarico avviene dal tetto è obbligatorio l'utilizzo di un opportuno dispositivo inteso ad evitare la formazione di condensa e l'entrata di acqua piovana. Se l'ingresso dell'aria avviene dal tetto è obbligatorio l'utilizzo di un opportuno dispositivo inteso ad evitare la formazione di condensa e l'entrata di acqua piovana.

Scarico condensa

Nel corso del normale funzionamento, sul fondo dell'apparecchio si raccoglie condensa, all'interno di una doppia vaschetta che ha due scarichi verso l'esterno. I punti di connessione sono posti sulla parte bassa del retro dell'apparecchio. Lo scarico della condensa può essere realizzato connettendo agli scarichi due tubi flessibili, di diametro interno pari a 19 mm circa. Per impedire la formazione di bolle d'aria occorre realizzare un sifone.

Indicazioni importanti:

funzionamento invernale: alta probabilità di formazione condensa; e' obbligatoria la connessione dei tubi di scarico, con sifone. (fig 10a)

funzionamento estivo: probabilità di formazione condensa; è consigliata la connessione dei tubi di scarico, con sifone. (fig 10b)

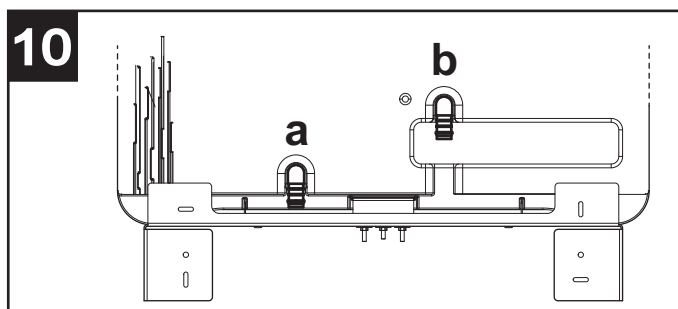

Tagliare diagonalmente la terminazione del tubo.

N.B. è' necessario realizzare il sifone rispettando le quote indicate in fig. 11; diversamente non è garantito il regolare funzionamento dell'apparecchio.

Lo scarico della condensa può anche essere realizzato sfruttando il sistema di fognatura della casa.

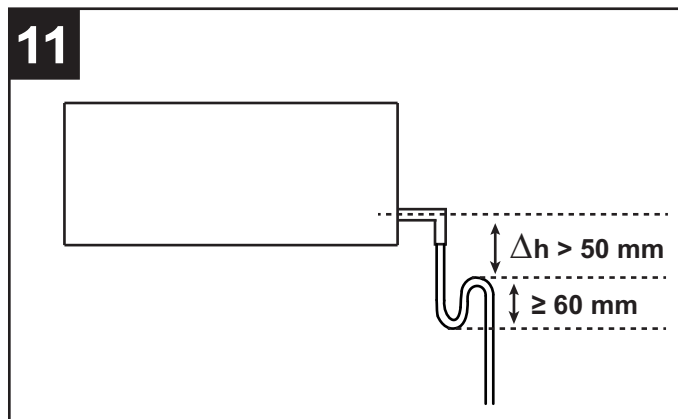

Accessibilità

L'apparecchio è facilmente accessibile grazie allo sportello frontale, (fig.12) per eventuali interventi di servizio/manutenzione, compresa la rimozione e sostituzione dei filtri dell'aria. (Vedi anche paragrafo "Manutenzione /pulizia")

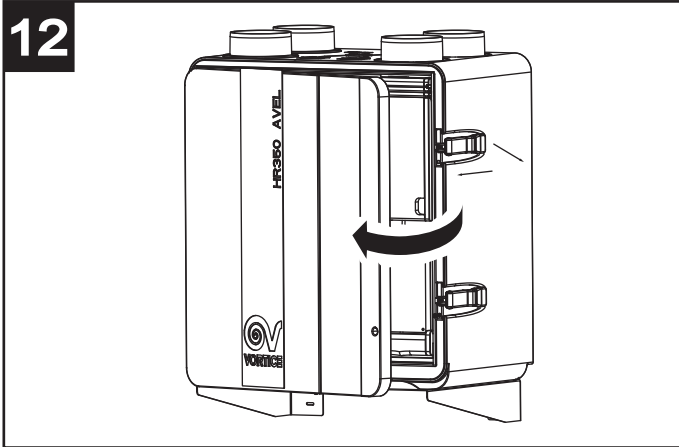

Ingressi scatola elettrica (fig.13)

- 1: Temperatura
- 2: Apertura bypass
- 3: Alimentazione Supply
- 4: Chiusura Bypass
- 5: Segnale Supply
- 6: Preheater
- 7: Boost
- 8: Alimentazione
- 9: Display
- 10: Alimentazione Exhaust
- 11: Segnale Exhaust

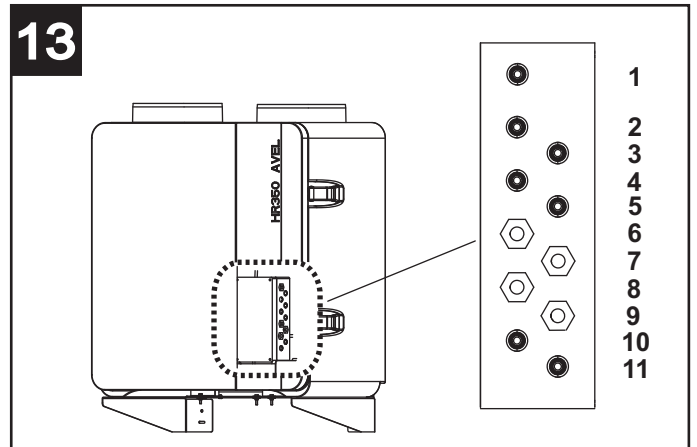

Collegamenti elettrici

Pannello/alimentazione

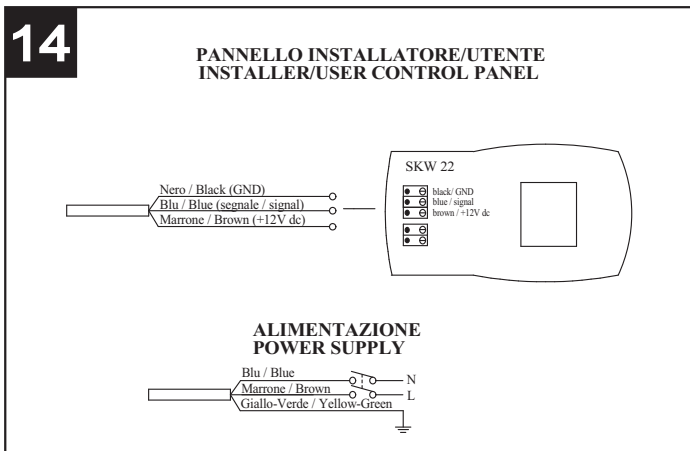

Accessori

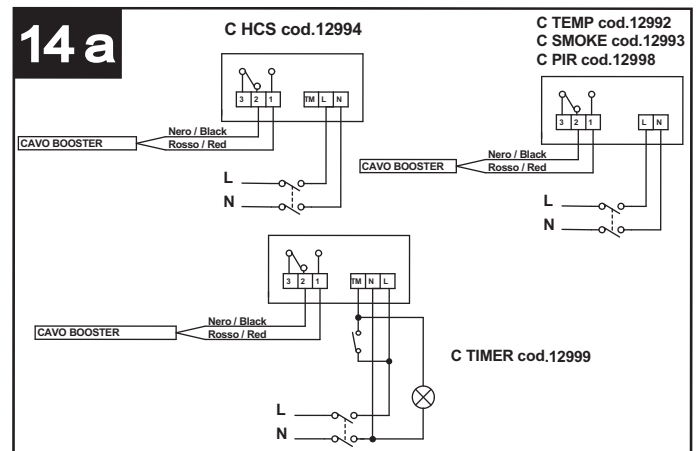

Collegamento al riscaldatore

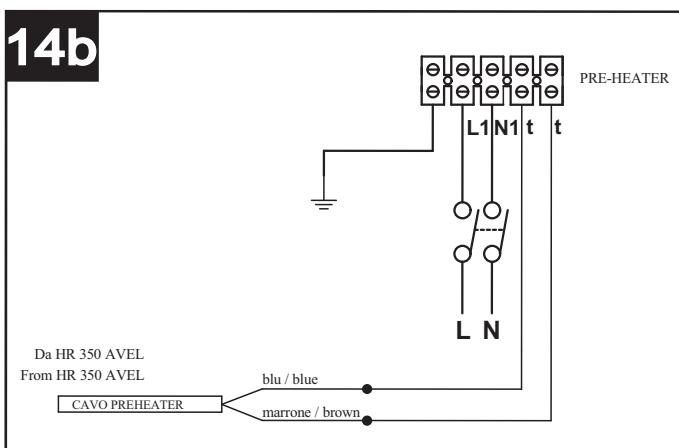

Collegamento a Vort HA: nel caso Avel sia dotato di una unità HA, sarà necessario connettere il recuperatore a questa unità tramite il cavo tripolare marrone/blu/nero proveniente dal recuperatore come in fig.15. Perciò in questo caso il display non sarà più collegato al recuperatore ma al cavo tripolare marrone/blu/nero già predisposto su VORT HA come indicato sul libretto VORT HA.

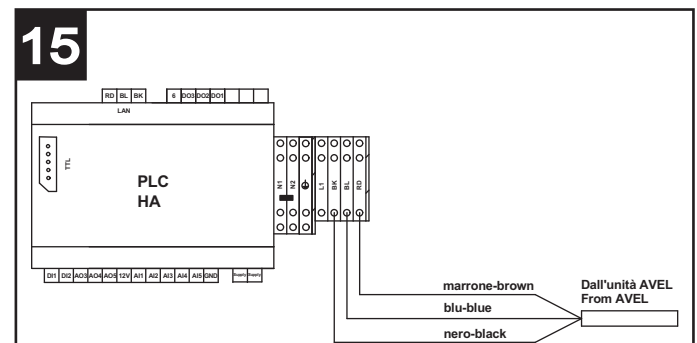

Utilizzo

All'accensione, dopo 2 minuti di funzionamento, l'apparecchio ferma entrambi i motori, per permettere il riposizionamento della valvola di bypass. I motori si riattivano dopo circa 1 minuto.

N.B.: questo comportamento del sistema è normale e non deve essere considerato come anomalia.

Il prodotto ha un funzionamento in continua

Il controllo dell'apparecchio è realizzato tramite apposito pannello comandi dedicato, di cui nel seguito vengono descritte le funzioni. E' possibile l'abbinamento di un pre-riscaldatore Vortice, la cui installazione è demandata all'installatore. La distanza minima del pre-riscaldatore dall'apparecchio è di 500 mm.

Funzioni pannello utente

Generalità (fig.16)

- A = tasto "UP": lista su
- B = tasto "DOWN" : lista giù
- C = tasto SET: acquisire dati
- D = tasto ESC: uscire
- E = display

L'utente dispone di un pannello con cui può gestire i parametri di funzionamento dell'apparecchio:

- accensione/spegnimento (mercati NO UK)
- ora/giorno corrente (mercati NO UK o modelli dotati di HA)
- velocità di funzionamento
- temperatura ambiente richiesta
- forzatura funzione "bypass"
- funzionamento "HA"(per i modelli dotati di modulo HA)

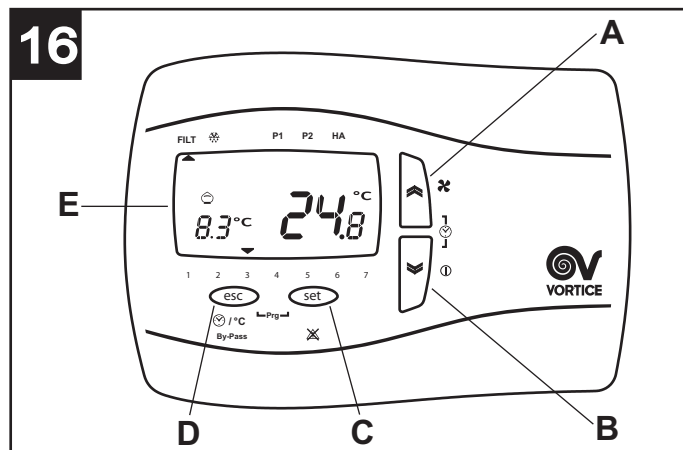

Il pulsante ESC, quando non diversamente specificato, ha sempre la funzione di uscire senza salvare dati.

Quadro riassuntivo delle icone presenti sul pannello (fig.17)

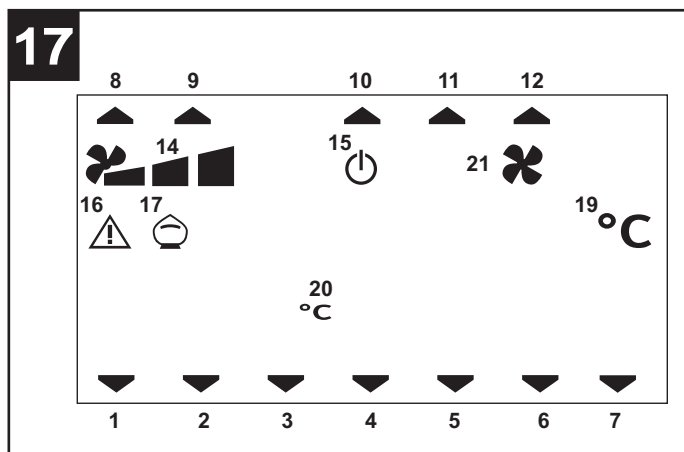

11 profilo orario P2: vedi paragrafo "Menu Utente" (mercati NO UK o modelli dotati di HA)

12 HA: (solo modelli dotati di HA)

14 velocità attuale di funzionamento: l'accensione delle icone fisse indica a quale delle 3 velocità sta funzionando l'apparecchio.

15 stato di stand-by del sistema: l'accensione dell'icona fissa indica che l'apparecchio è in stand-by (acceso ma con i motori spenti), per la presenza di un allarme (mercato UK) o perchè il sistema è spento (mercati NO UK); l'icona lampeggiante (mercati NO UK) indica che l'apparecchio è in stand by a seguito della programmazione delle fasce orarie (vedi paragrafo "Programmazione dei profili orari");

16 l'accensione dell'icona indica la presenza di un allarme; l'icona lampeggiante segnala che è stato presente un allarme a riarmo manuale; (vedi paragrafo "Visualizzazione menu allarmi")

17 funzione bypass: l'icona indica: (vedi anche paragrafo "Attivazione funzione Bypass")

spenta: bypass disattivato

accesa fissa: bypass aperto tramite comando manuale

lampeggiante: bypass aperto automaticamente via software (in questo caso non è possibile chiudere il bypass manualmente)

19 gradi Celsius temperatura interna

20 visualizzazione temperatura esterna gradi Celsius

21 Boost attivo

Accensione/spegnimento (solo mercati NO UK) (fig.18)

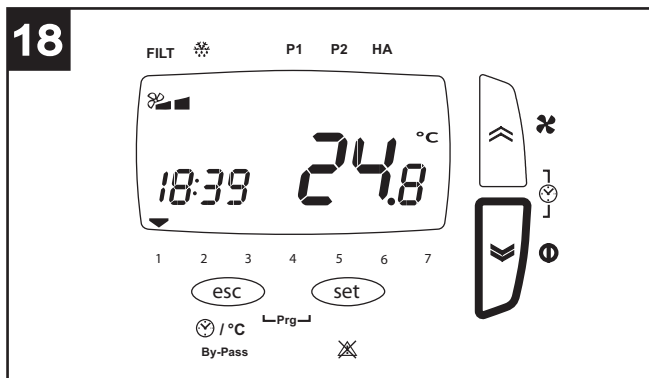

L'apparecchio si accende/spegne tramite una pressione lunga sul tasto "down" del pannello.

Impostazione ora/giorno (solo mercati NO UK o modelli dotati di HA) (fig.19)

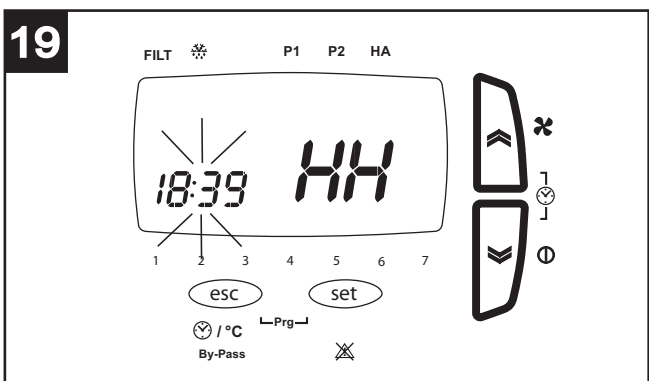

Prima di eseguire i passi indicati nel seguito premere il tasto ESC per uscire e posizionarsi sul menu iniziale.

L'ora e il giorno corrente possono essere impostati nel modo seguente:

- pressione breve simultanea dei pulsanti "up" e "down"
- pressione breve pulsanti "up" e "down", per regolazione parametro "ora" (HH);
- pressione breve pulsante SET per acquisizione dato "ora" e passaggio a parametro "minuti" (MM);
- pressione breve pulsanti "up" e "down", per regolazione parametro "minuti" ;
- pressione breve pulsante SET per acquisizione dato "minuti" e passaggio a parametro "giorno" (dAy);
- pressione breve pulsanti "up" e "down", per regolazione parametro "giorno";
- pressione breve pulsante SET per acquisizione dato "giorno" e uscita.

Selezione velocità (fig.20)

Prima di eseguire i passi indicati nel seguito premere il tasto ESC per uscire e posizionarsi sul menu iniziale.

La velocità di funzionamento, preimpostata in fase di configurazione, può essere selezionata con una pressione breve sul tasto "up" (1=Vel min, 2=Vel med, 3=Vel max).

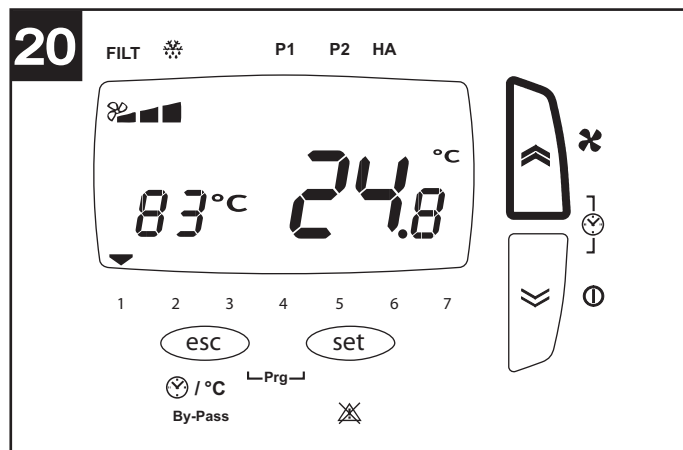

Impostazione temperatura ambiente richiesta (fig.21)

Prima di eseguire i passi indicati nel seguito premere il tasto ESC per uscire e posizionarsi sul menu iniziale.

La temperatura ambiente desiderata può essere selezionata nel seguente modo:

- pressione lunga del pulsante SET
- pressione breve del pulsante SET (il valore corrente lampeggia)
- selezione del valore desiderato tramite pulsanti “up” e “down”
- pressione breve del pulsante SET per acquisire il dato
- pressione breve del pulsante ESC per uscire

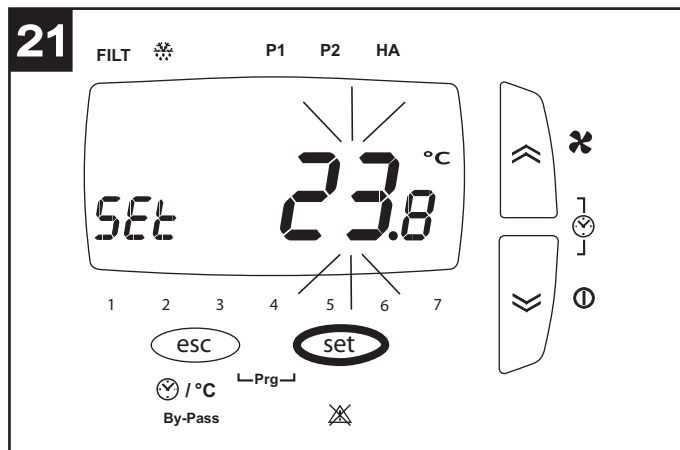

Attivazione funzione “bypass” (fig.22)

Lo scopo della funzione bypass è ventilare l'appartamento senza trasferimenti di calore. L'apertura della valvola di bypass consente l'immissione diretta dell'aria esterna, evitandone il passaggio all'interno dello scambiatore di calore. Il flusso d'aria espulsa dalla casa continua invece a transitare attraverso lo scambiatore.

Prima di eseguire i passi indicati nel seguito premere il tasto ESC per uscire e posizionarsi sul menu iniziale.

La funzione “bypass” può essere forzata tramite pressione lunga del pulsante ESC. Si accenderà l'icona corrispondente “salvadanaio” (la funzione rimarrà attiva per 12 ore, dopo di che l'apparecchio tornerà al funzionamento automatico)

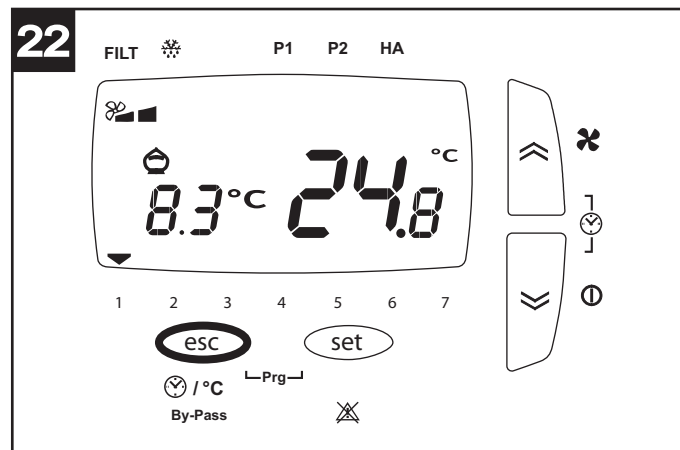

Attivazione visualizzazione ora/temperatura esterna (solo mercati NO UK o modelli dotati di HA) (fig.23)

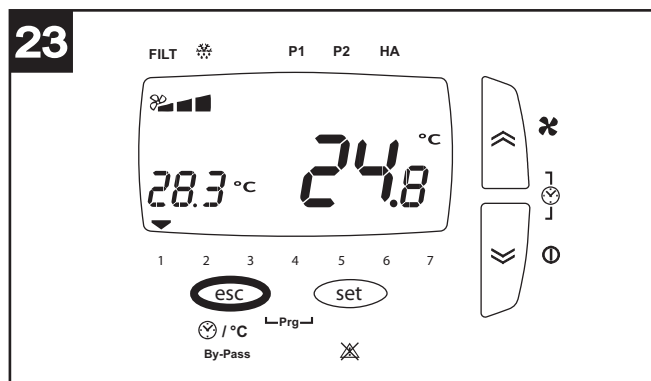

Prima di eseguire i passi indicati nel seguito premere il tasto ESC per uscire e posizionarsi sul menu iniziale.

I valori attuali dei parametri “ora” e “temperatura esterna” possono essere visualizzati alternativamente tramite pressione breve del pulsante ESC.

Menu utente (fig.24)

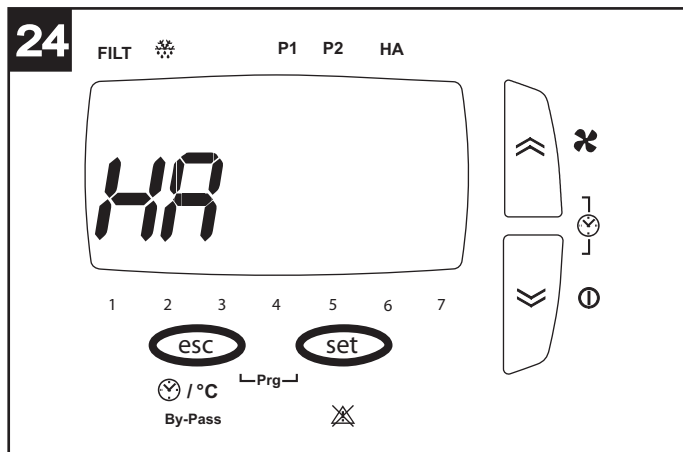

Prima di eseguire i passi indicati nel seguito premere il tasto ESC per uscire e posizionarsi sulla schermata iniziale.

In generale i parametri relativi alle varie opzioni sono impostabili premendo SET (il valore corrente inizia a lampeggiare), selezionando i diversi valori tramite i pulsanti UP e DOWN e premendo nuovamente SET per acquisire il nuovo valore. Anche lo scorrimento tra le diverse opzioni o parametri avviene tramite i pulsanti UP e DOWN.

Il menu generale utente può essere visualizzato tramite la pressione simultanea dei pulsanti ESC e SET. Le opzioni del menu sono:

- **PROF** (solo mercati NO UK): impostazioni funzionamento con profili orari:
P1 permette di programmare un intervallo di funzionamento al giorno, con un orario di inizio, un orario di fine e una velocità;

P2 permette di programmare due intervalli di funzionamento al giorno, ognuno con un orario di inizio, un orario di fine e una velocità.

E' possibile assegnare un profilo diverso ad ogni giorno della settimana.

- **HA**: impostazioni funzionamento HA: presente solo su apparecchi dotati di modulo HA;
- **SERV**: servizio (opzione riservata all'installatore).

Opzione PROF (solo mercati NO UK) (fig.25)

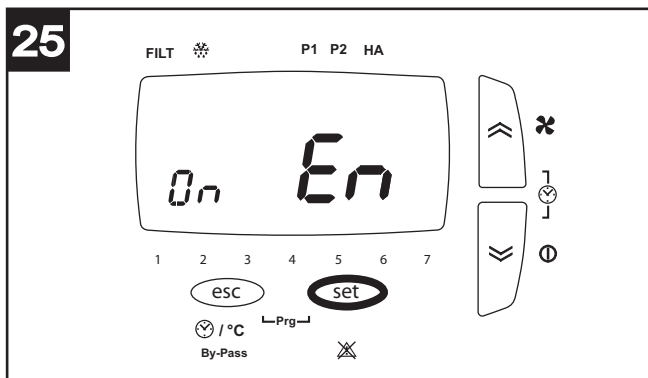

Selezionando PROF tramite pulsante SET si entra nelle impostazioni dei profili orari. I parametri sono:

- **En** (Enable): i valori possibili sono:
ON: abilita il funzionamento con profili (e come detto sopra viene automaticamente disabilitato l'eventuale funzionamento in modalità HA)
OFF: disabilita il funzionamento con profili.

Se è stato selezionato EN ON vengono abilitati anche i seguenti parametri:

- **ST**: orario inizio intervallo di profilo P1
- **END**: orario fine intervallo di profilo P1
- **ST1** : orario inizio intervallo 1 di profilo P2
- **EN1** : orario fine intervallo 1 di profilo P2
- **ST1** : orario inizio intervallo 2 di profilo P2
- **EN1** : orario fine intervallo 2 di profilo P2
- **MON**: assegnazione profilo al giorno lunedì: i valori possibili sono P1 e P2
- **TUE**: assegnazione profilo al giorno martedì: i valori possibili sono P1 e P2
- **UED**: assegnazione profilo al giorno mercoledì: i valori possibili sono P1 e P2
- **THR**: assegnazione profilo al giorno giovedì: i valori possibili sono P1 e P2
- **FRY**: assegnazione profilo al giorno venerdì: i valori possibili sono P1 e P2
- **SAT**: assegnazione profilo al giorno sabato: i valori possibili sono P1 e P2
- **SUN**: assegnazione profilo al giorno domenica: i valori possibili sono P1 e P2

Opzione HA (fig.26)

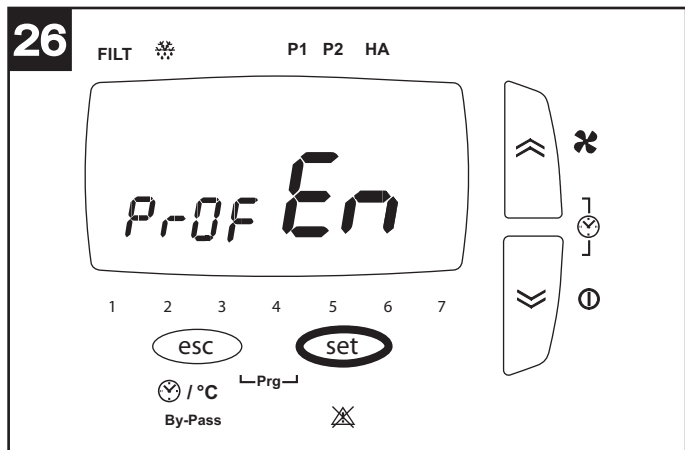

L'opzione è disponibile solo per i modelli dotati di modulo HA. Selezionando HA tramite pulsante SET si entra nelle impostazioni della modalità HA. I parametri sono:

- **En** (Enable): i valori possibili sono:
 - PROF: abilita la modalità HA con profili
 - ON: abilita la modalità HA continua
 - OFF: disabilita la modalità HA
 - HOL: abilita la modalità HOLIDAY: due ore di funzionamento antibatterico al giorno, due ore di rinnovo aria, 20 ore di stand-by.
- Se è stato selezionato EN PROF vengono abilitati anche i seguenti parametri:

- **ST**: orario inizio intervallo di profilo P1
- **END**: orario fine intervallo di profilo P1
- **ST1**: orario inizio intervallo 1 di profilo P2
- **EN1**: orario fine intervallo 1 di profilo P2
- **ST2**: orario inizio intervallo 2 di profilo P2
- **EN2**: orario fine intervallo 2 di profilo P2
- **MON**: assegnazione profilo al giorno lunedì: i valori possibili sono P1 e P2
- **TUE**: assegnazione profilo al giorno martedì: i valori possibili sono P1 e P2
- **WED**: assegnazione profilo al giorno mercoledì: i valori possibili sono P1 e P2
- **THU**: assegnazione profilo al giorno giovedì: i valori possibili sono P1 e P2
- **FRY**: assegnazione profilo al giorno venerdì: i valori possibili sono P1 e P2
- **SAT**: assegnazione profilo al giorno sabato: i valori possibili sono P1 e P2
- **SUN**: assegnazione profilo al giorno domenica: i valori possibili sono P1 e P2

Visualizzazione menu allarmi (fig.27)

Prima di eseguire i passi indicati nel seguito premere il tasto ESC per uscire e posizionarsi sul menu iniziale.

Le segnalazioni d'allarme eventualmente presenti possono essere visualizzate nel seguente modo:

- pressione lunga del pulsante SET
- pressione breve su UP o DOWN in modo da visualizzare il menu ALRM
- pressione breve del pulsante SET per visualizzare il codice d'errore attivo

Il sistema può presentare diverse situazioni d'allarme, evidenziate come segue sul pannello utente:

ti: sensore temperatura interna guasto; richiedere l'intervento dell' Assistenza Tecnica;

tout: sensore temperatura esterna guasto; richiedere l'intervento dell' Assistenza Tecnica;

te: sensore temperatura aria di scarico guasto; richiedere l'intervento dell' Assistenza Tecnica;

preh: pre-heater guasto, o non presente (se previsto); richiedere l'intervento dell' Assistenza Tecnica;

Hito: temperatura esterna superiore a 45° C; richiedere l'intervento dell' Assistenza Tecnica;

Hiti: temperatura interna superiore a 45° C; richiedere l'intervento dell' Assistenza Tecnica;

Filt: è necessario sostituire i filtri saturi (3 mesi). Dopo la sostituzione dei filtri l'errore è resettabile dall'utente: a tale scopo è sufficiente una pressione lunga simultanea dei tasti UP e DOWN.

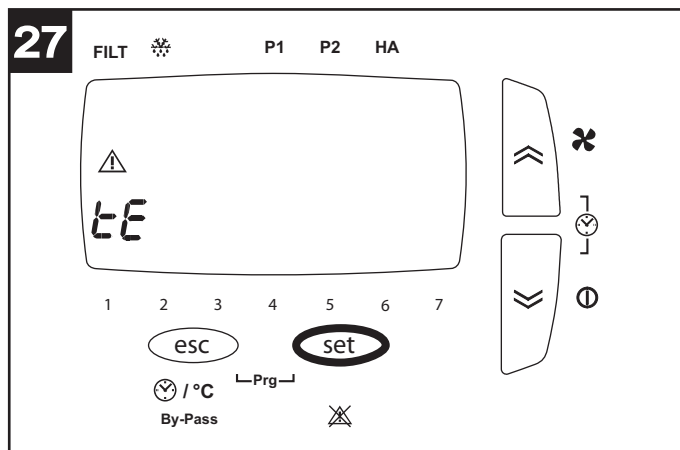

N.B. Il reset degli errori a riarmo manuale è possibile tramite pressione lunga del tasto UP e DOWN.

Manutenzione e pulizia

Prima di iniziare qualsiasi operazione accertarsi che il prodotto sia scollegato dalla rete elettrica. Lo smontaggio e relativo montaggio sono operazioni di manutenzione straordinaria e devono essere eseguite da personale professionalmente qualificato.

N.B. Prima di aprire lo sportello svitare la vite di sicurezza frontale. (fig.28)

Filtri

Tempi consigliati per la manutenzione: In generale in funzione dell'area geografica di installazione il livello di inquinamento dell'aria è variabile, e quindi è variabile la durata dei filtri. Tenendo presenti queste considerazioni i tempi per la manutenzione dei filtri sono i seguenti:

Ispezione filtri: ogni 50/60 giorni;

sostituzione filtri: dopo 3 o 12 mesi (mercati UK), 3 o 24 mesi (mercati no UK) (in base a quanto impostato in fase di installazione dall'installatore) appare sul display un messaggio di preallarme che avvisa l'utente che è necessario sostituire i filtri. Da questo momento i filtri devono essere sostituiti entro 3 mesi (mercati UK), 2 mesi (mercati no UK); allo scadere l'apparecchio si arresta (solo mercati UK) e si attiva l'allarme di filtri saturi (Filt). Con il reset dell'errore (descritto nel paragrafo "Visualizzazione menu allarmi") viene resettato anche il contatore.

N.B. La mancata pulizia o sostituzione dei filtri comporta gravi inconvenienti per l'efficienza dell'impianto, con:

- aumento delle perdite di carico nel circuito aria e riduzione di portata aria;
- conseguente diminuzione della resa della macchina e peggioramento del confort in ambiente.

N.B. La situazione di filtri saturi rappresenta la causa più frequente di blocco dell'apparecchio: (Filt)

Estrazione filtri: fig.29

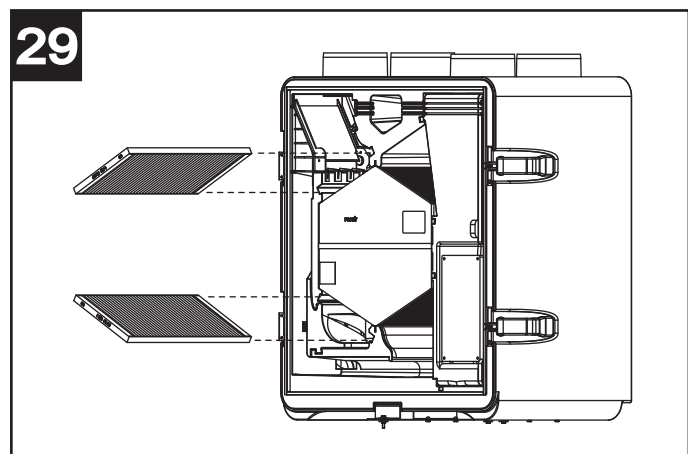
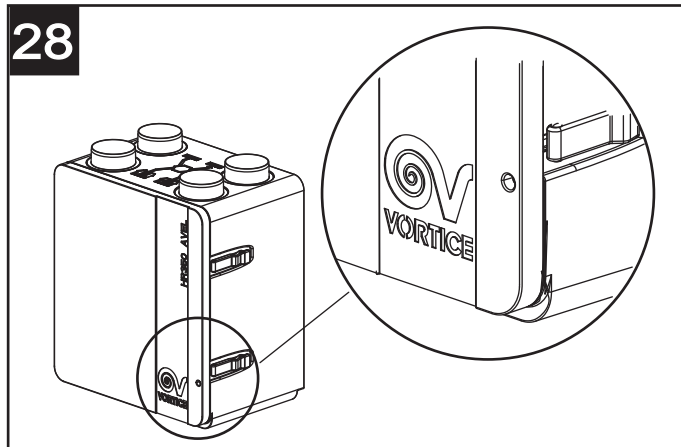

Informazione importante per lo smaltimento ambientalmente compatibile

IN ALCUNI PAESI DELL'UNIONE EUROPEA QUESTO PRODOTTO NON RICADE NEL CAMPO DI APPLICAZIONE DELLA LEGGE NAZIONALE DI RECEPIMENTO DELLA DIRETTIVA RAEE E QUINDI NON È IN ESSI VIGENTE ALCUN OBBLIGO DI RACCOLTA DIFFERENZIATA A FINE VITA.

Questo prodotto è conforme alla Direttiva EU2002/96/EC.

Il simbolo del bidone barrato riportato sull'apparecchio indica che il prodotto, alla fine della propria vita utile, dovendo essere trattato separatamente dai rifiuti domestici, deve essere conferito in un centro di raccolta differenziata per apparecchiature elettriche ed elettroniche oppure riconsegnato al rivenditore al momento dell'acquisto di una nuova apparecchiatura equivalente.



L'utente è responsabile del conferimento dell'apparecchio a fine vita alle appropriate strutture di raccolta, pena le sanzioni previste dalla vigente legislazione sui rifiuti.

L'adeguata raccolta differenziata per l'avvio successivo dell'apparecchio dismesso al riciclaggio, al trattamento e allo smaltimento ambientalmente compatibile contribuisce ad evitare possibili effetti negativi sull'ambiente e sulla salute e favorisce il riciclo dei materiali di cui è composto il prodotto.

Per informazioni più dettagliate inerenti i sistemi di raccolta disponibili, rivolgersi al servizio locale di smaltimento rifiuti o al negozio in cui è stato effettuato l'acquisto.

I produttori e gli importatori ottemperano alla loro responsabilità per il riciclaggio, il trattamento e lo smaltimento ambientalmente compatibile sia direttamente sia partecipando ad un sistema collettivo.

Description and use

Vort HR 350 Avel (hereafter “the appliance”) is a heat recovery unit for residential use, featuring high heat exchange efficiency, low power consumption and compact size. The appliance is controlled by a hi-tech electronic management system and equipped with fan units that utilize EC brushless motors. A heat exchanger is fitted inside the appliance to guarantee heat exchange efficiency levels >85%. The appliance is equipped with an automatic by-pass function and integrated antifreeze protection. (See “Use” for a more detailed description of the various functions). These appliances have been designed for use in residential and commercial properties.

Safety

**Warning:**

this symbol indicates that care must be taken to avoid injury to the user

- Follow the safety instructions to prevent any harm to the user.
- Do not use this appliance for purposes other than those described in this manual.
- Having removed the appliance from its packaging, make certain it is intact and undamaged. If in doubt, consult a professional or contact a Vortice Technical Support Centre.
- Do not leave packaging within reach of children or individuals with disabilities.
- Certain basic rules must always be observed when using any electrical appliance: never touch the appliance with wet or damp hands; never touch the appliance when barefoot.
- Do not operate the appliance in the presence of flammable substances or vapours, such as alcohol, insecticides, petrol, etc.
- If the appliance is to be disconnected from the power supply and no longer used, store it out of reach of children and individuals with disabilities.
- Take precautions to avoid any backdraught of gases into the room from the flue or from other open flame appliances.
- To avoid any risks associated with the accidental resetting of the thermal cutout, this appliance should not be powered using an external switching device, such as a timer, or connected to a circuit that is powered up and shut off on a regular basis.
- This appliance can be used by children no less than 8 years of age and by individuals with limited physical, sensory or mental capacities, or by inexperienced or untrained individuals, provided that they are supervised or have been instructed in safe use of the appliance and understand the associated risks. Children must not play with the appliance. Cleaning and maintenance procedures - for which the user is responsible - must not be carried out by children unless supervised.

**Caution:**

this symbol indicates that care must be taken to avoid damaging the appliance

- Do not make modifications of any kind to this appliance.
- The maintenance instructions must be followed to ensure the appliance does not suffer damage and/or excessive wear.
- Do not expose this appliance to the elements (rain, sun, etc.).
- Do not stand objects on the appliance.
- The inside of the appliance must be cleaned only by a skilled professional.
- Inspect the appliance periodically for visible defects. If the appliance is defective in any way, do not use it; contact a Vortice Technical Support Centre without delay.
- If the appliance does not function correctly or develops a fault, contact a Vortice Technical Support Centre without delay. Ensure that only original Vortice replacement parts are used for any repairs.
- If the power cable is damaged, have it replaced without delay by a Vortice Technical Support Centre.
- Should the appliance be dropped or suffer heavy impact, have it checked without delay by a Vortice Technical Support Centre.
- The appliance must be installed in such a way as to ensure that under normal operating conditions, no one can come into contact with any moving parts or live electrical components.
- In the event of: dismantling the appliance, with the appropriate tools; removing the heat exchanger; removing the motor module; the appliance must first be switched off and then disconnected from the mains electricity supply.
- The electrical system to which the appliance is connected must comply with current regulations.
- Connect the appliance to the electrical power supply/socket only if the rated power of the supply is compatible with the maximum rated power of the appliance. If not, contact a professional electrician without delay.
- Turn off the appliance at the main switch: if the appliance does not function correctly; before cleaning the outside of the appliance, if the appliance is not going to be used for any length of time.

ENGLISH

- The appliance cannot be used to pilot the operation of water heaters, stoves, etc.; neither must it drain into the hot water ducts of such appliances.
- The appliance must expel air directly to the outside through a single dedicated duct.
- The flow of extracted air must be clean (i.e. free of grease, soot, chemical and corrosive agents and explosive or flammable mixtures).
- Keep the air intake and outlet ports of the appliance free of obstructions, to ensure optimum air flow.
- Maximum operating temperature: 45°C.
- Specifications for the power supply must correspond to the electrical data on ID plate A (Fig. 1).
- The appliance must be installed by a professionally qualified technician.
- The appliance must be wired to the power supply by way of a multi-pole isolating switch with a gap of at least 3 mm between contacts.

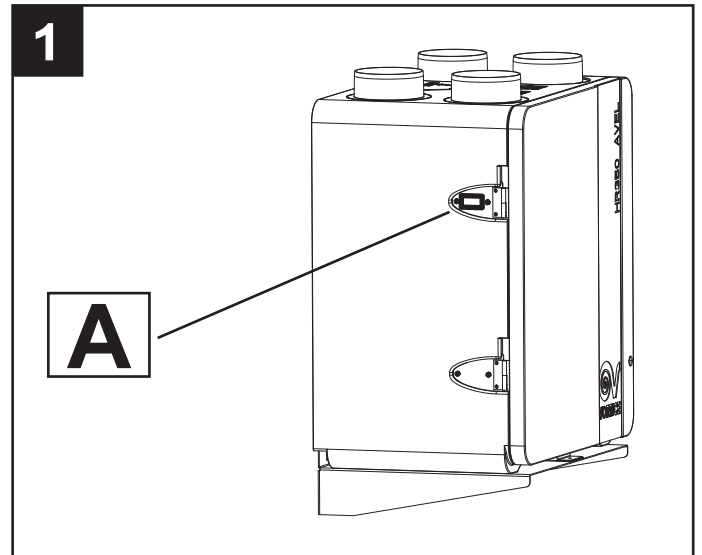

Items supplied

The main parts of the appliance are:

- an outer casing made using an expanded polypropylene shell and a hinged hatch (removable);
- a cross and counter flow heat exchanger, made of polystyrene, featuring a special geometry designed to guarantee ultra high efficiency in terms of heat exchange (>85%);
- two energy-saving variable speed brushless motors (2 preset speeds);
- electronic circuits supervising the power input, monitoring and control of the appliance;
- temperature sensors (bypass and defrost);
- remote controller (wall installation);
- two G3 filters (UK), M5 filters (NOT UK); (option of F5 or F7 filter);
- wall-mounting bracket (optional).

Key to air connections (Fig.2)

A: Fresh air intake from outside

B: Stale air intake from room

C: Clean air outlet inside the room

D: Stale air outlet to outside

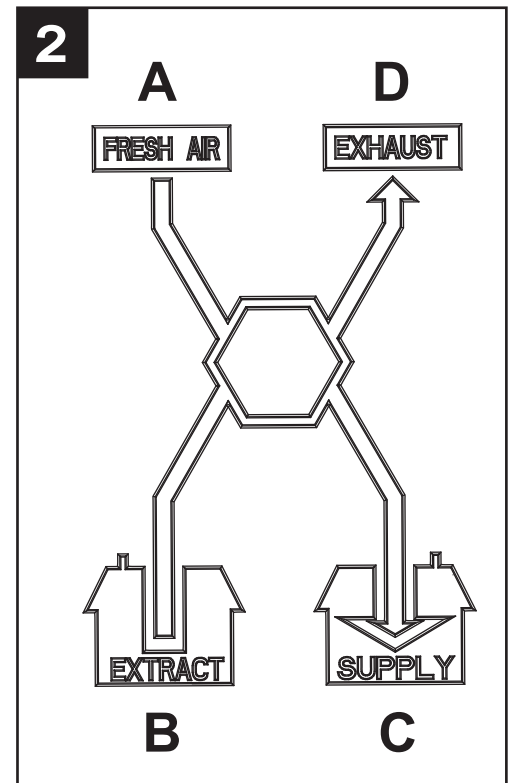

Installation

N.B. The appliance is not suitable for outdoor installation. The appliance must be installed in accordance with current safety regulations in the destination country, and with the instructions in this booklet. The appliance must be installed on an internal surface or wall of the home structurally suited to holding its weight (max. 30 kg). The appliance cannot be positioned and secured in place using only adhesives. The connection of the ventilation ducts to the appliance must be made with the aid of a tool.

Mounting

The appliance can be floor-standing or wall-mounted.

Floor

N.B. if opting for floor-standing installation, leave enough room underneath the appliance to create the siphon traps on the condensate drain outlets (see also Condensate Drain paragraph). The appliance can be placed or secured using the fixing systems supplied by Vortice (optional) (Vortice recommended method) (see figure sequence 3, 4, 5).

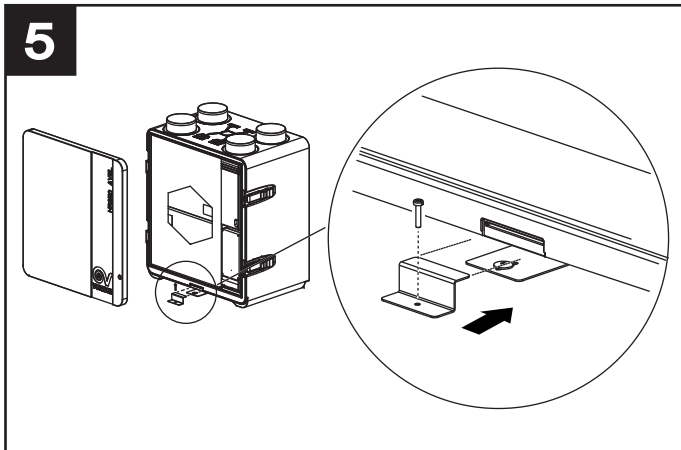
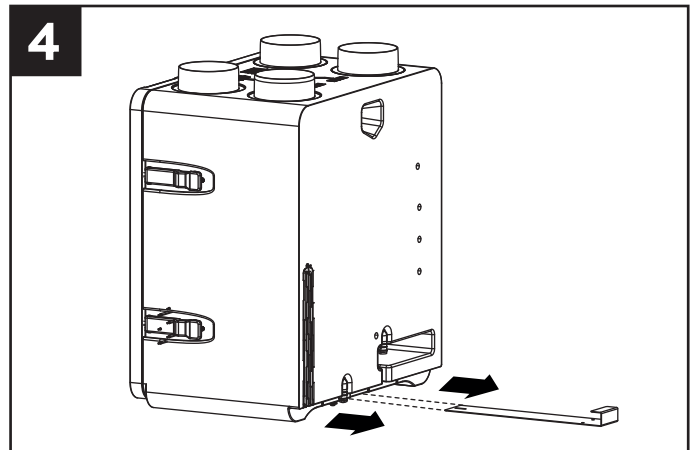
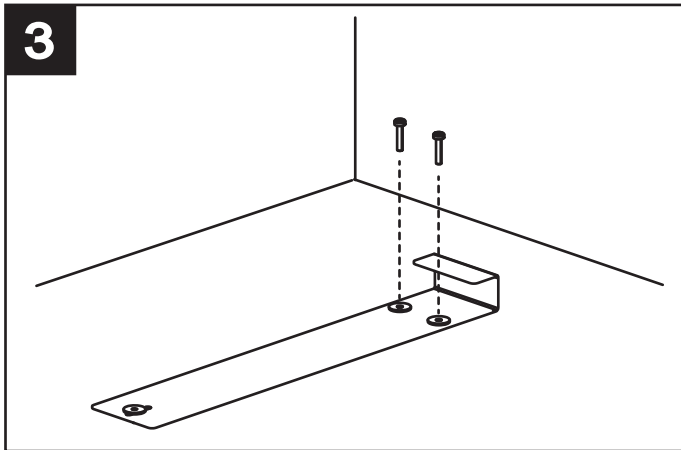

Wall

We recommend using the bracket provided by Vortice (Fig.6, 7, 8).

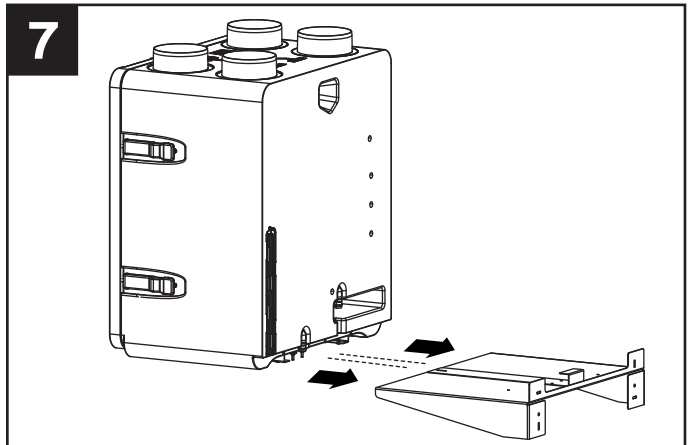
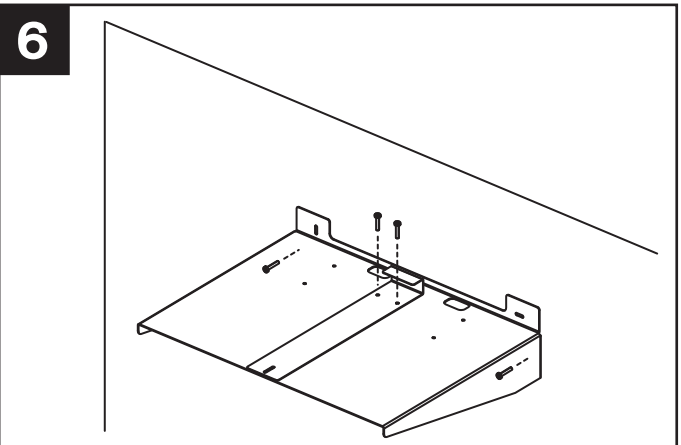

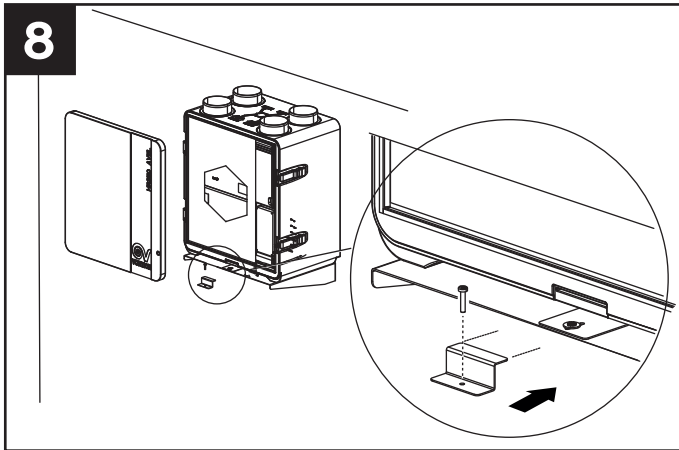

Make sure that the appliance is level in order to ensure faultless operation. It is acceptable for the appliance to be tilted no more than a few degrees to the rear (fig.9).

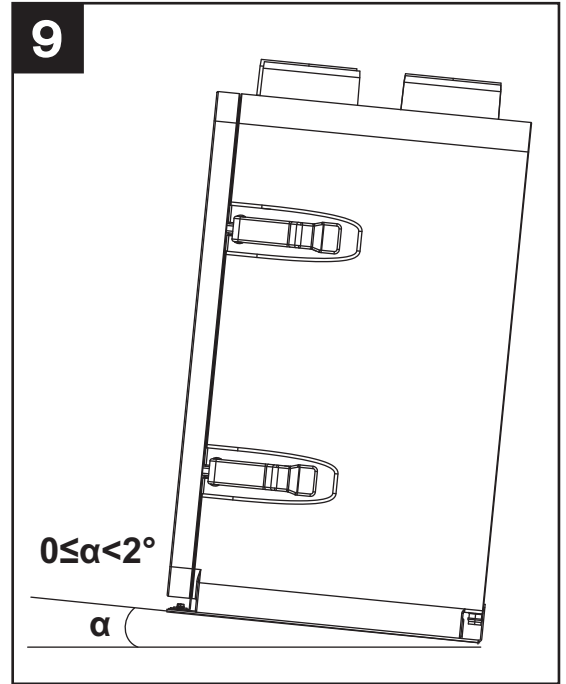

The ducts used for conveying air must be of the correct size. The ducts to and from the outdoors must be thermally insulated and not subject to vibration. The 150 mm standard diameter inlet and outlet ducts must be secured to the corresponding ports of the appliance by means of clips or other suitable fastening systems. If stale air is exhausted via the roof, the outlet must be designed so as to prevent the formation of condensate and the entry of rain water. If fresh air enters via the roof, the intake must be designed so as to prevent the formation of condensate and the entry of rain water.

Condensate drain

During normal operation, condensate collects at the bottom of the appliance in a double tray provided with two drain outlets. The connection points are located at the back of the appliance, towards the bottom. The condensate drain can be provided by connecting the drain outlets to two flexible hoses with an internal diameter of 19 mm approx. A siphon trap should be created to prevent air bubbles from forming. Important instructions: winter operation: high probability of condensate forming; drain hoses must be connected, with a siphon trap. (Fig.10a) summer operation: probability of condensate forming; drain hoses should be connected, with a siphon trap. (Fig.10b)

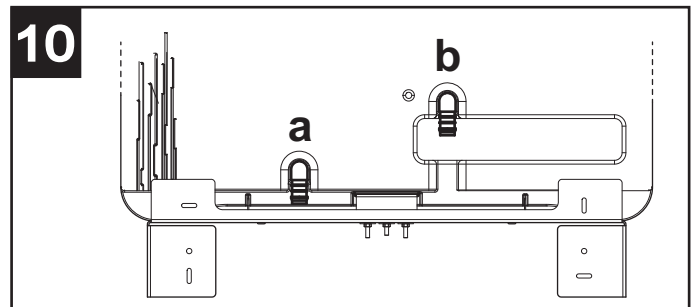

Cut the end of the hose obliquely

N.B. The siphon must be created observing the dimensions indicated in fig. 11, otherwise correct operation of the appliance cannot be guaranteed. Condensate can also be drained off through the waste plumbing system of the building.

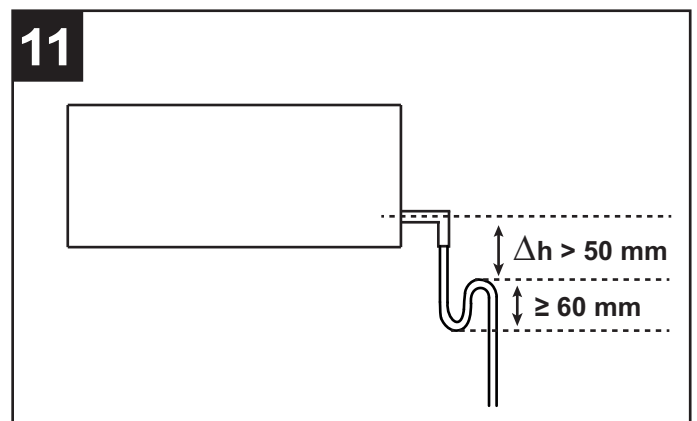

ENGLISH

Accessibility

The appliance can be accessed easily via the front hatch (Fig.12) for servicing/maintenance purposes, including air filter removal and replacement procedures. (See also "Maintenance/Cleaning" paragraph)

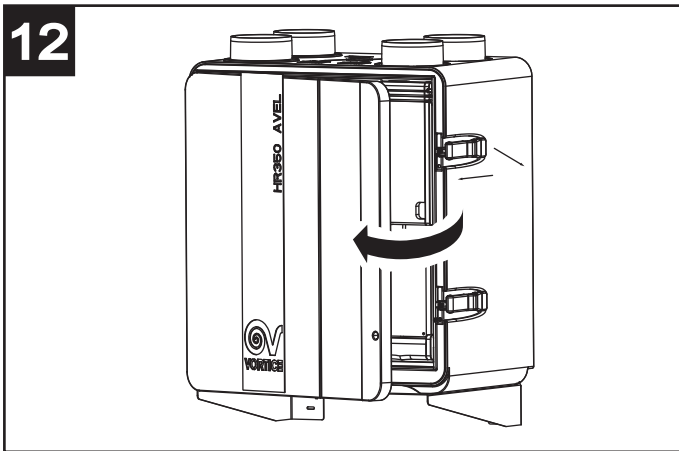

Junction box inputs (fig.13)

- 1: Temperature
- 2: Bypass open
- 3: Supply power
- 4: Bypass close
- 5: Supply signal
- 6: Preheater
- 7: Boost
- 8: Power Supply
- 9: Display
- 10: Exhaust power
- 11: Exhaust signal

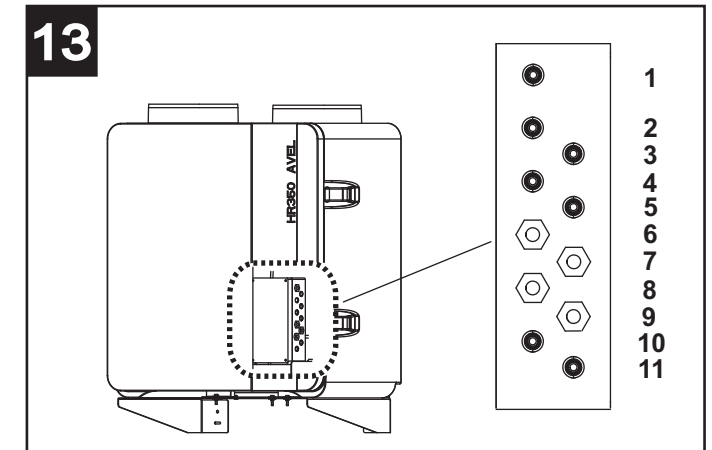

Electrical connections

User control panel/power supply

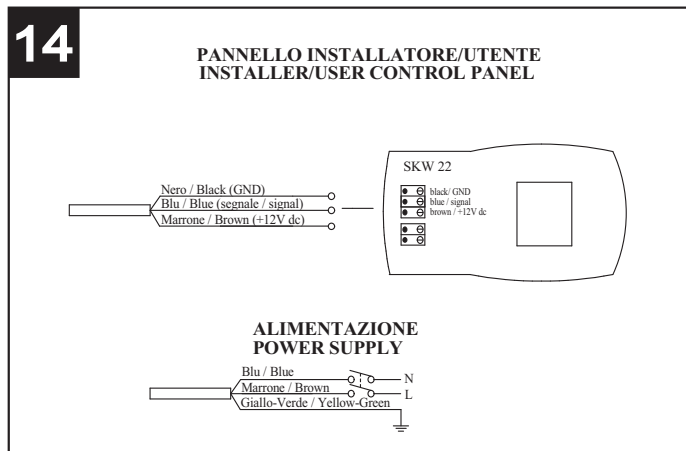

Accessories

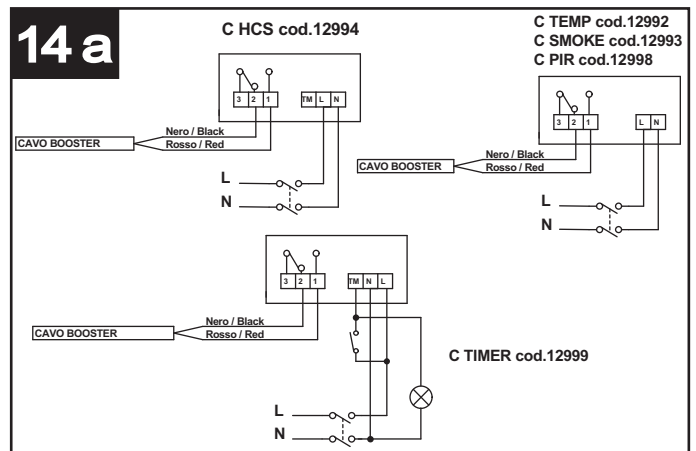

Connection to Heater

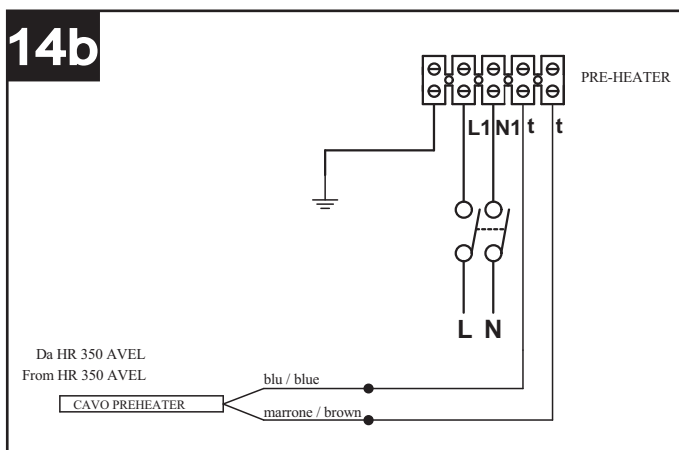

Connection to VORT HA If the Avel appliance is equipped with an HA unit, the heat recovery unit must be connected to this unit by way of the brown/blue/black three core cable coming from the unit, as in fig.15. In this case, accordingly, the display will no longer be connected to the heat recovery unit but to the brown/blue/black three core cable on the VORT HA, as indicated in the VORT HA manual.

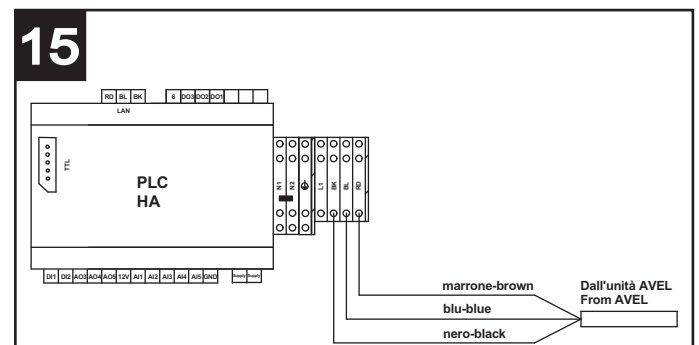

Use

When the appliance is switched on and has been running for 2 minutes, both motors will stop to allow repositioning of the by-pass valve. The motors will start up again after approximately 1 minutes.

N.B.: this is a normal system procedure and should not be perceived as a malfunction.

The appliance is rated for continuous duty.

The appliance is wired to a special dedicated control panel, the functions of which are described further on. This model can be used in combination with a Vortice preheater, which must be fitted and set up by the installer. The minimum distance of the preheater from the appliance is 500 mm.

User panel Functions

General (fig.16)

- A = "UP" button: list up
- B = "DOWN" button: list down
- C = SET button: acquire data
- D = ESC button: exit
- E = display

A panel allows the user to control the operating parameters of the appliance:

- on/off (NO UK)
- current time/day (NO UK or models with HA)
- operating speed
- required room temperature
- selection of bypass function
- "HA" operation mode (for models provided with HA module)

The function of the ESC button, unless otherwise stated, is always that of quitting without saving data.

Summary of icons displayed on the panel (Fig.17)

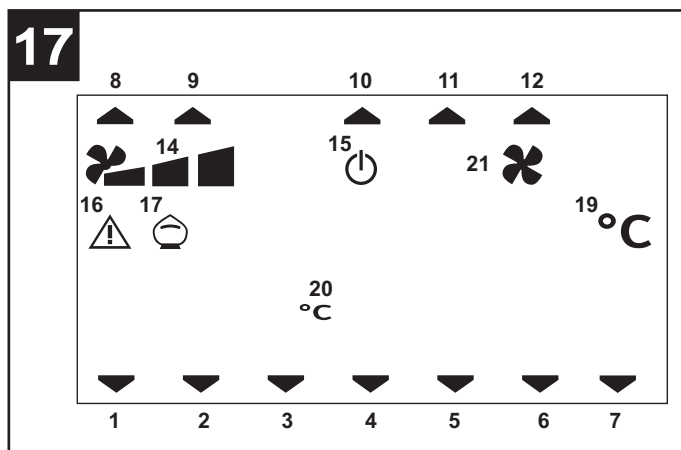

11. P2 time profile: see "User Menu" section (NO UK or models with HA)

12. HA: (only models with HA)

14. actual operating speed: the icons light up permanently to indicate which of the 3 speeds is currently selected.

15. system stand-by status: the icon lights up permanently to indicate that the appliance is in stand-by (powered up but with the motors off), due to the activation of an alarm (UK), or because the system is shut down (NO UK); the icon blinks (NO UK) to indicate that the appliance is in stand-by after programming time bands (see section on "Programming of time profiles");

16. the icon lights up to indicate that an alarm has been tripped; when the icon blinks, this indicates that an alarm with manual reset has been tripped (see "View alarms menu")

17. bypass function: the icon indicates: (see also "Activation of bypass function" paragraph)

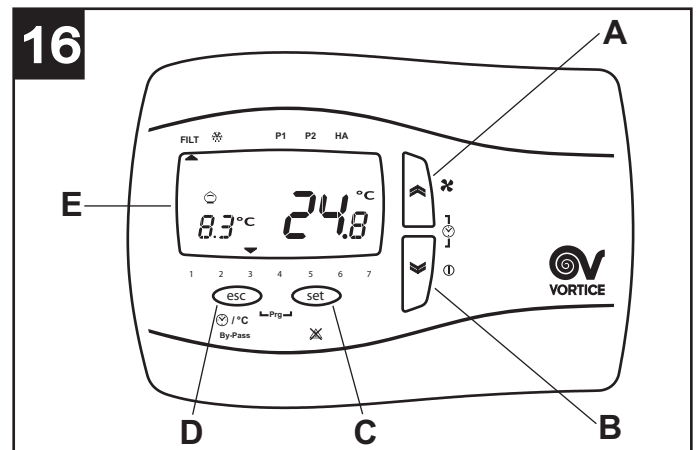

1÷7day of the week (NO UK markets or models with HA):
1=Monday, 2=Tuesday, etc.

8. filter alarm: this icon lights up to warn that the filters should be replaced within three months; if the filters are not renewed by the end of this period, the system will lock up (only UK markets) and the filter error message FILT appears (see "View alarm menu")

9. no-frost function: the icon lights up permanently when the no-frost procedure is active; the icon will flash to indicate a "no-frost timeout": in this instance the no-frost procedure has proved insufficient and the appliance goes into protected mode for one hour, with the motors off, following which it will restart automatically.

10. P1 time profile: see "User Menu" section (NO UK or models with HA)

ENGLISH

off: bypass deactivated

permanently alight: bypass opened manually

blinking: bypass opened automatically via software (in this case the bypass cannot be closed manually)

19. indoor temperature, degrees Celsius

20. view outdoor temperature, degrees Celsius

21. Boost active

On/off (NO UK) (fig.18)

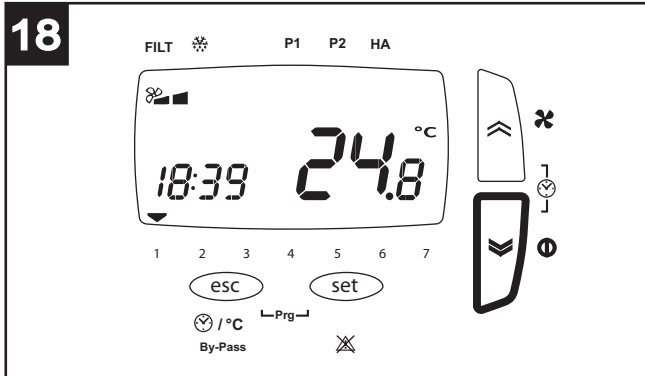

The appliance is switched on and off by pressing and holding the "down" button on the panel.

Set time/day (NO UK or models with HA) (fig.19)

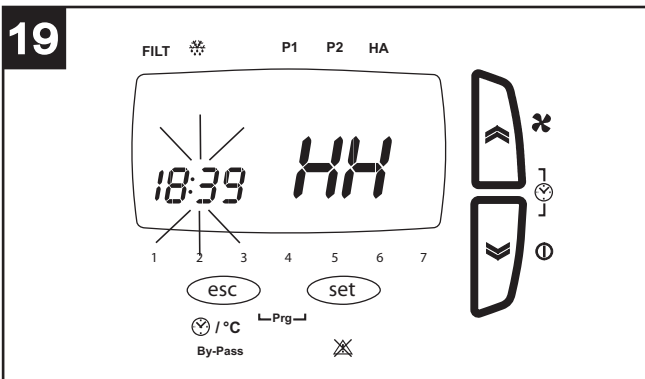

Before proceeding with the steps indicated below, press the ESC button to quit and return to the initial menu.

The current time and day can be set as follows:

- press the "up" and "down" buttons together briefly
- press the "up" or "down" button repeatedly to select the "hours" setting (HH);
- press the SET button briefly to retain the "hours" setting and move on to the "minutes" setting (MM);
- press the "up" or "down" button repeatedly to select the "minutes";
- press the SET button briefly to retain the "minutes" setting and move on to the "day" setting (dAy);
- press the "up" or "down" button repeatedly to select the "day" setting;
- press the SET button briefly to retain the "day" setting and quit.

Select speed (fig.20)

Before proceeding with the steps indicated below, press the ESC button to exit and return to the initial menu. The operating speed is preset during appliance configuration, and can be selected by pressing the UP button briefly (1=min. speed, 2=med. speed, 3=max. speed).

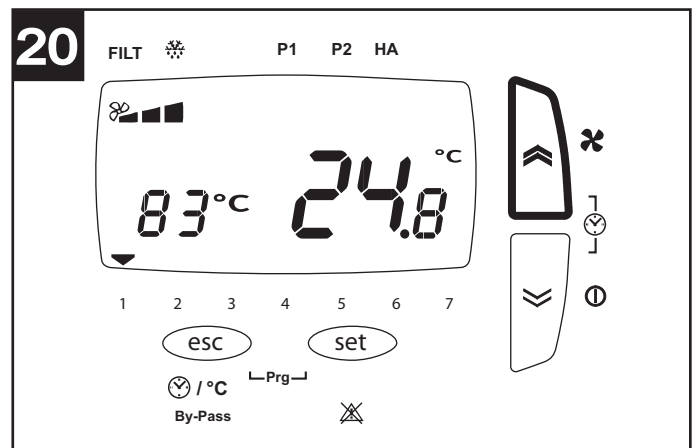

Set required room temperature (fig.21)

Before proceeding with the steps indicated below, press the ESC button to exit and return to the initial menu. The preferred room temperature can be selected as follows:

- press and hold the SET button
- press the SET button briefly (the current value flashes)
- select the required value using the UP and DOWN buttons
- press the SET button briefly to retain the setting
- press the ESC button briefly to exit.

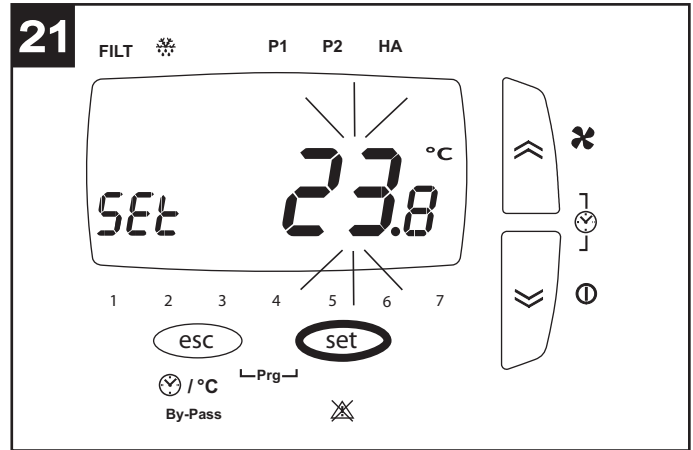

Activate "bypass" function (fig.22)

The purpose of the bypass function is to ventilate the apartment without heat transfer. With the bypass valve open, air can be introduced directly from outside, without passing through the heat exchanger. The flow of air vented from inside continues to pass through the heat exchanger. Before proceeding with the steps indicated below, press the ESC button to exit and return to the initial menu. The "bypass" function can be forced by pressing and holding the ESC button. The corresponding "money box" icon will light up (the function remains active for 12 hours, after which the appliance will revert to automatic operation)

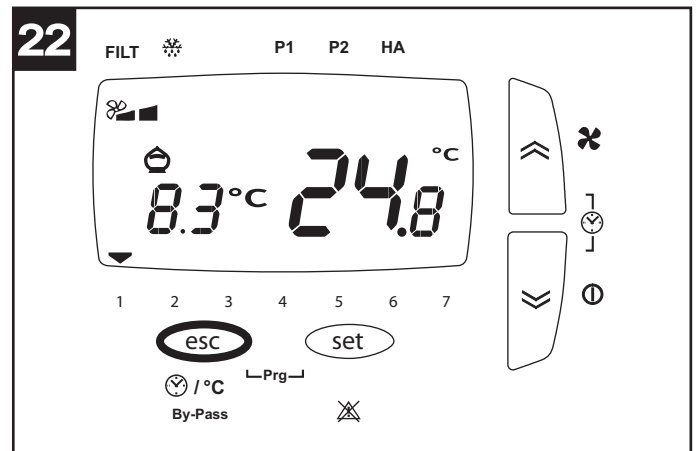

View time/outdoor temperature display (NO UK or models with HA) (fig.23)

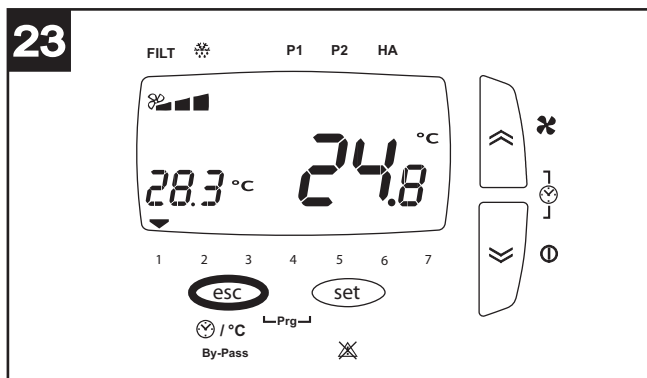

Before proceeding with the steps indicated below, press the ESC button to quit and return to the initial menu.

The current values of the "time" and "outdoor temperature" parameters can be viewed in alternation by pressing the ESC button briefly.

User Menu

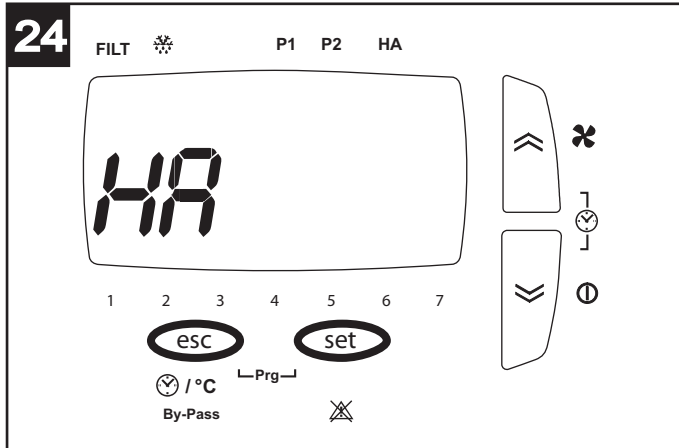

Before proceeding with the steps indicated below, press ESC to exit and return to the opening screen. As a rule, the parameters relative to the various options are selected by pressing SET (this causes the current value to blink), then scrolling through the available values with the UP and DOWN buttons, and pressing SET again to confirm the new value. The UP and DOWN buttons are also used to scroll through the different options or parameters. The main user menu can be viewed by pressing and holding ESC and SET at one and the same time. The options of the menu are:

- **PROF** (NO UK only): settings for operation with time profiles:
P1, used to program one period of operation per day, with a start time, an end time and a fan speed;

P2, used to program two periods of operation per day, each with a start time, an end time and a fan speed. The user can allocate a different profile to each day of the week.

- **HA**: settings in HA operating mode: available only on appliances with HA module;
- **SERV**: service (option available only to the installer).

Option PROF (NO UK)

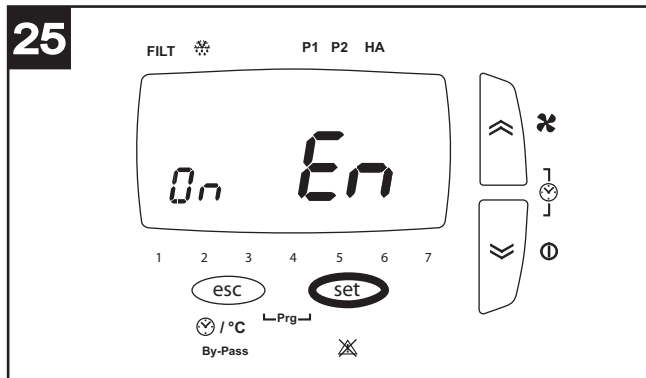

Selecting PROF by pressing SET, the settings for time profiles are accessed. The parameters are:

- **En** (Enable): possible values are:
ON: enables operation with profiles (and as noted above, automatically disables any possibility of operation in HA mode)
OFF: disables operation with profiles.

If EN ON has been selected, the following parameters are also enabled:

- **ST**: start time, profile P1 interval
- **END**: end time, profile P1 interval
- **ST1**: start time, profile P2 interval 1
- **EN1**: end time, profile P2 interval 1
- **ST1**: start time, profile P2 interval 2
- **EN1**: end time, profile P2 interval 2
- **MON**: allocation of profile to Monday: possible values are P1 and P2
- **TUE**: allocation of profile to Tuesday: possible values are P1 and P2
- **WED**: allocation of profile to Wednesday: possible values are P1 and P2
- **THU**: allocation of profile to Thursday: possible values are P1 and P2
- **FRI**: allocation of profile to Friday: possible values are P1 and P2
- **SAT**: allocation of profile to Saturday: possible values are P1 and P2
- **SUN**: allocation of profile to Sunday: possible values are P1 and P2

Option HA

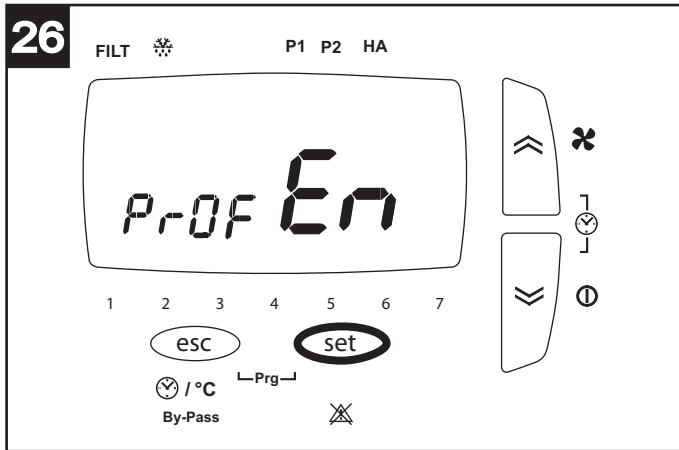

This option is available only on models with HA module. Selecting HA by pressing SET, the settings for HA operating mode are accessed. The parameters are:

- **En** (Enable): possible values are:
 - PROF: enables HA mode with profiles
 - ON: enables HA mode continuously
 - OFF: disables HA mode
 - HOL: enables HOLIDAY mode: two hours antibacterial operation per day, two hours refresh, 20 hours stand-by.
- If EN PROF has been selected, the following parameters are also enabled:

- **ST**: start time, profile P1 interval
- **END**: end time, profile P1 interval
- **ST1**: start time, profile P2 interval 1
- **EN1**: end time, profile P2 interval 1
- **ST2**: start time, profile P2 interval 2
- **EN2**: end time, profile P2 interval 2
- **MON**: allocation of profile to Monday: possible values are P1 and P2
- **TUE**: allocation of profile to Tuesday: possible values are P1 and P2
- **WED**: allocation of profile to Wednesday: possible values are P1 and P2
- **THU**: allocation of profile to Thursday: possible values are P1 and P2
- **FRI**: allocation of profile to Friday: possible values are P1 and P2
- **SAT**: allocation of profile to Saturday: possible values are P1 and P2
- **SUN**: allocation of profile to Sunday: possible values are P1 and P2

View alarm menu (fig.27)

Before proceeding with the steps indicated below, press the ESC button to exit and return to the initial menu. The indication of any alarm conditions that may have been tripped can be displayed as follows:

--press and hold the SET button
 --press and release the UP or DOWN button to view the ALRM menu

--press and release the SET button to view the active error code. The various alarm situations that can affect the system are displayed on the user panel as follows:

ti: indoor temperature sensor faulty; contact Technical Support for assistance;

tout: outdoor temperature sensor faulty; contact Technical Support for assistance;

te: exhaust air temperature sensor faulty; contact Technical Support for assistance;

preh: preheater faulty or missing (if applicable); contact Technical Support for assistance;

Hito: outdoor temperature higher than 45 °C; contact Technical Support for assistance;

Hiti: indoor temperature higher than 45 °C; contact Technical Support for assistance;

Filt: clogged filters need replacing (3 months). Once new filters have been fitted, the error can be reset by the user: this is done simply by pressing and holding the UP and DOWN buttons together.

N.B. Manually resettable errors can be removed by pressing and holding the UP and DOWN buttons together.

Maintenance and cleaning

Before commencing any servicing operation, make sure that the appliance is disconnected from the electrical power supply. Dismantling and assembly are special maintenance operations and must be entrusted to professional technicians.

N.B. Before opening the hatch, loosen the front safety screw. (fig.28)

Filters

Recommended maintenance intervals: Because levels of air pollution depend typically on geographical location and are variable, the life of the filters will be similarly variable. With this general consideration in mind, the following filter maintenance intervals are recommended:

Inspect filters: every 50/60 days;

replacement of filters: after 3 or 12 months (UK), 3 or 24 months (NO UK) (depending on the value set by the installer) a pre-alarm message will appear on the display to remind the user of the need for the filters to be replaced. The filters must be replaced within 3 months (UK), 2 months (NO UK) after this message appears, otherwise the appliance will shut down at the end of the 3 months (only UK markets), activating the filters clogged alarm (Filt). When the error is reset (as described in "View alarm menu" paragraph), the counter will also be reset.

N.B. Failure to clean or replace filters can seriously affect system efficiency, causing:

- increased pressure losses in the air circulation system and reduced airflow;
- drop in system performance and comfort levels caused by pressure losses.

N.B. Clogged air filters are the most frequent cause of the appliance locking up: (Filt)

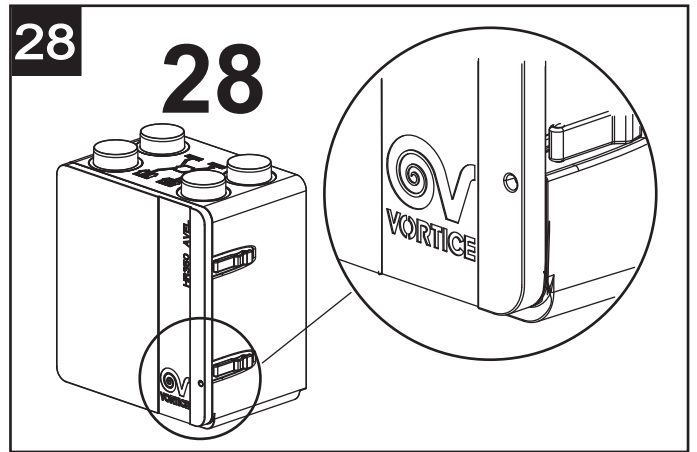

Removal of filters: fig.29

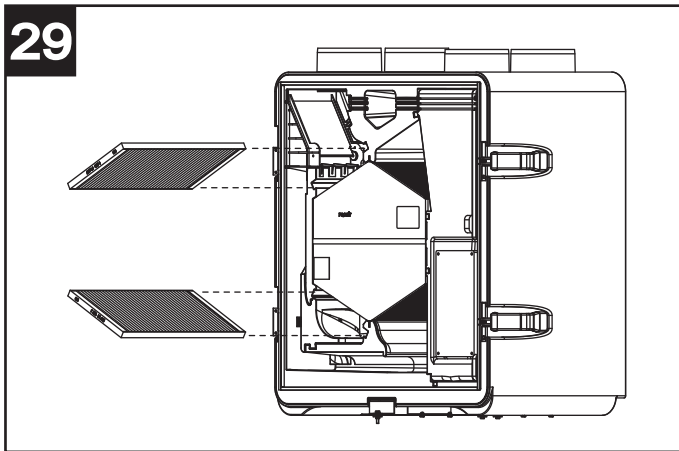

Important information concerning the environmentally compatible disposal

IN CERTAIN EUROPEAN UNION COUNTRIES THIS PRODUCT DOES NOT FALL WITHIN THE REQUIREMENTS OF THE NATIONAL LAWS IMPLEMENTING DIRECTIVE WEEE, AND IN THESE COUNTRIES THE PRODUCT IS NOT SUBJECT TO SEPARATE DISPOSAL OPERATIONS AT THE END OF ITS WORKING LIFE.

This product conforms to EU Directive 2002/96/EC.

This appliance bears the symbol of the barred waste bin. This indicates that, at the end of its useful life, it must not be disposed of as domestic waste, but must be taken to a collection centre for waste electrical and electronic equipment, or returned to a retailer on purchase of a replacement.



It is the user's responsibility to dispose of this appliance through the appropriate channels at the end of its useful life. Failure to do so may incur the penalties established by laws governing waste disposal.

Proper differential collection, and the subsequent recycling, processing and environmentally compatible disposal of waste equipment avoids unnecessary damage to the environment and possible related health risks, and also promotes recycling of the materials used in the appliance.

For further information on waste collection and disposal, contact your local waste disposal service, or the shop from which you purchased the appliance.

Manufacturers and importers fulfil their responsibilities for recycling, processing and environmentally compatible disposal either directly or by participating in collective systems.

Description et mode d'emploi

Vort HR 350 Avel (ci-après dénommé « l'appareil ») est un récupérateur de chaleur à usage domestique, à haut rendement thermique, économique et de dimensions réduites. L'appareil est commandé par un système de gestion électronique avancé et équipé de ventilateurs à moteurs EC Brushless. Il renferme un échangeur de chaleur qui assure un échange thermique d'un rendement > 85 %. L'appareil dispose de la fonction by-pass et d'une protection antigel incorporée. (Voir paragraphe Utilisation pour la description détaillée des fonctions).

Ces appareils ont été conçus pour un usage domestique et commercial.

Sécurité



Attention:

ce symbole indique la nécessité de prendre quelques précautions pour la sécurité de l'utilisateur

- Suivre les consignes de sécurité afin d'éviter tout risque pour l'utilisateur.
- Ne pas utiliser l'appareil pour une autre fonction que celle qui est exposée dans ce livret.
- Après avoir sorti l'appareil de son emballage, vérifier son intégrité : dans le doute, s'adresser à un professionnel qualifié ou à un service après-vente agréé Vortice.
- Ne pas laisser les composants de l'emballage à la portée des enfants ou de personnes inexpérimentées.
- L'utilisation d'un appareil électrique suppose le respect de quelques règles fondamentales : notamment, ne pas toucher l'appareil avec les mains mouillées ou humides ni pieds nus.
- Ne pas utiliser l'appareil près de substances ou de vapeurs inflammables (alcool, insecticide, essence, etc).
- Conserver l'appareil hors de portée des enfants et des personnes inexpérimentées s'il est débranché du réseau électrique et qu'on ne souhaite plus l'utiliser.
- Prendre les précautions nécessaires pour qu'il n'y ait pas de reflux de gaz dans la pièce provenant du tuyau d'évacuation ou d'autres appareils de combustion non étanches.
- Pour éviter toute sorte de risque dérivant du réarmement accidentel du dispositif thermique d'interruption, cet appareil ne doit pas être alimenté à travers un dispositif extérieur tel qu'un temporisateur, ou être connecté à un circuit dont l'alimentation est alternée
- Cet appareil peut être utilisé par des enfants de plus de 8 ans et par des personnes aux capacités physiques, sensorielles ou mentales réduites ou sans expérience ni connaissance à condition qu'ils soient surveillés ou instruits sur l'utilisation en toute sécurité de l'appareil et sur les dangers inhérents. Ne pas laisser les enfants jouer avec l'appareil. Ne pas confier le nettoyage et l'entretien de l'appareil à des enfants sans surveillance. Ces opérations sont réservées à l'utilisateur.



Avertissement:

ce symbole indique la nécessité de prendre quelques précautions pour la sécurité du produit

- Ne pas modifier l'appareil.
- Respecter les consignes d'entretien pour éviter d'endommager l'appareil ou de l'user prématurément.
- Ne pas exposer l'appareil aux agents atmosphériques (pluie, soleil, etc.).
- Ne rien poser sur l'appareil.
- Le nettoyage interne de l'appareil doit être confié à un technicien spécialisé.
- Contrôler régulièrement l'intégrité de l'appareil. En cas de problème, ne pas utiliser l'appareil et contacter immédiatement un Service après-vente agréé Vortice.
- En cas de dysfonctionnement ou de panne de l'appareil, s'adresser immédiatement à un Service après-vente agréé Vortice et demander, pour toute réparation, l'utilisation de pièces détachées d'origine Vortice.
- Si le câble d'alimentation est endommagé, le faire remplacer immédiatement auprès d'un centre de Service après-vente agréé Vortice.
- Si l'appareil tombe ou subit un choc violent, le faire vérifier immédiatement auprès d'un centre de Service Après-vente agréé Vortice.
- Installer l'appareil de sorte que personne ne puisse se trouver à proximité de pièces en mouvement ou sous tension pendant son fonctionnement normal.
- Avant toute opération de/d' : démontage de l'appareil au moyen d'outils appropriés ; extraction de l'échangeur de chaleur ; extraction du module des moteurs ; éteindre l'appareil et le déconnecter du réseau électrique.
- L'installation électrique à laquelle l'appareil est branché doit être conforme aux normes en vigueur.
- Ne brancher l'appareil au secteur/à la prise électrique que si les caractéristiques du circuit ou de la prise sont adaptées

à sa puissance maximale. Dans le cas contraire, s'adresser immédiatement à un technicien qualifié.

- Couper l'interrupteur général de l'installation dans les cas suivants : dysfonctionnement ; nettoyage extérieur ; non utilisation de l'appareil pendant une courte ou une longue période.
- L'appareil ne doit pas être utilisé comme démarreur de chauffe-bain, poêle, etc, et son évacuation ne doit pas déboucher dans les conduites d'eau chaude de ces appareils.
- Son évacuation doit déboucher directement à l'extérieur, dans un conduit spécial.
- Le débit d'air extrait doit être propre (sans graisse, suie, agents chimiques ou corrosifs, mélanges explosifs ou inflammables).
- Ne pas couvrir ni boucher l'aspiration ni le refoulement de l'appareil afin de permettre un passage optimal de l'air.
- Température maximale de service : 45° C.
- Les caractéristiques électriques du réseau doivent correspondre à celles qui figurent sur la plaquette A (fig.1).
- L'installation de l'appareil doit être confiée à un technicien qualifié.
- Pour l'installation de l'appareil, prévoir un interrupteur omnipolaire ayant une distance d'ouverture entre les contacts égale ou supérieure à 3 mm.

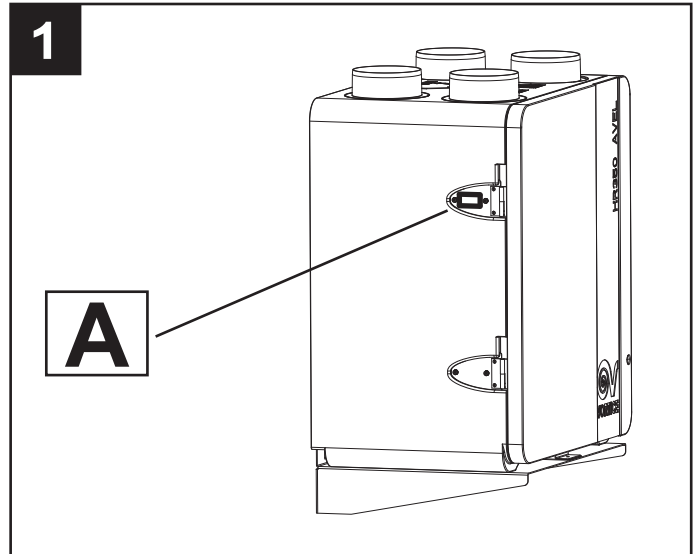

Structure et équipement de série

Les principales pièces qui composent l'appareil sont les suivantes :

- un carter extérieur réalisé à partir d'une coque en polypropylène expansé et un volet articulé (amovible) ;
- un échangeur de chaleur en polystyrène à flux croisé en contre-courant dont la forme particulière permet d'obtenir un échange thermique à très haut rendement (> 85 %) ;
- deux moteurs sans balai basse consommation à vitesse variable (2 vitesses prédéfinies) ;
- système électronique de gestion de l'alimentation, de commande et de contrôle de l'appareil ;
- capteurs de température (by-pass et defrosting) ;
- contrôleur déporté (pose murale) ;
- deux filtres G3 (UK), M5 (NO UK) (filtre F5 ou F7 en option) ;
- étrier pour le montage mural (en option).

Références des bouches de passage de l'air (fig.2)

- A : Aspiration d'air frais de l'extérieur
- B : Extraction de l'air impur de l'habitation
- C : Refoulement d'air propre dans l'habitation
- D : Refoulement de l'air impur vers l'extérieur

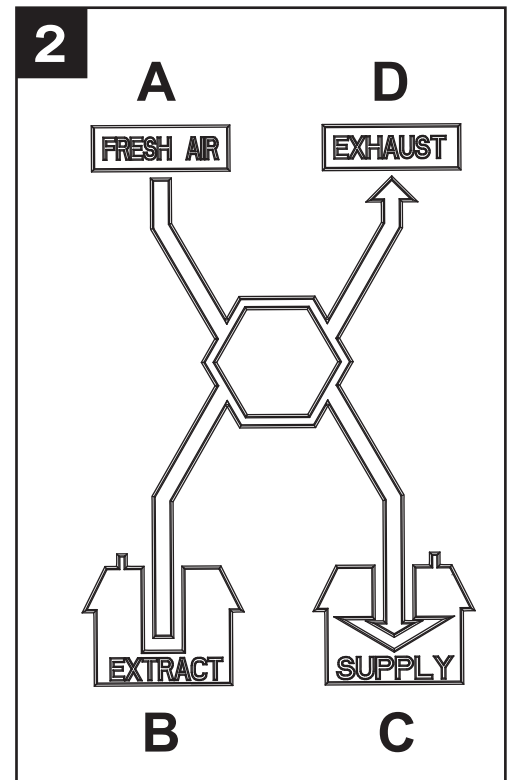

Installation

N.B. L'appareil n'est pas destiné à être installé à l'extérieur. L'installation de l'appareil doit être conforme aux normes de sécurité en vigueur dans le pays de destination et aux instructions de ce manuel. L'appareil doit être installé sur une surface ou une cloison intérieure de l'habitation ayant une structure suffisamment solide pour supporter son poids (30 kg max.). L'appareil ne peut pas être posé à l'aide d'adhésifs. Raccorder les conduits d'aération à l'appareil à l'aide d'outils.

Montage

L'appareil peut être posé au sol ou au mur.

Sol

N.B. pour la pose au sol, laisser un espace suffisant sous l'appareil pour monter les siphons sur les conduits d'évacuation de la condensation (consulter également le paragraphe Évacuation condensation). L'appareil peut être posé au sol ou fixé par le biais des systèmes de fixation fournis par Vortice (en option) (modalité conseillée par Vortice) (voir séquence figures 3, 4, 5)

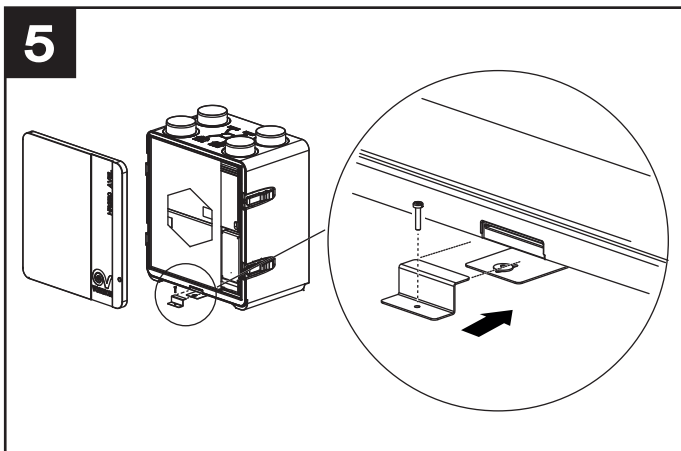
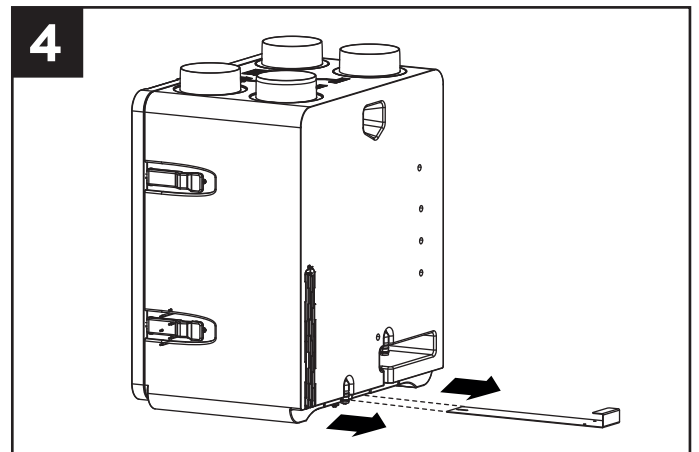
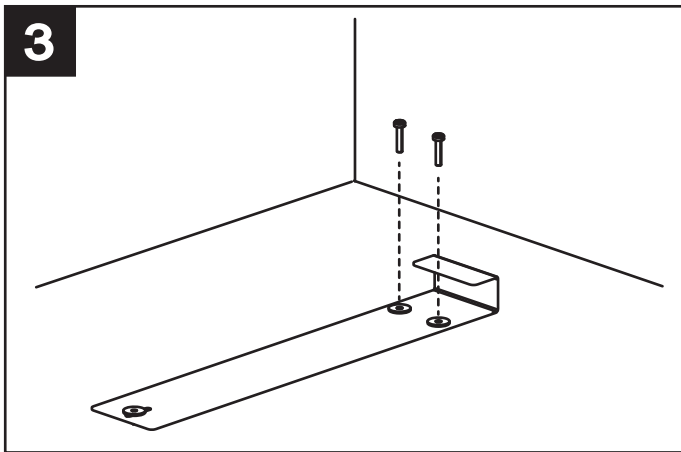

Pose murale

Il est vivement conseillé d'utiliser l'étrier fourni par Vortice (fig.6,7,8)

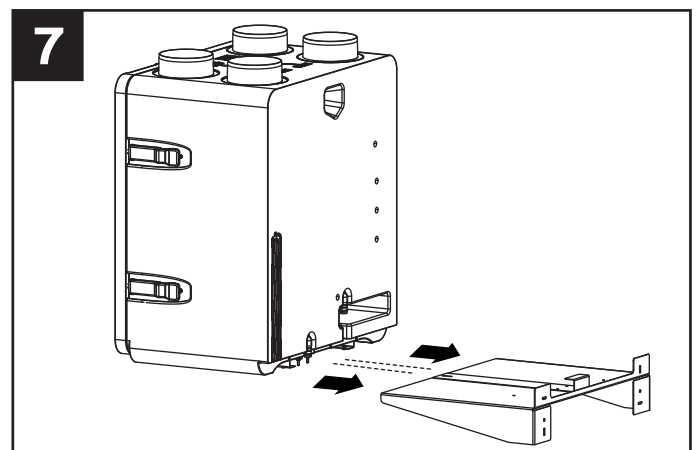
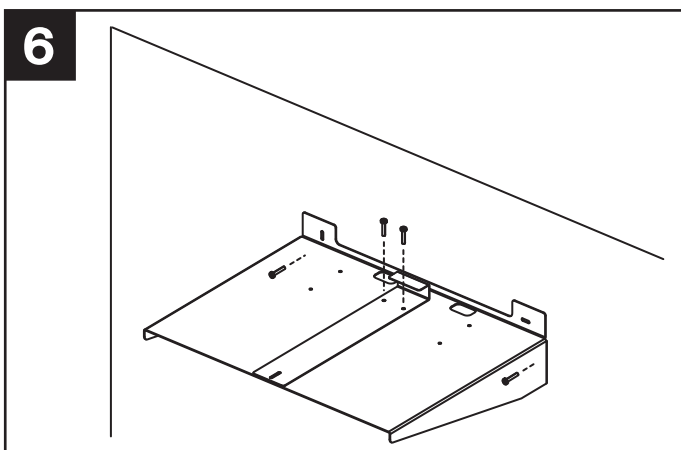

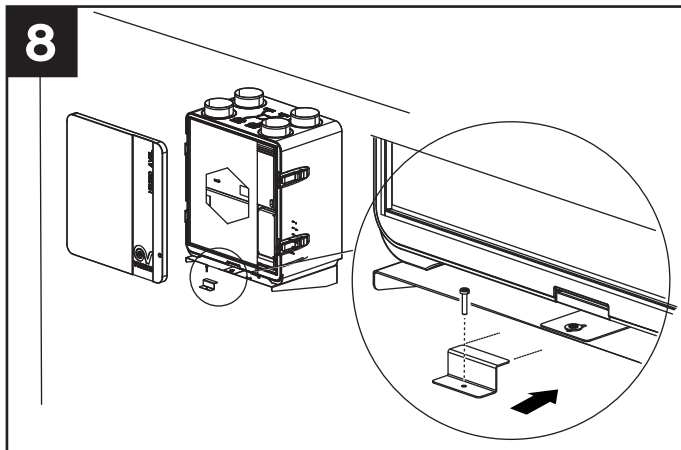

S'assurer que l'appareil est parfaitement à niveau, condition nécessaire pour qu'il fonctionne correctement. Une inclinaison de quelques degrés vers l'arrière de l'appareil est tolérée (fig. 9)

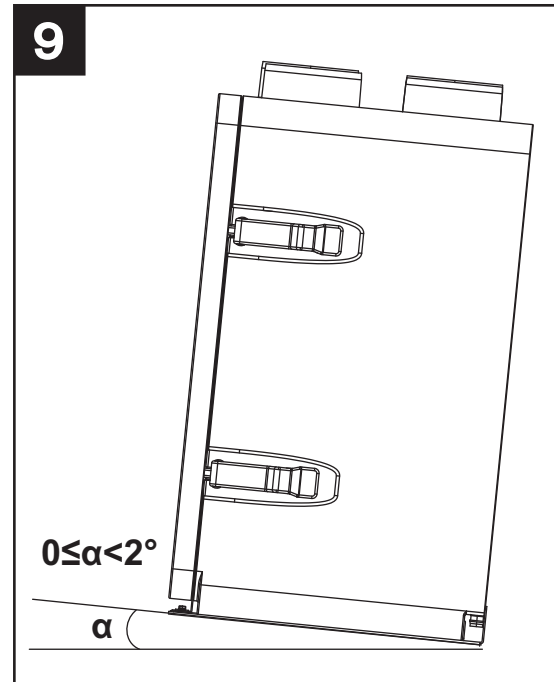

Les conduites utilisées pour les canalisations doivent être correctement dimensionnées. Les conduites qui communiquent avec l'extérieur doivent être isolées contre les variations thermiques et protégées contre les vibrations. Les conduites d'aspiration et de refoulement, qui ont un diamètre nominal de 150 mm, doivent être fixées aux bouches de l'appareil avec des colliers ou d'autres systèmes de fixation appropriés. Si l'évacuation s'effectue par le toit, l'installation d'un système contre la condensation et l'infiltration des eaux de pluie est obligatoire. Si l'entrée d'air s'effectue par le toit, l'installation d'un système contre la condensation et l'infiltration des eaux de pluie est obligatoire.

Évacuation de la condensation

De la condensation s'accumule au fond de l'appareil pendant son fonctionnement dans un double réservoir muni de deux décharges vers l'extérieur. Les points de connexion se trouvent dans la partie inférieure, à l'arrière de l'appareil. Pour réaliser l'évacuation de la condensation, brancher aux bouches deux tuyaux flexibles de 19 mm de diamètre intérieur. Pour empêcher la formation de bulles d'air, il est recommandé de réaliser un siphon.

Recommandations importantes :

fonctionnement mode hiver : haute probabilité de formation de condensation ; raccorder impérativement les tuyaux d'évacuation, avec un siphon. (fig.10a)

fonctionnement mode été : probabilité de formation de condensation ; il est conseillé de raccorder les tuyaux d'évacuation, avec un siphon. (fig.10b)

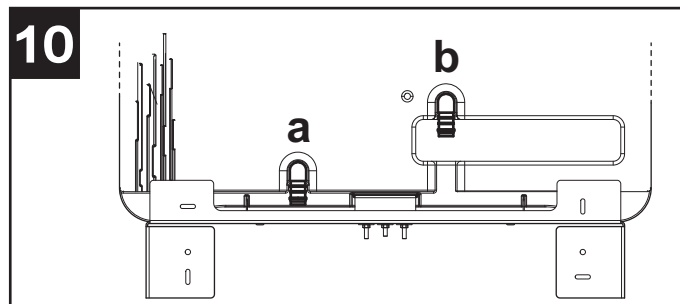

Couper l'extrémité du tuyau en diagonale.

N.B. : pour réaliser le siphon, respecter les cotes indiquées sur la fig. 11 ; dans le cas contraire, le bon fonctionnement de l'appareil n'est pas garanti. Pour l'évacuation de la condensation, il est possible d'utiliser l'égout de la maison

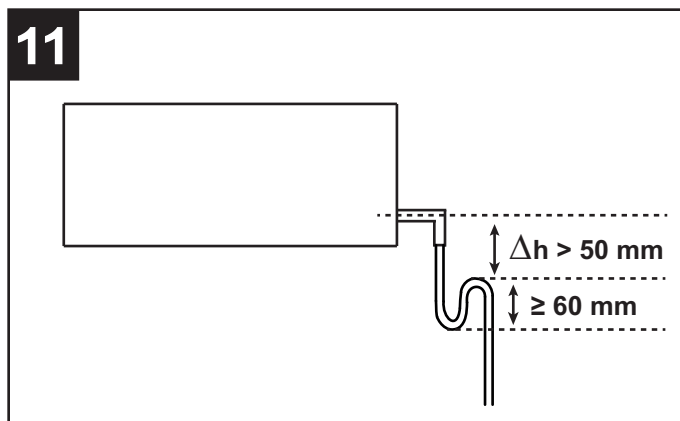

FRANCAIS

Accessibilité

L'accès à l'appareil est facilité grâce au volet présent à l'avant (fig.12) à utiliser pour les opérations de service/entretien et pour démonter ou remplacer les filtres à air. (Consulter également le paragraphe « Entretien/nettoyage »)

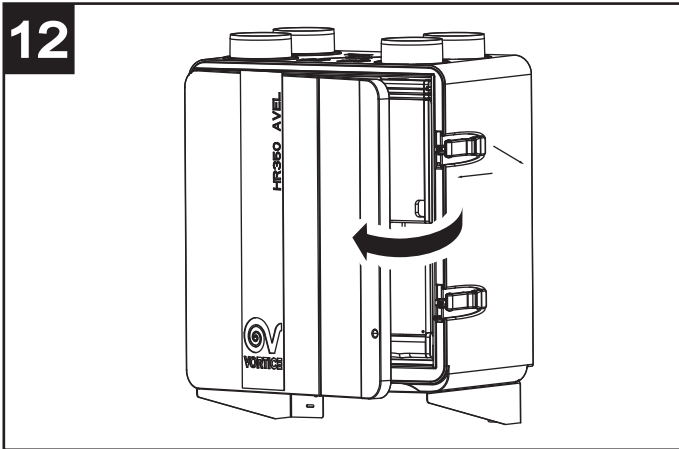

Entrées boîtier électrique (fig.13)

- 1 : Température
- 2 : By-pass ouverte
- 3 : Alimentation Supply
- 4 : By-pass fermée
- 5 : Signal Supply
- 6 : Préchauffeur
- 7 : Boost
- 8 : Alimentation
- 9 : Afficheur
- 10 : Alimentation Exhaust
- 11 : Signal Exhaust

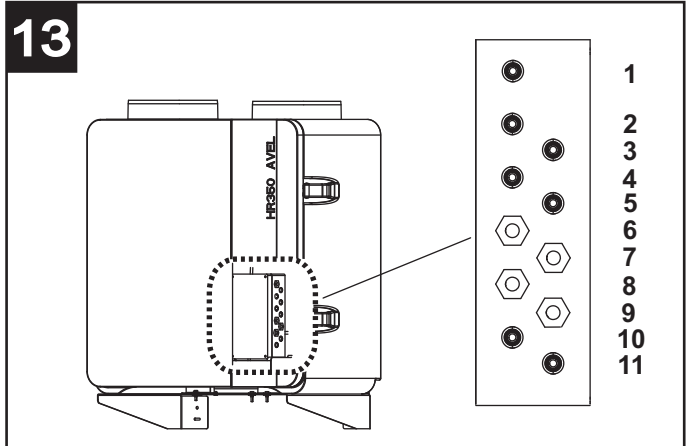

Connexions électrique

Panneau / alimentation

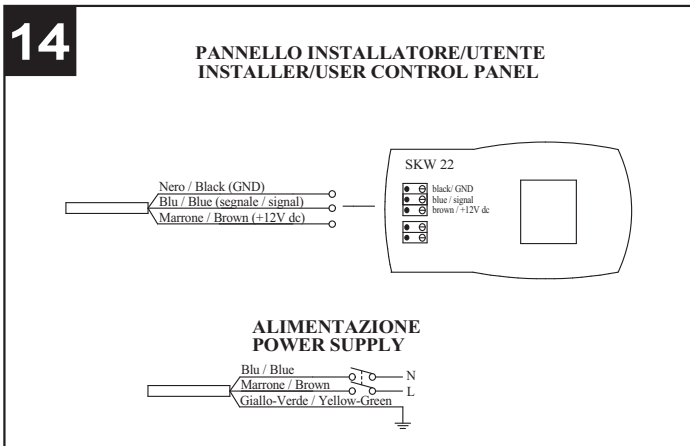

Accessoires

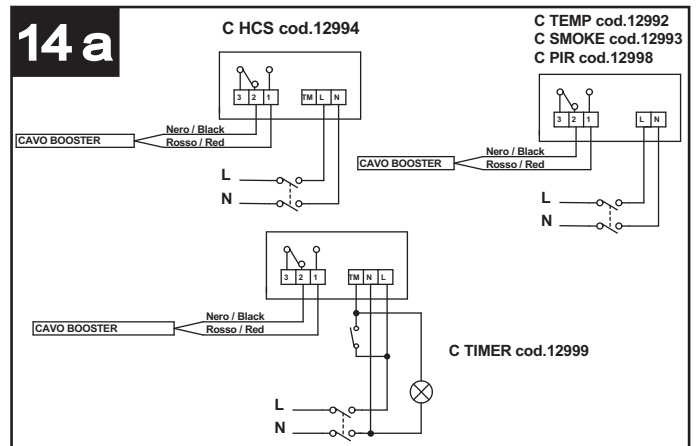

Raccordement au réchauffeur

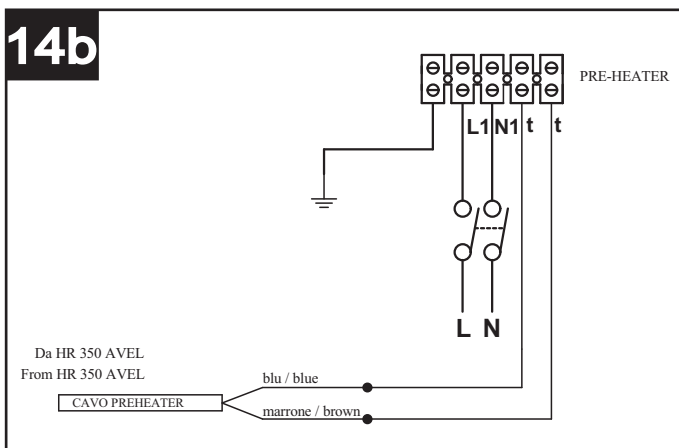

Raccordement à Vort HA : si Avel est doté d'une unité HA, raccorder le récupérateur à cette unité à travers le câble tripolaire marron/bleu/noir provenant du récupérateur, comme le montre la fig.15. Dans ce cas, l'afficheur ne sera plus branché au récupérateur mais au câble tripolaire marron/bleu/noir prédisposé sur VORT HA, conformément aux indications de la notice VORT HA.

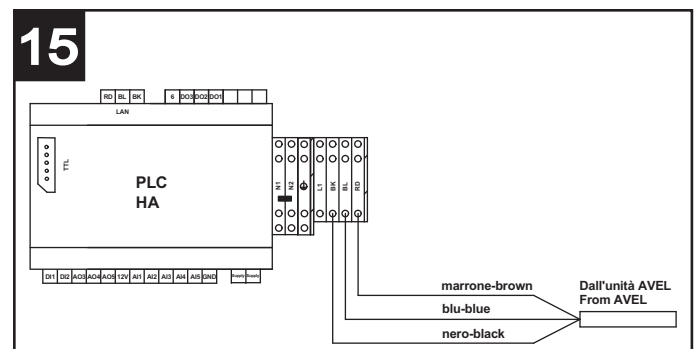

Mode d'emploi

Après la mise en marche et 2 minutes de fonctionnement, les deux moteurs de l'appareil s'arrêtent pour permettre le repositionnement de la vanne de by-pass. Ils se remettent en marche 1 minute plus tard.

N.B. : cette procédure est normale et ne doit pas être considérée comme un dysfonctionnement.

L'appareil fonctionne en mode continu.

Le contrôle de l'appareil se fait à partir d'un tableau de commande spécial dont les fonctions sont décrites ci-dessous. Il est possible d'ajouter un préchauffeur Vortice dont la mise en place doit être confiée à l'installateur. La distance minimale entre le pré-chauffage et l'appareil est de 500 mm.

Fonctions du tableau utilisateur

Généralités (fig.16)

A = touche « UP » : monte

B = touche « DOWN » : descend

C = touche SET : saisie des données

D = touche ESC : quitter

E = afficheur

L'utilisateur dispose d'un tableau pour la gestion des paramètres de fonctionnement de l'appareil :

- marche/arrêt (pays hors Royaume Uni)
- heure/jour actuels (pays hors Royaume Uni ou modèles avec HA)
- vitesse de fonctionnement
- température ambiante requise
- forçage en fonction by-pass.
- fonctionnement « HA » (pour les modèles dotés d'un module HA).

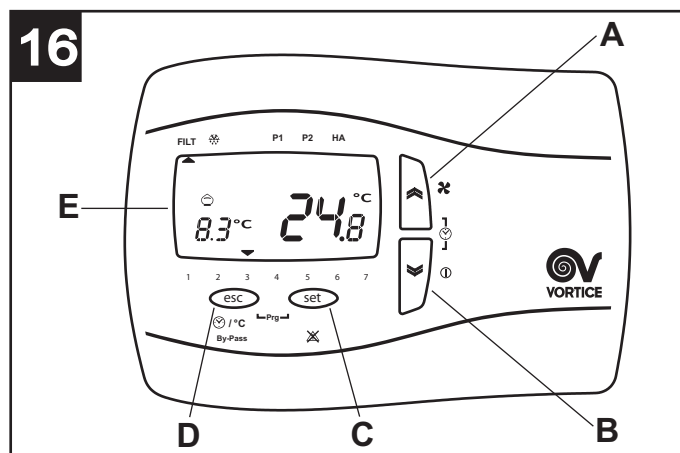

La fonction du bouton ESC, sauf indication diverse, est toujours la sortie de l'application sans sauvegarde des données.

Tableau récapitulatif des icônes du tableau (fig. 17)

- 1 ÷ 7 day of the week (NO UK markets or models with HA):
1=Monday, 2=Tuesday, etc.
- 8 alarme filtres : lorsque l'icône s'allume, elle indique qu'il faut remplacer les filtres dans les trois mois qui suivent ; si les filtres ne sont pas remplacés dans ce délai, le système se bloque (pays dans la Royaume Uni) et signale l'erreur filtres FILT (voir paragraphe « Affichage menu alarmes »)
- 9 fonction no-frost : lorsque l'icône s'allume, elle indique que la procédure de dégivrage est activée ; lorsque l'icône clignote, elle indique une situation de « no-frost timeout » : dans ce cas, la procédure de dégivrage n'est pas suffisante et l'appareil se met en sécurité pendant une heure, moteurs éteints, puis le système remet l'appareil en marche.
- 10 profil horaire P1 : voir paragraphe « Menu Utilisateur » (pays hors Royaume Uni ou modèles avec HA)
- 11 profil horaire P2 : voir paragraphe « Menu Utilisateur » (pays hors Royaume Uni ou modèles avec HA)
- 12 HA (modèles avec HA uniquement)
- 14 vitesse de fonctionnement courante : les icônes allumées indiquent à laquelle des 3 vitesses fonctionne l'appareil.
- 15 système en état de veille : l'icône s'allume pour indiquer que l'appareil est en mode veille (allumé mais moteurs éteints), pour la présence d'une alarme (GB) ou parce que le système est éteint (pays hors Royaume Uni) ; l'icône clignote (pays hors Royaume Uni) pour indiquer que l'appareil est en mode veille suite à la programmation des tranches horaires (voir paragraphe « Programmation des profils horaires »)
- 16 l'icône s'allume pour signaler la présence d'une alarme ; l'icône clignote pour signaler qu'une alarme à acquittement manuel s'est déclenchée ; (voir paragraphe « Affichage menu alarmes »).

17 fonction by-pass : l'icône indique : (consulter également le paragraphe Activation fonction By-pass) éteinte : by-pass désactivée allumée en permanence : by-pass ouverte au moyen de la commande manuelle clignotante : by-pass ouverte automatiquement via le logiciel (dans ce cas, il n'est pas possible de fermer la by-pass manuellement)

19 degrés Celsius température intérieure

20 affichage de la température extérieure en degrés Celsius.

21 Boost activ

Marche/arrêt (pays hors Royaume Uni uniquement) (fig.18)

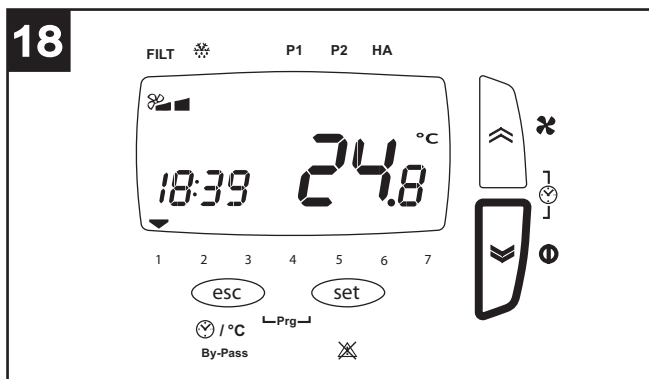

Pour allumer ou éteindre l'appareil, exercer une pression prolongée sur la touche Down du tableau

Programmation heure/jour (pays hors Royaume Uni uniquement ou modèles avec HA) (fig.19)

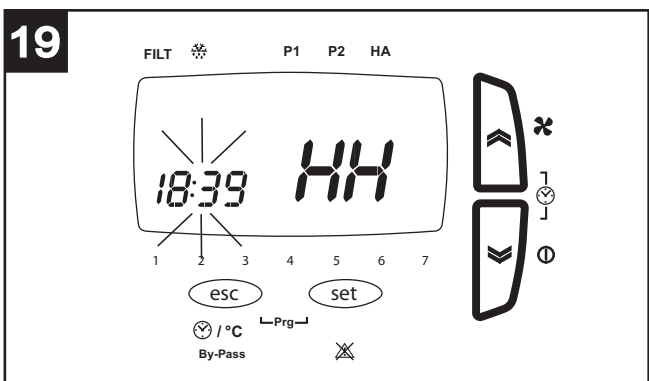

Avant de suivre les étapes ci-dessous, appuyer sur la touche ESC pour sortir et se positionner dans le menu principal.

Pour saisir le jour et l'heure courants, procéder de la façon suivante :

- pression brève simultanée sur les boutons up et down
- pression brève sur les boutons up et down pour régler l'heure (HH) ;
- pression brève sur le bouton SET pour valider l'heure et passer aux minutes (MM) ;
- pression brève sur les boutons up et down pour régler les minutes ;
- pression brève sur le bouton SET pour valider les minutes et passer au jour (dAy) ;
- pression brève sur les boutons up et down pour régler le jour ;
- pression brève sur le bouton SET pour valider le jour et sortir.

Sélection des vitesses (fig.20)

Avant de suivre les étapes ci-dessous, appuyer sur la touche ESC pour sortir et se positionner dans le menu principal. La vitesse de fonctionnement, prédéfinie pendant la configuration, peut être sélectionnée par une appui bref sur la touche up (1=Vit min, 2=Vit moy, 3=Vit max).

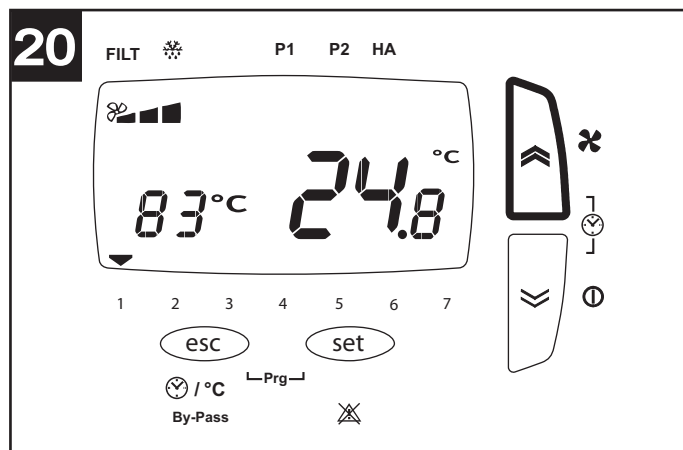

Réglage de la température ambiante requise (fig.21)

Avant de suivre les étapes ci-dessous, appuyer sur la touche ESC pour sortir et se positionner dans le menu principal. La température ambiante choisie peut être sélectionnée de la façon suivante :

- appui prolongé sur le bouton SET
- appui bref sur le bouton SET (la valeur actuelle clignote)
- sélection de la valeur choisie avec les boutons up et down
- appui bref sur le bouton SET pour saisir la valeur
- appui bref sur le bouton ESC pour sortir

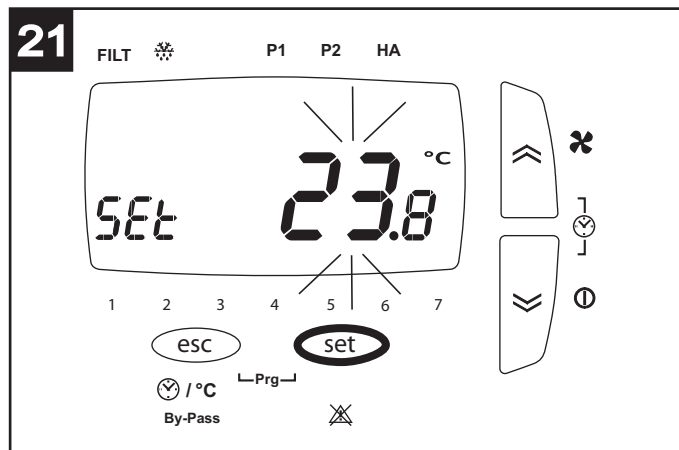

Activation de la fonction « bypass » (fig.22)

La fonction de by-pass permet d'aérer l'habitation sans transfert de chaleur. L'ouverture de la vanne de by-pass permet de transférer directement l'air provenant de l'extérieur et évite le passage dans l'échangeur de chaleur. Par contre, l'air expulsé de l'habitation continue à passer dans l'échangeur. Avant de suivre les étapes ci-dessous, appuyer sur la touche ESC pour sortir et se positionner dans le menu principal. La fonction by-pass peut être forcée par une pression prolongée sur le bouton ESC. L'icône correspondante « tirelire » s'allume (la fonction reste activée pendant 12 h, après quoi l'appareil recommence à fonctionner en mode automatique).

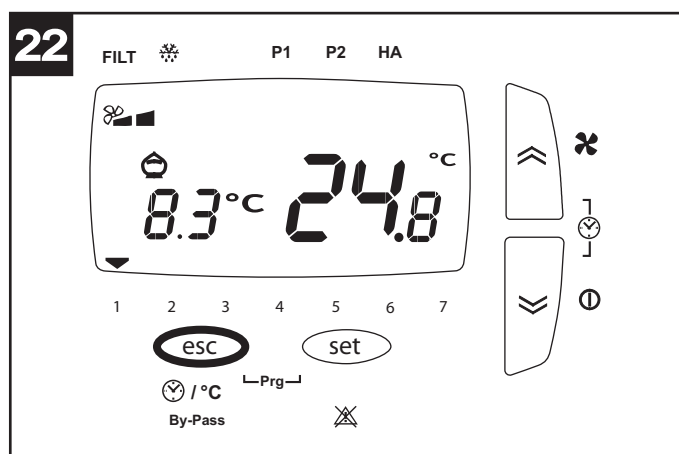

Validation affichage heure/température extérieure (pays hors Royaume Uni uniquement ou modèles avec HA) (fig.23)

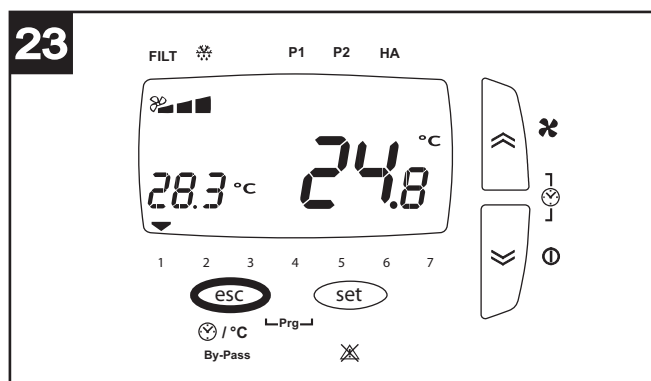

Avant de suivre les étapes ci-dessous, appuyer sur la touche ESC pour sortir et se positionner dans le menu principal. Il est possible d'afficher alternativement les paramètres heure et température extérieure en appuyant brièvement sur le bouton ESC.

Menu utilisateur

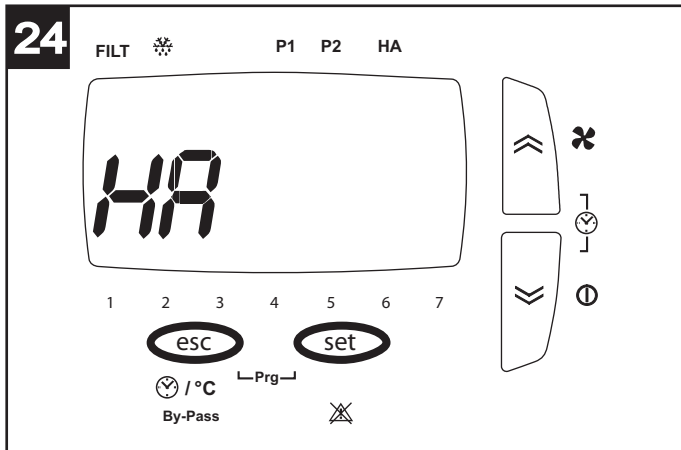

Avant de suivre les étapes ci-dessous, appuyer sur la touche ESC pour sortir et se positionner sur la page initiale. Les paramètres concernant les différentes options peuvent être généralement configurés moyennant l'enfoncement de SET (la valeur actuelle commence à clignoter), la sélection des différentes valeurs au moyen des boutons UP et DOWN et le réenfoncement de SET pour obtenir la nouvelle valeur. Les boutons UP et DOWN permettent également de faire défiler les différents paramètres ou options. L'enfoncement simultané des boutons ESC et SET permet de visualiser le menu général de l'utilisateur. Les options du menu sont les suivantes :

- **PROF:** (pays hors Royaume Uni uniquement) : configurations fonctionnement avec profils horaires : P1 permet de définir un intervalle de fonctionnement par jour, avec un horaire de début, de fin et une vitesse ;

P2 permet de définir deux intervalles de fonctionnement par jour avec, chacun, un horaire de début, de fin et une vitesse.

Il est possible d'attribuer un profil différent à chaque jour de la semaine.

- **HA:** configurations fonctionnement HA: présente uniquement sur les appareils dotés du module HA;
- **SERV :** service (option réservée à l'installateur).

Option PROF (pays hors Royaume Uni uniquement)

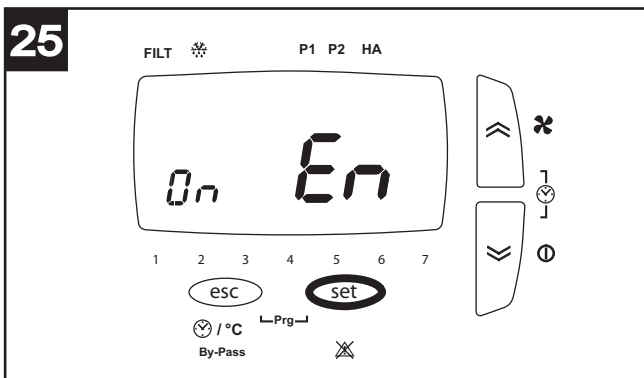

Pour entrer dans les configurations des profils horaires, sélectionner PROF au moyen du bouton SET. Les paramètres sont les suivants :

- En (Enable) : les valeurs possibles sont les suivantes :
 - ON : permet l'activation du fonctionnement avec profils (et, comme indiqué ci-dessus, l'éventuel fonctionnement en mode HA est automatiquement désactivé)
 - OFF : permet la désactivation du fonctionnement avec profils.

Les paramètres suivants sont eux aussi activés en cas de sélection de EN ON :

- **ST :** horaire début intervalle de profil P1
- **END :** horaire début intervalle de profil P1
- **ST1 :** horaire début intervalle 1 de profil P2
- **EN1 :** horaire début intervalle 1 de profil P2
- **ST1 :** horaire début intervalle 2 de profil P2
- **EN1 :** horaire début intervalle 2 de profil P2
- **MON :** attribution du profil au lundi : les valeurs possibles sont P1 et P2
- **TUE :** attribution du profil au mardi : les valeurs possibles sont P1 et P2
- **UED :** attribution du profil au mercredi : les valeurs possibles sont P1 et P2 -
- **THR :** attribution du profil au jeudi : les valeurs possibles sont P1 et P2
- **FRY :** attribution du profil au vendredi : les valeurs possibles sont P1 et P2
- **SAT :** attribution du profil au samedi : les valeurs possibles sont P1 et P2
- **SUN :** attribution du profil au dimanche : les valeurs possibles sont P1 et P2.

Option HA

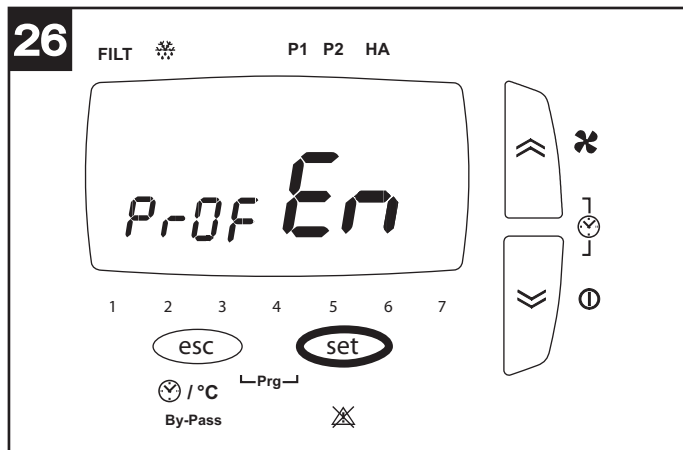

Cette option n'est disponible que sur les modèles dotés du module HA. Pour entrer dans les configurations de la modalité HA, sélectionner HA au moyen du bouton SET. Les paramètres sont les suivants :

- **En** (Enable) : les valeurs possibles sont les suivantes :
 - PROF : active la modalité HA avec profils
 - ON : active la modalité HA continue
 - OFF : désactive la modalité HA
 - HOL : active la modalité HOLIDAY : deux heures de fonctionnement antibactérien par jour, deux heures de renouvellement de l'air, 20 heures de veille.
- Les paramètres suivants sont eux aussi activés en cas de sélection de EN PROF :

- **ST** : horaire début intervalle de profil P1
- **END** : horaire début intervalle de profil P1
- **ST1** : horaire début intervalle 1 de profil P2
- **EN1** : horaire début intervalle 1 de profil P2
- **ST2** : horaire début intervalle 2 de profil P2
- **EN2** : horaire début intervalle 2 de profil P2
- **MON** : attribution du profil au lundi : les valeurs possibles sont P1 et P2
- **TUE** : attribution du profil au mardi : les valeurs possibles sont P1 et P2
- **UED** : attribution du profil au mercredi : les valeurs possibles sont P1 et P2
- **THR** : attribution du profil au jeudi : les valeurs possibles sont P1 et P2
- **FRY** : attribution du profil au vendredi : les valeurs possibles sont P1 et P2
- **SAT** : attribution du profil au samedi : les valeurs possibles sont P1 et P2
- **SUN** : attribution du profil au dimanche : les valeurs possibles sont P1 et P2.

Affichage menu alarmes (fig. 27)

Avant de suivre les étapes ci-dessous, appuyer sur la touche ESC pour sortir et se positionner dans le menu principal. Il est possible d'afficher les signaux d'alarme actifs de la façon suivante:

- appui prolongé sur le bouton SET
- enfoncement bref de UP ou DOWN de sorte à afficher le menu ALRM
- appui bref sur le bouton SET pour afficher le code d'erreur actif.

Le système peut présenter plusieurs situations d'alarme affichées de la façon suivante sur le tableau de l'utilisateur: ti: capteur de température intérieure en panne : demander l'intervention de l'Assistance technique ;

tout : capteur de température extérieure en panne : demander l'intervention de l'Assistance technique ;

te : capteur de température air d'évacuation en panne : demander l'intervention de l'Assistance technique ;

preh : préchauffeur en panne ou absent (selon modèle) : demander l'intervention de l'Assistance technique;

Hito : température extérieure supérieure à 45°C : demander l'intervention de l'Assistance technique;

Hiti : température intérieure supérieure à 45°C : demander l'intervention de l'Assistance technique ;

Filt : remplacer les filtres colmatés (3 mois). Après avoir remplacé les filtres, l'utilisateur peut remettre la signalisation de l'erreur à zéro : pour ce faire, appuyer longuement et en même temps sur les touches UP et DOWN.

N.B. Pour la remise à zéro manuelle des signalisations d'erreurs appuyer longuement sur les touches UP et DOWN.

Entretien et nettoyage

Avant toute opération, s'assurer que l'appareil est déconnecté du réseau électrique. Le démontage et le remontage sont des opérations d'entretien exceptionnel qui doivent être exécutées par des professionnels qualifiés.

N.B. Avant d'ouvrir le volet, desserrer la vis de sécurité à l'avant. (fig. 28)

Filtri

Intervalles d'entretien conseillés La durée des filtres varie avec le niveau de pollution de la zone géographique. Les intervalles d'entretien des filtres sont donc les suivants:
Inspection des filtres : tous les 50/60 jours

remplacement des filtres : au bout de 3 ou 12 mois (Royaume Uni), 3 ou 24 mois (pays hors Royaume Uni) (selon la programmation de l'installateur en phase d'installation),

l'afficheur visualise un message de pré-alarme qui signale à l'utilisateur la nécessité de remplacer les filtres. Remplacer les filtres dans les 3 mois (Royaume Uni), 2 mois (pays hors Royaume Uni) qui suivent ce message ; au bout des 3 mois, l'appareil s'arrête (pays dans la Royaume Uni) et l'alarme de filtres colmatés se déclenche (Filt). En remettant l'erreur à zéro (explication au paragraphe Affichage menu alarmes), le compteur se remet lui aussi à zéro.

N.B. Le défaut de nettoyage ou de remplacement des filtres peut nuire gravement à l'efficacité de l'installation :

- augmentation des pertes de charge dans le circuit d'air et réduction du débit d'air
- baisse de rendement de l'appareil et détérioration du confort et de la qualité de l'air ambiant.

N.B. La saturation des filtres est la cause la plus fréquente de blocage de l'appareil : (Filt)

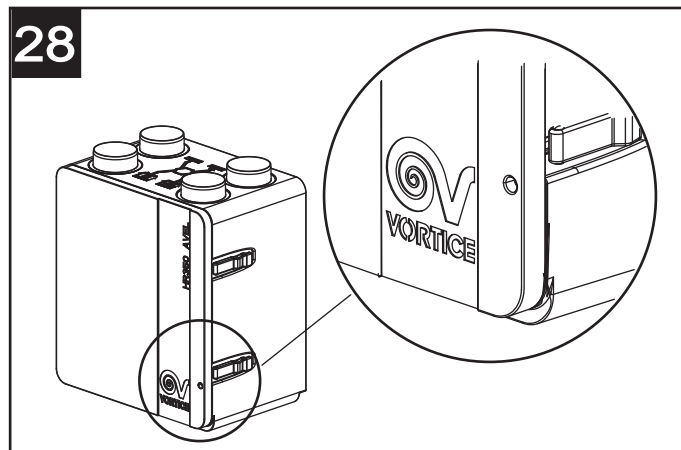

Extraction des filtres fig.29

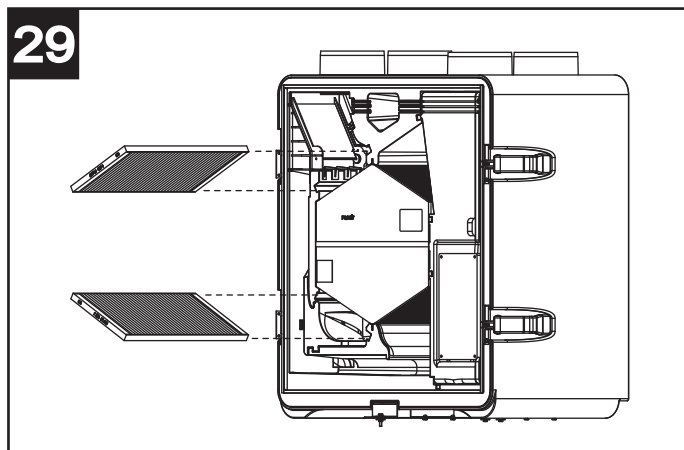

Information importante pour éliminer l'appareil en respectant l'environnement

DANS CERTAINS PAYS DE L'UNION EUROPÉENNE, CET APPAREIL N'ENTRE PAS DANS LE CHAMP DE TRANSPOSITION DE LA DIRECTIVE DEEE, IL N'EXISTE DONC AUCUNE OBLIGATION DE COLLECTE DIFFÉRENCIÉE À LA FIN DE SON CYCLE DE VIE.

Cet appareil est conforme à la Directive EU2002/96/EC.

Le symbole du bidon barré apposé sur l'appareil indique que, lors de sa mise au rebut, il doit être traité séparément des déchets domestiques et remis à un centre de collecte différenciée pour équipements électriques et électroniques ou au revendeur, lors de l'achat d'un nouvel appareil.



L'utilisateur est responsable de la remise de l'appareil à la fin de son cycle de vie aux structures de collecte appropriées, sous peine des sanctions prévues par la loi en matière de traitement des déchets.

La collecte différenciée, en permettant de recycler l'appareil, de le retraiter et de l'éliminer en respectant l'environnement, contribue à éviter la pollution du milieu et ses effets sur la santé et favorise la réutilisation des matériaux qui le composent.

Pour plus d'informations sur les systèmes de collecte existants, s'adresser au service local d'élimination des déchets ou au magasin dans lequel l'appareil a été acheté.

Les producteurs et les importateurs satisfont à leurs obligations environnementales en matière de recyclage, de traitement et d'élimination des déchets, directement ou en participant à un système collectif.

Beschreibung und Gebrauch

Vort HR 350 Avel (nachfolgend als „Gerät“ bezeichnet) ist ein Wärmerückgewinnungsgerät für den Privatgebrauch, das sich durch hohe Wärmeaustauscheffizienz, geringen Verbrauch und kompakte Abmessungen auszeichnet. Das Gerät besitzt ein hochentwickeltes elektronisches Steuersystem und ist mit modernen Lüftern bestückt, die mit kollektorlosen EC-Motoren ausgestattet sind. Der eingebaute Wärmetauscher garantiert eine Wärmeaustauscheffizienz von >85%. Das Gerät ist mit einer automatischen Bypass-Funktion und mit integriertem Frostschutz ausgestattet. (Siehe „Anwendung“ für eine detaillierte Beschreibung der verschiedenen Funktionen).

Diese Geräte sind zur Verwendung im Haushalt und in gewerblichen Bereichen ausgelegt.

Sicherheit



Achtung:

dieses Symbol zeigt Vorsichtsmaßnahmen an um Schäden am Bediener zu vermeiden

- Um Personenschäden zu vermeiden, sind die sicherheitsrelevanten Hinweise strikt einzuhalten.
- Das Gerät darf nicht für andere als in diesem Handbuch angeführte Zwecke eingesetzt werden.
- Überprüfen Sie das Gerät nach dem Auspacken auf Unversehrtheit. Wenden Sie sich im Zweifelsfall unverzüglich an einen Fachmann oder ein autorisiertes Vortice-Kundendienstzentrum.
- Das Verpackungsmaterial nicht in Reichweite von Kindern oder Personen lassen, die sich damit schaden könnten.
- Beim Einsatz von Elektrogeräten jeder Art müssen einige Grundregeln beachtet werden, darunter im Einzelnen: Berühren Sie das Gerät nicht mit nassen oder feuchten Händen, berühren Sie das Gerät nicht, wenn Sie barfuß sind.
- Das Gerät nicht in der Nähe entflammbarer Substanzen oder Dämpfe wie Alkohol, Insektizide, Benzin usw. verwenden.
- Sorgen Sie dafür, dass das außer Betrieb genommene Gerät nicht für Kinder oder behinderte Personen zugänglich ist, die sich damit verletzen können.
- Ergreifen Sie geeignete Sicherheitsmaßnahmen, damit im Raum kein Rückstrom von Abgasen aus dem Abzugsrohr oder aus anderen Geräten mit offener Flamme auftreten kann.
- Zur Vermeidung jeder Gefahr infolge einer unbeabsichtigten Rücksetzung des Wärmetrennschalters darf dieses Gerät nicht über ein externes Schaltgerät wie zum Beispiel eine Zeitschaltuhr gespeist oder an einen Stromkreis angeschlossen werden, dessen Stromversorgung regelmäßig eingeschaltet und getrennt wird
- Kinder ab 8 Jahren und Personen mit eingeschränkten körperlichen, sensorischen oder geistigen Fähigkeiten bzw. mangelnder Erfahrung und Kenntnis dürfen dieses Gerät nur unter Aufsicht oder nach sicherer Unterweisung im Gebrauch des Geräts und nur, nachdem sie über die hiermit verbundenen Gefahren aufgeklärt wurden, bedienen. Kinder dürfen nicht mit diesem Gerät spielen. Die Reinigungs- und Wartungsarbeiten, die vom Benutzer selbst vorgenommen werden können, dürfen nicht von unbeaufsichtigten Kindern durchgeführt werden



Hinweis:

dieses Symbol zeigt Vorsichtsmaßnahmen an um Schäden am Gerät zu vermeiden

- Keine Änderungen am Gerät vornehmen.
- Um Schäden am Gerät und/oder vorzeitigen Verschleiß zu vermeiden, sind die Wartungsanleitungen zu befolgen.
- Das Gerät keinen Witterungseinflüssen (Regen, Sonneneinstrahlung usw.) aussetzen.
- Keine Gegenstände auf dem Gerät abstellen.
- Das Geräteinnere darf nur von Fachpersonal gereinigt werden.
- Das Gerät regelmäßig auf seinen einwandfreien Zustand überprüfen. Bei festgestellten Mängeln das Gerät nicht mehr benutzen und sofort den Vortice-Vertragskundendienst verständigen.
- Bei Betriebsstörungen und/oder defektem Gerät sofort den Vortice-Vertragskundendienst aufsuchen und für eine eventuelle Reparatur die Verwendung von Vortice-Originalersatzteilen verlangen.
- Bei Schäden am Netzkabel sofort eine Vortice-Kundendienststelle verständigen und das Kabel austauschen lassen.
- Fällt das Gerät herunter oder wurde es starken Stößen ausgesetzt, muss es sofort vom Vortice-Vertragskundendienst überprüft werden.
- Das Gerät muss so montiert werden, dass unter normalen Betriebsbedingungen niemand in die Nähe von beweglichen oder spannungsführenden Teilen kommen kann.
- Vor: dem Zerlegen des Geräts mit geeignetem Werkzeug; dem Herausziehen des Wärmetauschers; dem Herausziehen des Motormoduls; muss das Gerät abgeschaltet und vom Stromnetz getrennt werden.

- Die Elektroanlage, an die das Gerät angeschlossen wird, muss den geltenden Vorschriften entsprechen.
- Das Gerät nur dann an das Stromnetz anschließen, wenn die Stromfestigkeit der Anlage/Steckdose für die maximale Leistung geeignet ist. Wenden Sie sich andernfalls umgehend an einen Elektrofachmann.
- Den Hauptschalter der Anlage in folgenden Fällen ausschalten: Auftreten einer Betriebsstörung; vor der Durchführung der Außenreinigung des Gerätes; wenn das Gerät über einen kurzen oder längeren Zeitraum nicht benutzt wird.
- Das Gerät darf nicht als Brennbetriebsunterstützung für Boiler, Öfen etc. benutzt werden. Die Abluft des Geräts darf nicht in Warmluftleitungen derartiger Geräte geleitet werden.
- Die Fortluft muss über eine eigene Leitung direkt ins Freie abgeleitet werden.
- Die Abluft muss sauber (d. h. frei von Fettpartikeln, Ruß, chemischen oder korrosiven Substanzen, explosiven bzw. brennbaren Mischungen) sein.
- Die Ansaug- und Ausblasöffnungen am Gerät dürfen weder abgedeckt noch verstopft sein, damit ein optimaler Luftdurchlass gewährleistet ist.
- Max. Betriebstemperatur: 45°C.
- Die elektrischen Daten des Stromnetzes müssen mit den Angaben auf dem Schild A (Abb. 1) übereinstimmen.
- Das Gerät darf nur von qualifiziertem Fachpersonal installiert werden.
- Bei der Installation ist ein allpoliger Schalter mit einer Kontaktöffnungsweite von mindestens 3 mm vorzusehen.

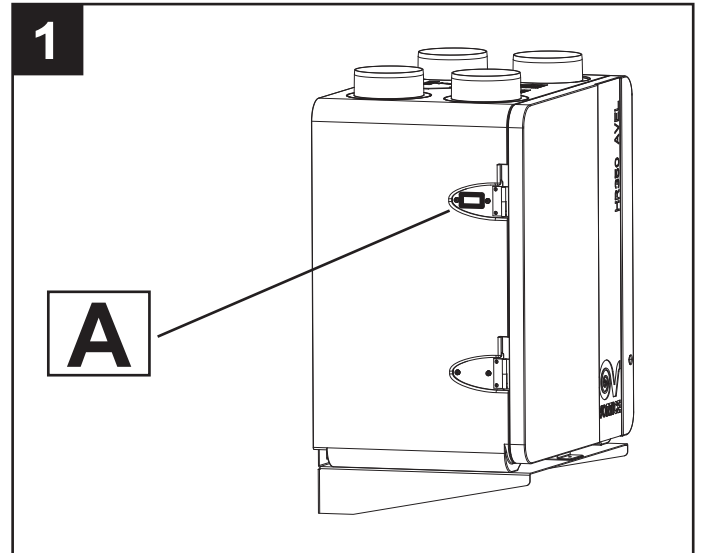

Aufbau und Ausstattung

Das Gerät setzt sich aus folgenden Hauptbestandteilen zusammen:

- Außengehäuse mit Hülle aus geschäumtem Polypropylen und Klappe mit Scharnier (ausbaubar);
- Wärmetauscher aus Polyester mit gegenläufigen Strömungsrichtungen, dessen Beschaffenheit eine hohe Wärmeaustauscheffizienz gewährleistet (>85%);
- Zwei energiesparende kollektorlose Motoren mit einstellbarer Drehzahl (2 voreingestellte Drehzahlstufen);
- Elektronik für die Versorgung, die Steuerung und die Überwachung des Geräts:
- Temperaturfühler (Bypass und Frostschutz);
- Fernregelung (Wandmontage);
- zwei Filter G3 (UK), M5 (nicht UK); (Filter F5 oder F7 optional);
- Montagebügel für die Wandbefestigung (optional).

Bedeutung der Luftdüsen (Abb.2)

- A: Frischluft-Ansaugung von außen
- B: Absaugen der Abluft aus der Wohnung
- C: Zuführung der Zuluft in die Wohnung
- D: Fortluft-Ableitung ins Freie

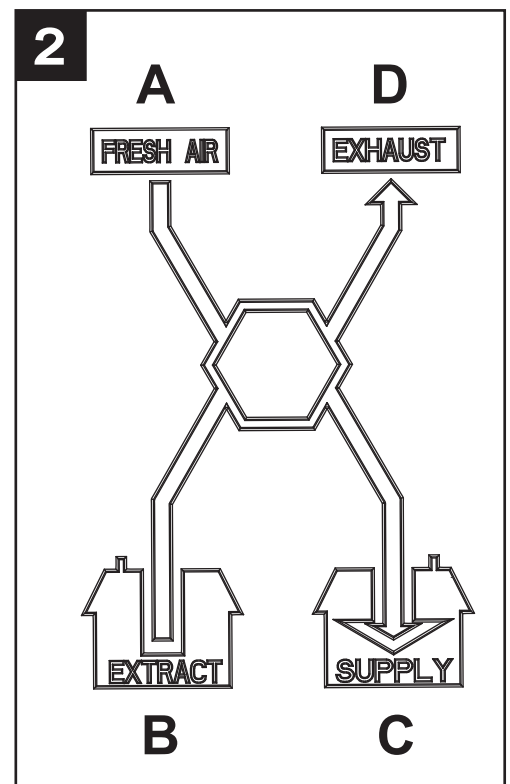

Installation

Hinweis: Das Gerät ist nicht für die Installation im Freien ausgelegt. Bei der Installation des Geräts müssen alle im Bestimmungsland geltenden gesetzlichen Auflagen und die Anleitungen und Hinweise in diesem Handbuch eingehalten bzw. befolgt werden. Das Gerät muss in der Wohnung an einer Fläche/Wand montiert werden, die sein Gewicht (max. 30 kg) tragen kann. Das Gerät darf nicht mithilfe von Klebstreifen installiert werden. Der Anschluss der Lüftungsleitungen an das Gerät muss mit einem Werkzeug ausgeführt werden.

Montage

Das Gerät kann auf dem Boden stehend oder an der Wand installiert werden.

Boden

Hinweis: Falls das Gerät auf dem Boden aufgestellt wird, muss unter dem Gerät ausreichend Platz freigelassen werden, um die Siphons an den Kondensatableitungen ausführen zu können (siehe auch Abschnitt „Kondensatableitung“). Das Gerät kann aufgestellt oder mit den von Vortice gelieferten Befestigungssystemen (optional) verankert werden (von Vortice empfohlene Installationsart) (siehe Abbildungen 3, 4, 5)

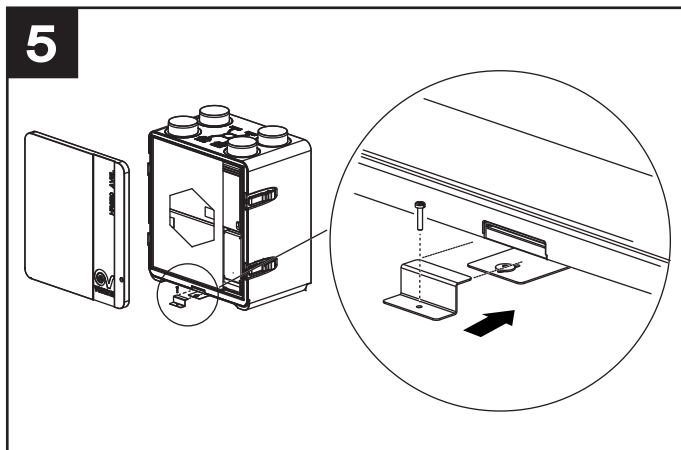
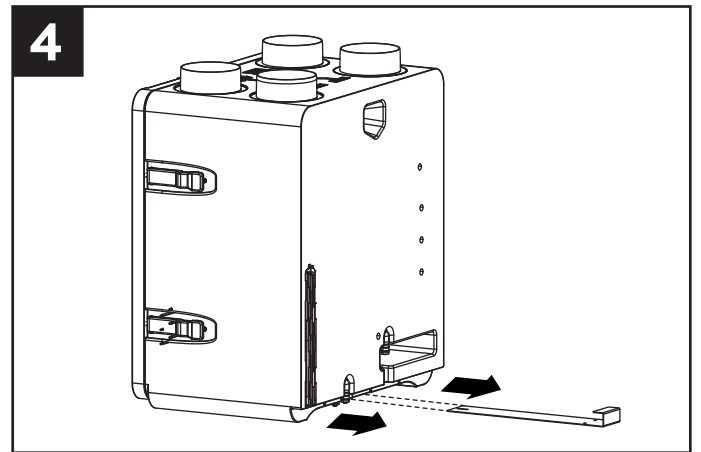
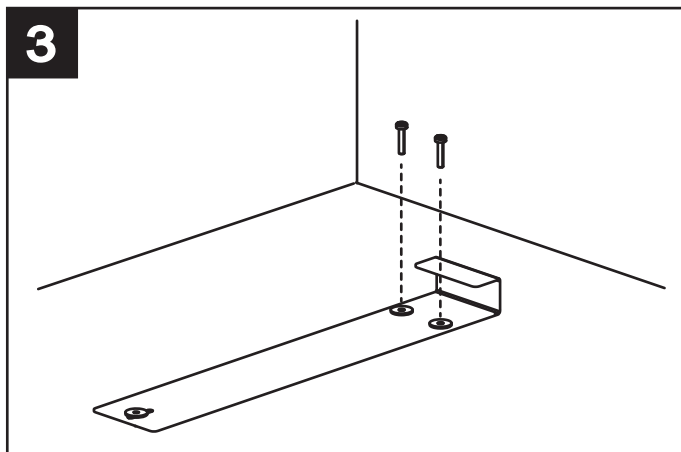

Wand

Es wird empfohlen, den von Vortice gelieferten Montagebügel zu verwenden (Abb.6,7,8)

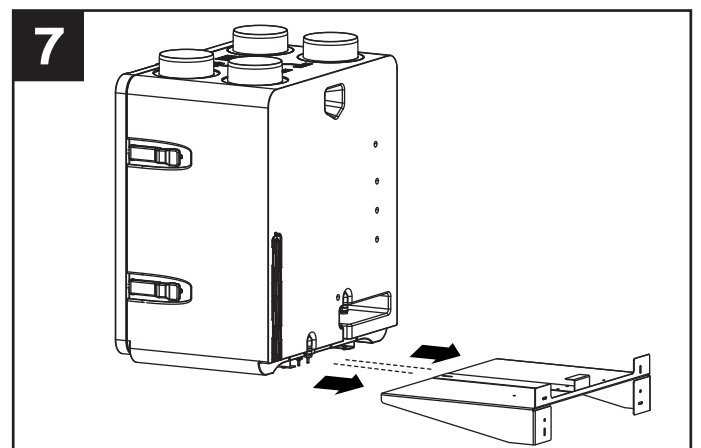
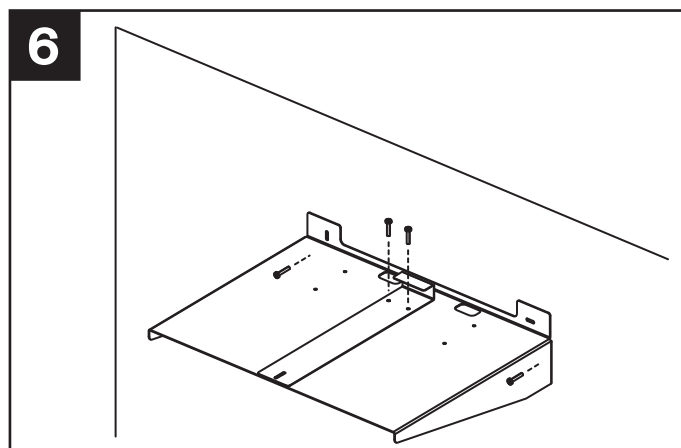

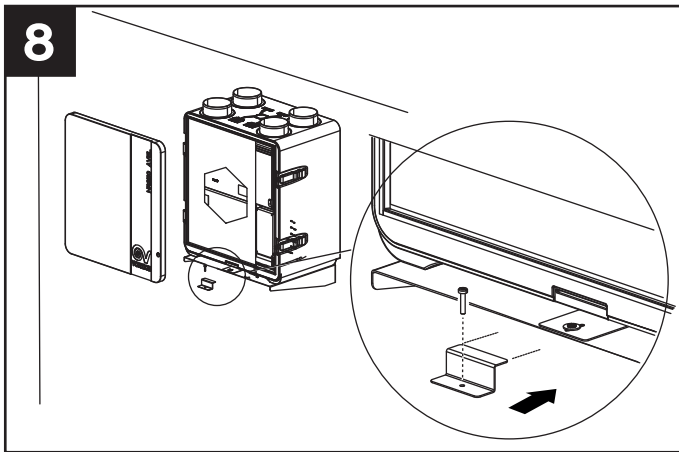

Das Gerät muss perfekt nivelliert sein, um einen optimalen Betrieb zu gewährleisten. Eine nach hinten gerichtete Neigung des Geräts von wenigen Grad wird akzeptiert (Abb.9)

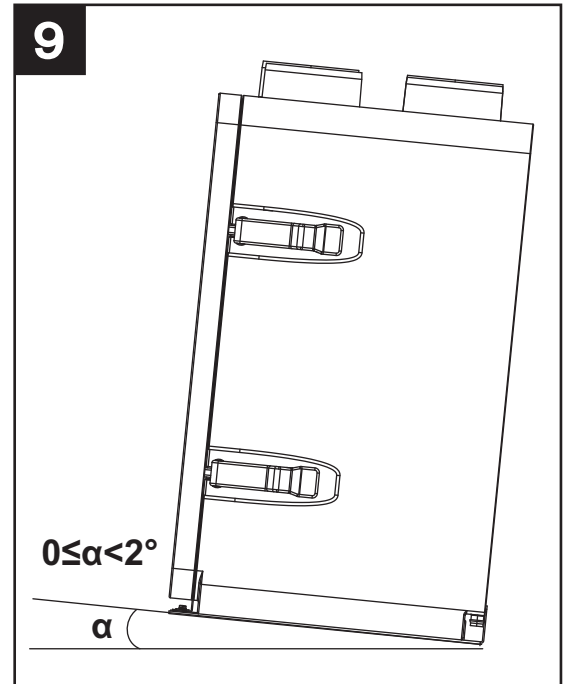

Die Lüftungskanäle müssen korrekt bemessen werden. Die Zu- und Ableitungen von/nach außen müssen isoliert sein und dürfen nicht vibrieren. Die Ansaug- und die Auslassleitungen müssen einen Nenndurchmesser von 150 mm haben und mit Schellen oder anderen geeigneten Dichtsystemen an den entsprechenden Stutzen des Geräts befestigt werden. Erfolgt die Abführung über das Dach, muss obligatorisch eine Vorrichtung zur Vermeidung von Kondensatbildung und gegen das Eindringen von Regenwasser eingesetzt werden. Erfolgt der Lufteintritt über das Dach, muss obligatorisch eine Vorrichtung zur Vermeidung von Kondensatbildung und gegen das Eindringen von Regenwasser eingesetzt werden.

Kondensatableitung

Während des normalen Betriebs sammelt sich in der doppelten Kondensatwanne am Geräteboden, die mit zwei Ableitungen nach außen versehen ist, Kondenswasser an. Die Anschlussstellen befinden sich unten an der Geräterückseite. Die Kondensatableitung kann durch den Anschluss von zwei Schläuchen mit ca. 19 mm Innendurchmesser erfolgen. Um die Bildung von Luftblasen zu verhindern, muss ein Siphon ausgeführt werden. Wichtige Hinweise:

Winterbetrieb: hohe Wahrscheinlichkeit der Kondensatbildung; der Anschluss der Abflussleitung mit Siphon ist obligatorisch vorgeschrieben. (Abb.10a)

Sommerbetrieb: Wahrscheinlichkeit der Kondensatbildung; der Anschluss der Abflussleitung mit Siphon wird empfohlen. (Abb.10b)

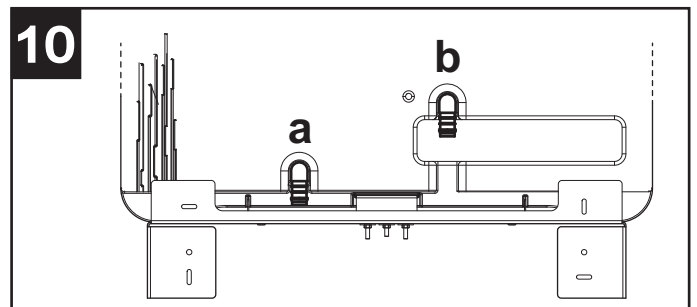

Das Schlauchende diagonal abschneiden

Hinweis: Der Siphon muss unter Befolgung der auf Abb. 11 angegebenen Maße ausgeführt werden; andernfalls ist der einwandfreie Betrieb des Geräts nicht gewährleistet. Die Kondensatableitung kann auch über das Abwassersystem des Hauses erfolgen.

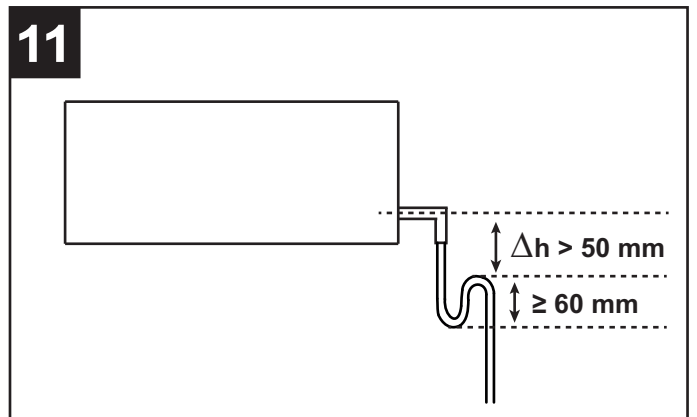

DEUTSCH

Zugänglichkeit

Für eventuelle Service-/Wartungseingriffe, einschließlich Ausbau und Wechsel der Luftfilter, ist das Gerät über die vordere Klappe (Abb.12) problemlos zugänglich. (Siehe auch Abschnitt „Wartung/Reinigung“)

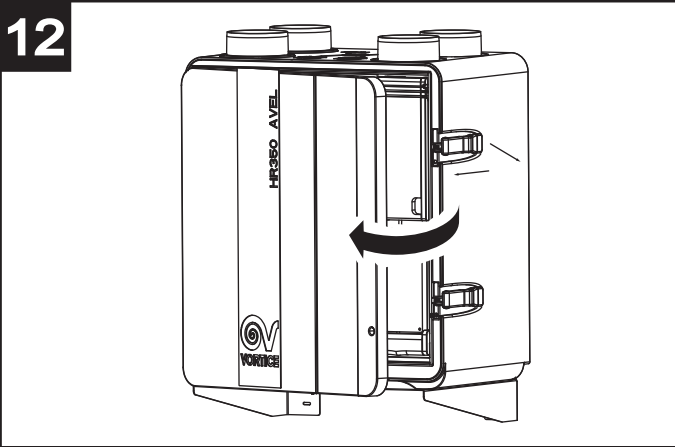

Schaltkasteneingänge (Abb. 13)

- 1: Temperatur
- 2: Bypass open
- 3: Versorgung Supply
- 4: Bypass close
- 5: Signal Supply
- 6: Vorwärmer
- 7: Boost
- 8: Versorgung
- 9: Display
- 10: Versorgung Exhaust
- 11: Signal Exhaust

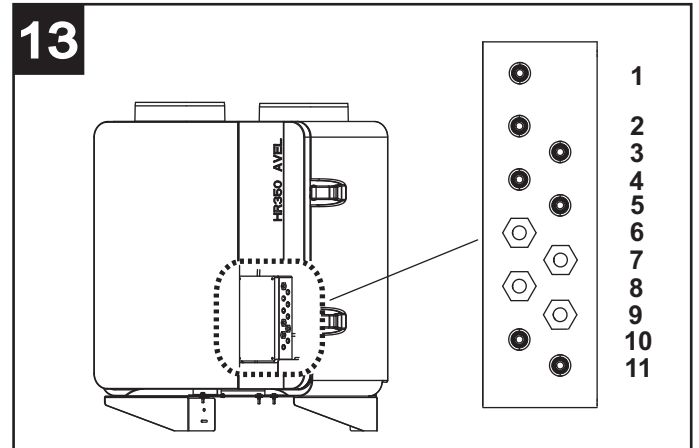

Elektrische Anschlüsse

Bedienblende / Versorgung

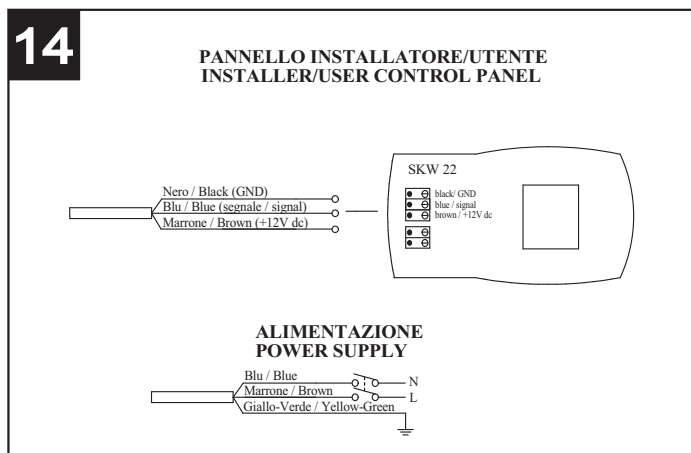

Zubehör

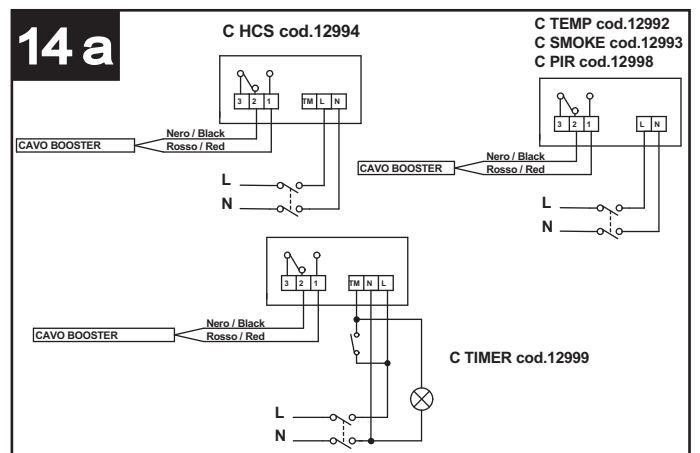

Anschluss an den Heizer

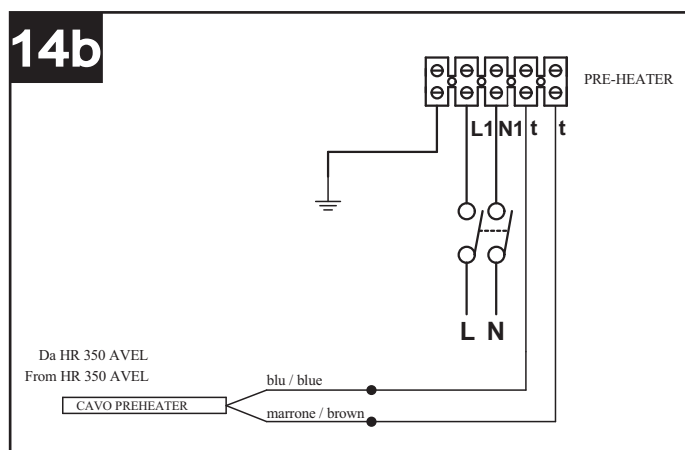

Anschluss an VORT HA: Falls Avel mit einer Einheit HA ausgestattet ist, muss das WRG-Gerät über das vom WRG-Gerät kommende dreipolige braun/blau/schwarze Kabel wie auf Abb. 15 gezeigt an diese Einheit angeschlossen werden. Das Display ist in diesem Fall also nicht mehr am WRG-Gerät angeschlossen, sondern am dreipoligen braun/blau/schwarzen Kabel, das am VORT HA bereits vorhanden ist, wie in der Betriebsanleitung VORT HA angegeben.

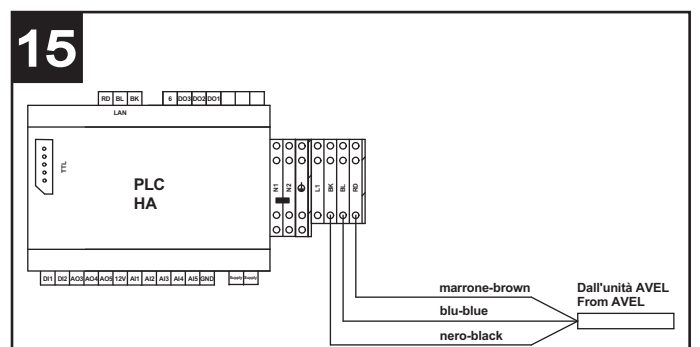

Gebrauch

Beim Einschalten stellt das Gerät nach 2 Minuten Betrieb beide Motoren ab, damit sich das Bypass-Ventil neu positionieren kann. Die Motoren werden nach etwa 1 Minute wieder gestartet.

Hinweis: Dieses Systemverhalten ist vollkommen normal und ist nicht als Betriebsstörung anzusehen.

Das Gerät funktioniert im Dauerbetrieb

Die Steuerung des Gerätes erfolgt über die entsprechende Bedienblende, deren Funktionen im Folgenden beschrieben werden. Das Gerät kann mit einem Vortice-Vorwärmer kombiniert werden, der nur vom Installationstechniker eingebaut werden darf. Die minimale Distanz vom Vorwärmer zum Gerät beträgt 500 mm.

Funktionen der Bedienblende

Allgemeine Beschreibung (Abb.16)

- A = Taste „UP“: Liste nach oben
B = Taste „DOWN“: Liste nach unten
C = Taste SET: Daten erfassen
D = Taste ESC: Beenden E = Display

Der Benutzer kann die Betriebsparameter des Geräts über die Bedienblende regeln:

- Ein-/Ausschalten (NICHT UK)
- Aktuelle Uhrzeit/Tag (NICHT UK oder Modelle mit HA)
- Drehzahlstufe
- Gewünschte Raumtemperatur
- Auslösen der „Bypass“-Funktion
- Betrieb „HA“ (für die Modelle mit Modul HA)

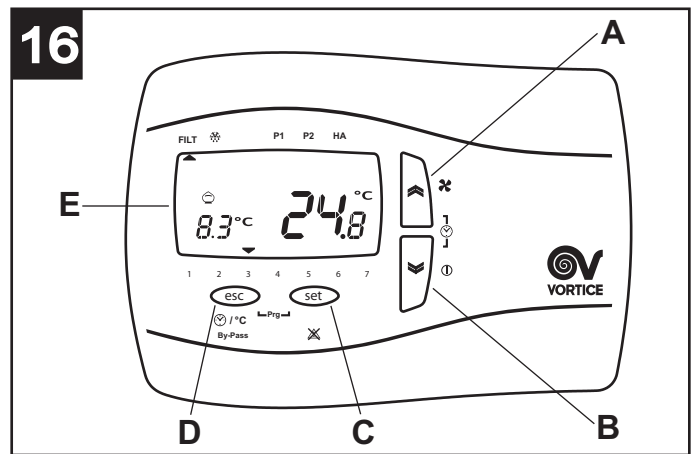

Sofern nicht anders angegeben, dient die ESC-Taste immer zum Abbrechen des Vorgangs, ohne die Daten zu speichern

Überblick über die Symbole an der Bedienblende (Abb. 17)

- 1÷7Wochentag (NICHT UK oder Modelle mit HA):
1=Montag, 2=Dienstag, usw.
8. Alarmmeldung Filter: Wenn dieses Symbol aufleuchtet, müssen die Filter innerhalb von drei Monaten ausgetauscht werden; wenn der Austausch nicht innerhalb dieses Zeitraums erfolgt, wird das System gesperrt (Modelle UK) und die Fehlermeldung FILT angezeigt (siehe Absatz „Anzeige des Alarm-Menüs“)
9. No-Frost Funktion: Wenn dieses Symbol aufleuchtet, ist die Frostschutzprozedur aktiv; wenn das Symbol blinkt, liegt die Bedingung „Timeout Frostschutz“ vor: Die Frostschutzprozedur ist in diesem Fall nicht ausreichend und das Gerät schaltet etwa eine Stunde lang auf Schutzbetrieb mit abgestellten Motoren, danach wird das Gerät vom System wieder in Betrieb gesetzt.
- 10.Stundenprofil P1: siehe Absatz „Benutzermenü“ (NICHT UK oder Modelle mit HA)
- 11.Stundenprofil P2: siehe Absatz „Benutzermenü“ (NICHT UK oder Modelle mit HA)
- 12.HA: (nur Modelle mit HA)
- 14.Aktuelle Drehzahlstufe: Das Dauerlicht dieser Symbole zeigt an, in welcher der 3 Drehzahlstufen das Gerät gerade läuft.
- 15.Standby des Systems: Das Dauerlicht des Symbols zeigt an, dass sich das Gerät im Standby befindet (eingeschaltet, aber mit abgestellten Motoren), weil ein Alarm vorliegt (UK-Markt) oder weil das System abgeschaltet wurde (NICHT UK-Märkte; wenn das Symbol blinkt, wurde das Gerät infolge Programmierung der Stundenprofile abgeschaltet (siehe Absatz „Programmierung der Stundenprofile“)
- 16.Das Aufleuchten des Symbols zeigt das Vorliegen eines Alarms an; wenn das Symbol blinkt, liegt ein Alarm mit manueller Rücksetzung vor;(siehe Absatz „Anzeige des Alarm-Menüs“)

17. Bypass-Funktion: Das Symbol zeigt an: (siehe auch Abschnitt Aktivierung der „Bypass-Funktion“)

Aus: Bypass deaktiviert

Dauerlicht: Bypass offen mit manueller Steuerung Blinkend: Bypass offen automatisch via Software (in diesem Fall kann das Bypassventil nicht von Hand geschlossen werden)

19. Innentemperatur in Grad Celsius

20. Außentemperatur in Grad Celsius

21. Boost aktiv

Ein-/Ausschalten (nur NICHT UK) (Abb.18)

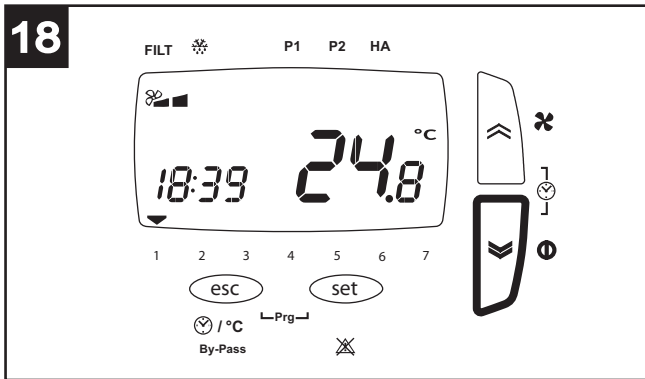

Das Gerät wird durch ein langes Drücken der Taste „down“ an der Bedienblende ein- und ausgeschaltet.

Einstellung von Uhrzeit/Tag (nur NICHT UK oder Modelle mit HA) (Abb.19)

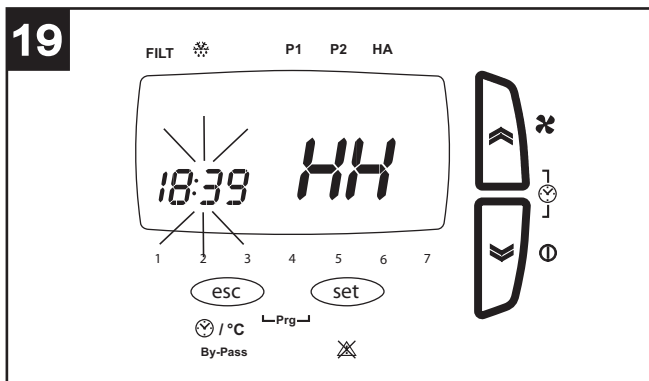

Vor der Durchführung der angegebenen Vorgehensweise die ESC Taste drücken, um zum Eingangsmenü zurückzukehren. Die laufende Stunde und Tag können wie folgt eingestellt werden:

- kurzes gleichzeitiges Drücken der „up“ und „down“ Tasten
- kurzes Drücken der „up“ und „down“ Tasten zur Einstellung des Parameters „Stunde“ (HH);
- kurzes Drücken der Taste SET für die Übernahme des Werts „Stunde“ und Wechsel zum Parameter „Minuten“ (MM);
- kurzes Drücken der „up“ und „down“ Tasten zur Einstellung des Parameters „Minuten“;
- kurzes Drücken der Taste SET für die Übernahme des Werts „Minuten“ und Wechsel zum Parameter „Tag“ (dAy);
- kurzes Drücken der „up“ und „down“ Tasten zur Einstellung des Parameters „Tag“;
- kurzes Drücken der Taste SET für die Übernahme des Werts „Tag“ und Beenden der Einstellung.

Auswahl der Drehzahlstufe (Abb.20)

Vor der Durchführung der angegebenen Vorgehensweise die ESC Taste drücken, um zum Eingangsmenü zurückzukehren. Die in der Konfigurationsphase voreingestellte Drehzahlstufe kann durch kurzes Drücken der Taste „up“ ausgewählt werden (1 = kleinste Drehzahlstufe, 2 = mittlere Drehzahlstufe, 3 = höchste Drehzahlstufe).

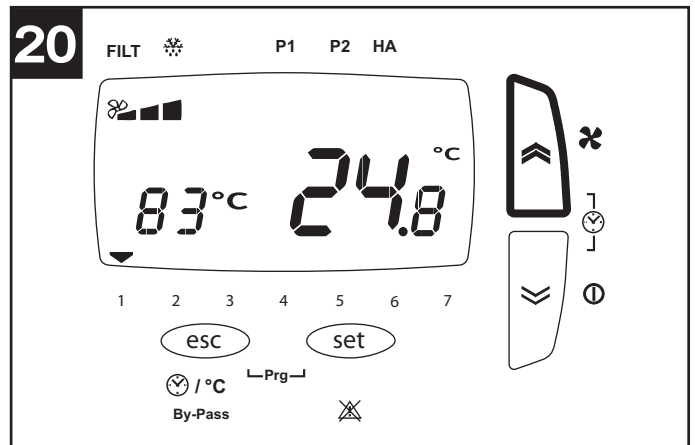

Einstellung der gewünschten Raumtemperatur (fig.21)

Vor der Durchführung der angegebenen Vorgehensweise die ESC Taste drücken, um zum Eingangsmenü zurückzukehren. Die gewünschte Raumtemperatur kann wie folgt ausgewählt werden:

- anhaltender Druck der Taste SET
- kurzer Druck der Taste SET (der aktuelle Wert blinkt)
- Auswahl des gewünschten Werts mit den Tasten "up" und "down"
- kurzer Druck der Taste SET für die Übernahme des eingegebenen Werts
- kurzer Druck der Taste ESC zum Beenden

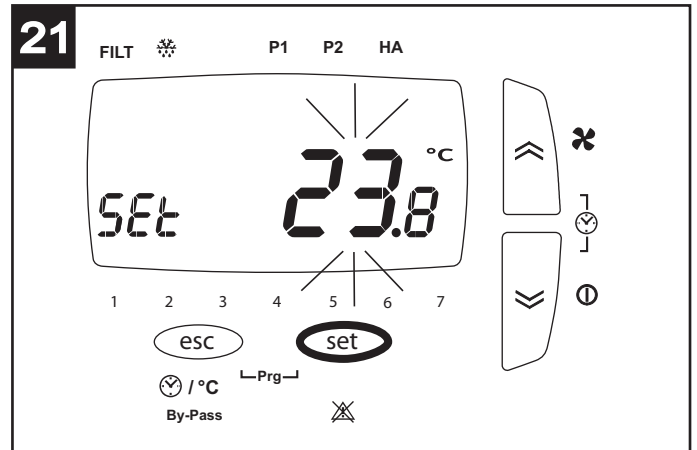

Aktivierung der „By-pass-Funktion“ (Abb. 22)

Zweck der Bypass-Funktion ist die Belüftung der Wohnung ohne Wärmeübertragungen. Durch das Öffnen des Bypass-Ventils kann die Frischluft direkt und nicht über den Wärmetauscher zugeleitet werden. Die aus der Wohnung abgeführte Fortluft hingegen strömt weiterhin durch den Wärmetauscher. Vor der Durchführung der angegebenen Vorgehensweise die ESC Taste drücken, um zum Eingangsmenü zurückzukehren. Die „Bypass“-Funktion kann durch ein langes Drücken der Taste ESC herbeigeführt werden. Das entsprechende Symbol der „Spardose“ leuchtet auf (die Funktion bleibt 12 Stunden lang aktiv, danach schaltet das Gerät wieder auf Automatikbetrieb).

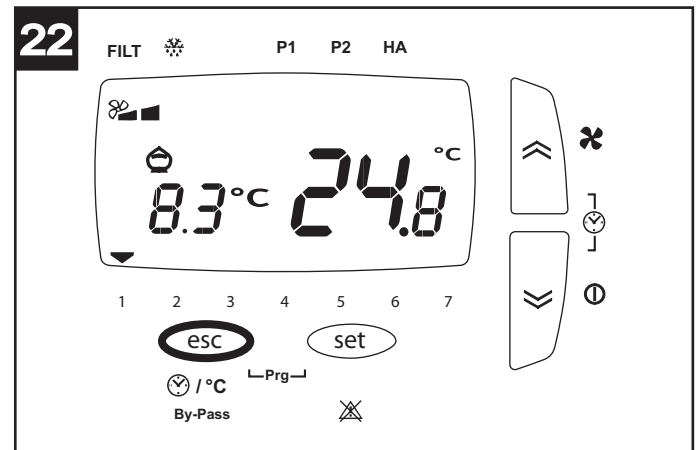

Aktivierung der Anzeige von Uhrzeit/Außentemperatur (nur NICHT UK oder Modelle mit HA) (fig.23)

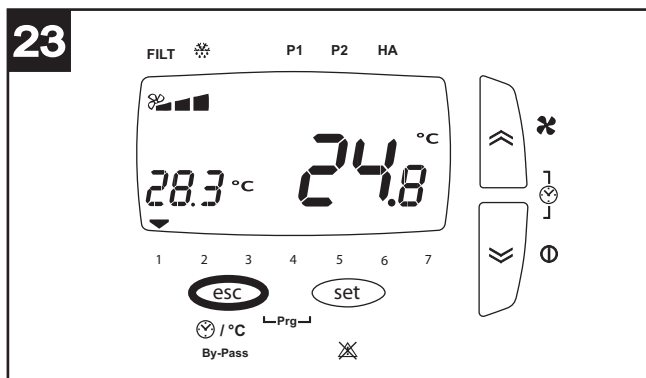

Vor der Durchführung der angegebenen Vorgehensweise die ESC Taste drücken, um zum Eingangsmenü zurückzukehren. Die laufenden Parameter „Uhrzeit“ und „Außentemperatur“ können im Wechsel durch kurzes Drücken der Taste ESC angezeigt werden.

Benutzermenü

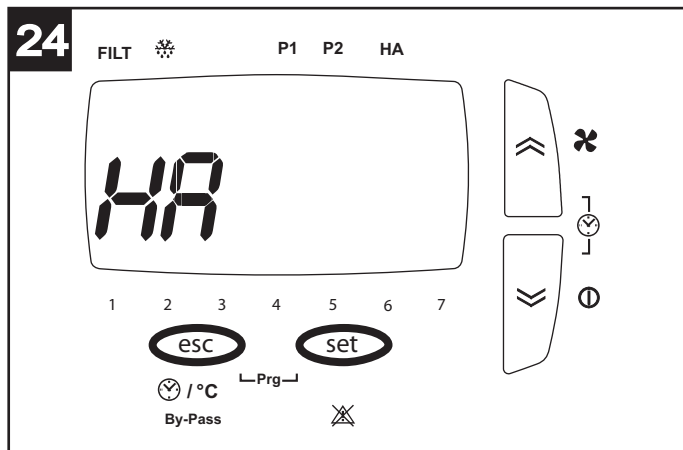

Vor der Durchführung der angegebenen Vorgehensweise die ESC Taste drücken, um zum Anfangsbildschirm zurückzukehren. Generell können die Parameter der verschiedenen Optionen wie folgt eingestellt werden: SET drücken (der aktuelle Wert beginnt zu blinken), die Werte mit den Tasten UP und DOWN auswählen und erneut SET drücken, um den neuen Wert zu übernehmen. Die Tasten UP und DOWN dienen auch zum Wechseln zwischen den verschiedenen Optionen und Parametern. Das Benutzer-Hauptmenü kann durch gleichzeitiges Drücken der Tasten ESC und SET geöffnet werden. Das Menü enthält folgende Optionen:

- **PROF** (nur NICHT UK): Einstellung des Betriebs mit Stundenprofilen:
P1 ermöglicht die Programmierung eines

Betriebsintervalls pro Tag, mit Start- und Enduhrzeit und einer Drehzahlstufe;

P2 ermöglicht die Programmierung von zwei Betriebsintervallen pro Tag, jeweils mit einer Start-, einer Enduhrzeit und einer Drehzahlstufe.

Jedem Wochentag kann ein anderes Profil zugewiesen werden.

- **HA**: Einstellungen des Betriebs HA: nur vorhanden an Geräten mit Modul HA;
- **SERV**: Service (dem Installationstechniker vorbehalten Option).

Option PROF (nur NICHT UK)

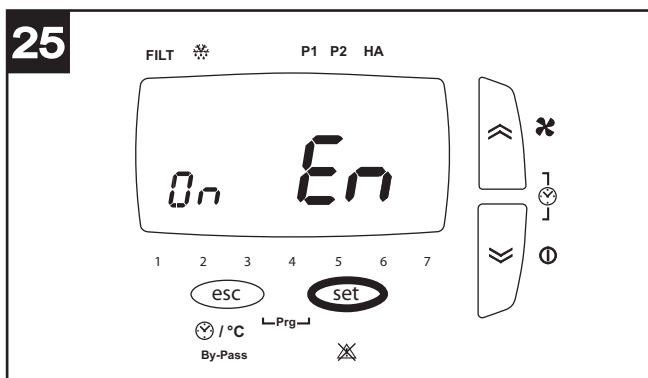

Bei Auswahl von PROF mit der Taste SET werden die Einstellungen der Stundenprofile geöffnet. Parameter:

- En (Enable): Mögliche Werte:
ON: Freigabe des Betriebs mit Profilen (wie oben bereits erwähnt wird automatisch der eventuell Betriebsmodus HA automatisch deaktiviert)
OFF: Deaktivierung des Betriebs mit Profilen.

Wenn EN ON ausgewählt wurde, werden auch die folgenden Parameter aktiviert:

- **ST**: Startuhrzeit Intervall Profil P1
- **END**: Enduhrzeit Intervall Profil P1
- **ST1** : Startuhrzeit Intervall 1 Profil P2
- **EN1** : Enduhrzeit Intervall 1 Profil P2
- **ST2** : Startuhrzeit Intervall 2 Profil P2
- **EN2** : Enduhrzeit Intervall 2 Profil P2
- **MON**: Profilzuweisung für Montag: Die möglichen Werte sind P1 und P2
- **TUE**: Profilzuweisung für Dienstag: Die möglichen Werte sind P1 und P2
- **UED**: Profilzuweisung für Mittwoch: Die möglichen Werte sind P1 und P2
- **THR**: Profilzuweisung für Donnerstag: Die möglichen Werte sind P1 und P2
- **FRY**: Profilzuweisung für Freitag: Die möglichen Werte sind P1 und P2
- **SAT**: Profilzuweisung für Samstag: Die möglichen Werte sind P1 und P2
- **SUN**: Profilzuweisung für Sonntag: Die möglichen Werte sind P1 und P2

Option HA

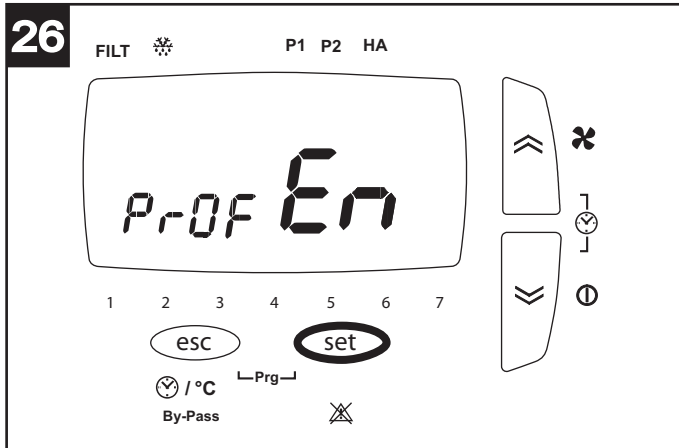

Die Option steht nur bei Modellen mit Modul HA zur Verfügung. Bei Auswahl von HA mit der Taste SET werden die Einstellungen des Betriebsmodus HA geöffnet.
Parameter:

- **En** (Enable): Mögliche Werte:
 - PROF: Aktivierung des Betriebsmodus HA mit Profilen
 - ON: Aktivierung des Dauerbetriebs HA
 - OFF: Deaktivierung des Betriebsmodus HA
 - HOL: Aktivierung des Betriebsmodus HOLIDAY: täglich zwei Stunden antibakterieller Betrieb, zwei Stunden Frischluft, 20 Stunden Standby. Wenn EN PROF ausgewählt wurde, werden auch die folgenden Parameter aktiviert:

- **ST**: Startuhrzeit Intervall Profil P1
- **END**: Enduhrzeit Intervall Profil P1
- **ST1** : Startuhrzeit Intervall 1 Profil P2
- **EN1** : Enduhrzeit Intervall 1 Profil P2
- **ST2** : Startuhrzeit Intervall 2 Profil P2
- **EN2** : Enduhrzeit Intervall 2 Profil P2
- **MON**: Profilzuweisung für Montag: Die möglichen Werte sind P1 und P2
- **TUE**: Profilzuweisung für Dienstag: Die möglichen Werte sind P1 und P2
- **UED**: Profilzuweisung für Mittwoch: Die möglichen Werte sind P1 und P2
- **THR**: Profilzuweisung für Donnerstag: Die möglichen Werte sind P1 und P2
- **FRY**: Profilzuweisung für Freitag: Die möglichen Werte sind P1 und P2
- **SAT**: Profilzuweisung für Samstag: Die möglichen Werte sind P1 und P2
- **SUN**: Profilzuweisung für Sonntag: Die möglichen Werte sind P1 und P2

Anzeige des Alarmmenüs (Abb. 27)

Vor der Durchführung der angegebenen Vorgehensweise die ESC Taste drücken, um zum Eingangsmenü zurückzukehren. Die eventuell vorhandenen Alarmmeldungen können folgenderweise angezeigt werden:

- anhaltender Druck der Taste SET
- kurzer Druck auf UP oder DOWN, um das Menü ALRM zu öffnen
- kurzer Druck auf die Taste SET, um den Code des aktiven Fehlers anzuzeigen.

Das System sieht verschiedene Alarmmeldungen vor, die folgenderweise auf der Bedienblende angezeigt werden:

ti: Innentemperaturfühler defekt; den Eingriff des technischen Kundendienstes anfordern;

tout: Außentemperaturfühler defekt; den Eingriff des technischen Kundendienstes anfordern;

te: Ablufttemperaturfühler defekt; den Eingriff des technischen Kundendienstes anfordern;

preh: Vorwärmer defekt oder nicht vorhanden (sofern vorgesehen); den Eingriff des technischen Kundendienstes anfordern;

Hito: Außentemperatur über 45 °C; den Eingriff des technischen Kundendienstes anfordern;

Hiti: Innentemperatur über 45 °C; den Eingriff des technischen Kundendienstes anfordern;

Filt: Die verbrauchten Filter müssen ausgewechselt werden (3 Monate). Nach dem Austausch der Filter kann der Bediener einen Reset der Fehlermeldung durchführen: Hierzu genügt ein gleichzeitiger anhaltender Druck der Tasten UP und DOWN.

Hinweis: Die Fehler mit manueller Rücksetzung können durch anhaltendes Drücken der Tasten UP und DOWN zurückgesetzt werden.

Wartung und Reinigung

Vor jedem Eingriff am Gerät muss sichergestellt werden, dass das Gerät vom Stromnetz getrennt ist. Die Demontage und anschließende Montage gehören zur außerordentlichen Wartung und dürfen nur durch qualifiziertes Fachpersonal durchgeführt werden. Hinweis: Vor Öffnen der Klappe die vordere Sicherheitsschraube aufdrehen. (Abb. 28)

Filter

Empfohlene Wartungsintervalle: Da die Luftverschmutzung im Allgemeinen von der geografischen Lage abhängig ist, ist die Haltbarkeit der Filter unterschiedlich. Unter Berücksichtigung dieser Tatsache bestehen für die Filter die folgenden Wartungsintervalle:

Überprüfung der Filter alle 50/60 Tage;

Filterwechsel: Nach 3/12 Monaten (UK), 3/24 Monaten (nicht

UK) (abhängig von den vom Installationstechniker vorgenommenen Einstellungen) wird auf dem Display eine Voralarmmeldung eingeblendet, die den Benutzer darauf hinweist, dass die Filter ausgewechselt werden müssen. Ab diesem Augenblick müssen die Filter innerhalb von 3 Monaten (UK), 2 Monaten (nicht UK) ausgewechselt werden; nach Ablauf der 3 Monate bleibt das Gerät stehen (Modelle UK) und der Alarm wegen verbrauchten Filtern wird aktiviert (Filt). Mit dem Reset des Fehlers (beschrieben im Abschnitt „Anzeige des Alarm-Menüs“) wird auch der Zähler zurückgesetzt.

Hinweis: Verschmutzte bzw. nicht ausgewechselte Filter wirken sich sehr negativ auf die Leistung der Anlage aus und führen zu:

- höheren Druckverlusten im Luftkreislauf und Reduzierung der Luftmenge;
- in der Folge zu einer schlechteren Leistung der Anlage und einer schlechteren Qualität der Raumluft.

Hinweis: Verbrauchte Filter sind die häufigste Ursache für einen Gerätestopp: (Filt)

Herausnehmen der Filter: (Abb.29)

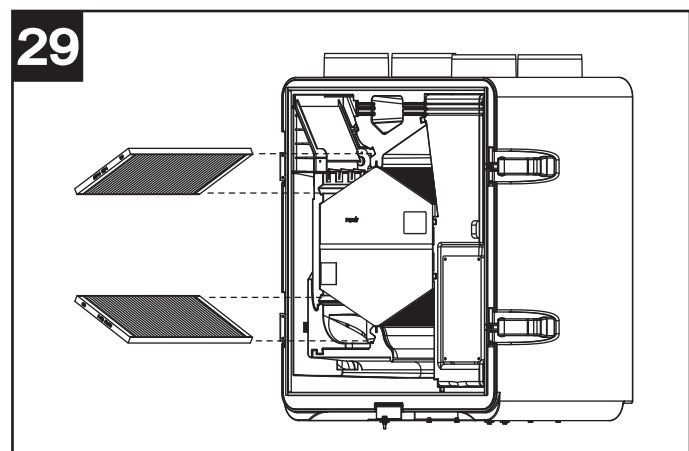
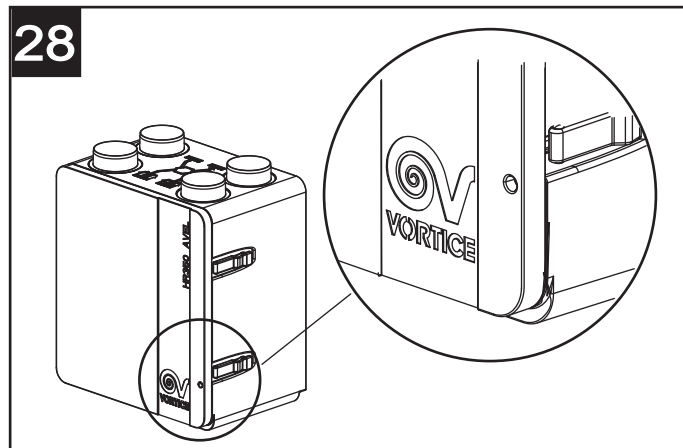

Wichtige Information für die umweltgerechte Entsorgung

IN EINIGEN EU-LÄNDERN GELTEN FÜR DIESES PRODUKT NICHT DIE VORGABEN DER EUROPÄISCHEN RICHTLINIE ÜBER ELEKTRO-UND ELEKTRONIK-ALTGERÄTE (WEEE-RICHTLINIE) UND DEMNACH BESTEHT IN DIESEN LÄNDERN AUCH KEINE PFLICHT FÜR DIE MÜLLTRENNUNG BEI DER ENTSORGUNG DES GERÄTES.

Dieses Gerät entspricht der EG-Richtlinie 2002/96/EG.

Das Symbol mit der durchgestrichenen Abfalltonne am Gerät bedeutet, dass das Gerät nach seiner Aussonderung nicht im Haushaltsmüll entsorgt werden darf, sondern an einer Sammelstelle für Elektro- und Elektronikgeräte oder beim Kauf eines gleichwertigen Neugerätes beim Händler abzugeben ist.



Der Benutzer hat Sorge zu tragen, dass das Gerät nach seiner Aussonderung an einer geeigneten Sammelstelle abgegeben wird. Ein Nichtbeachten dieser Vorschrift ist gemäß der geltenden Abfallordnung strafbar.

Das geeignete Sortieren von Abfall und nachfolgende Recyceln des aussortierten Gerätes zur umweltverträglichen Entsorgung trägt zum Schutz von Umwelt und Gesundheit bei und dient der Wiederverwendung der recyclingfähigen Materialien, aus denen das Gerät besteht.

Für detailliertere Informationen bezüglich der verfügbaren Sammelsysteme wenden Sie sich an Ihre örtliche Behörde oder an den Händler, bei dem Sie das Gerät gekauft haben.

Die Hersteller und Importeure kommen ihrer Verpflichtung zum umweltfreundlichen Recycling, Verarbeiten und Entsorgen sowohl direkt als auch durch Teilnahme an einem Kollektivsystem nach.

Descripción y uso

Vort HR 350 Avel (en adelante “el aparato”) es un recuperador de calor para uso residencial caracterizado por una alta eficiencia de intercambio térmico, bajos consumos y dimensiones reducidas. El aparato es controlado por un sistema de gestión electrónica avanzada y está equipado con ventiladores dotados de motores EC sin escobillas. Dentro del aparato hay un intercambiador de calor que garantiza niveles de eficiencia de intercambio térmico >85%. El aparato está dotado de función de bypass automático y protección anticongelante integrada. (Consultar el apartado “Uso” para una descripción más detallada de las distintas funciones).

Estos aparatos han sido diseñados para el uso en ambientes domésticos y comerciales.

Seguridad



Atención:

este símbolo indica precauciones que sirven para evitar daños al usuario

- Seguir las instrucciones de seguridad para evitar lesiones.
- No emplear el aparato con fines distintos de aquellos previstos por este manual.
- Una vez extraído el aparato de su embalaje, comprobar su integridad: en caso de duda, contactar con personal cualificado o con un Centro de Asistencia Técnica autorizado por Vortice.
- No dejar partes del embalaje al alcance de niños o de personas discapacitadas.
- El empleo de todo tipo de aparato eléctrico comporta el cumplimiento de algunas reglas fundamentales, entre las que destacamos: no tocarlo con las manos mojadas o húmedas; no tocarlo estando con los pies descalzos.
- No utilizar el aparato cerca de sustancias o vapores inflamables como alcohol, insecticidas, gasolina, etc.
- Guardar el aparato lejos de niños y de personas discapacitadas en el momento en que se decida desconectarlo de la red eléctrica y no utilizarlo más.
- Tomar las precauciones necesarias para prevenir el reflujo de gas del tubo de salida o de otros aparatos de fuego abierto.
- Para evitar cualquier peligro debido al restablecimiento accidental del interruptor térmico, el aparato no debe alimentarse mediante un dispositivo de maniobra externo, como un temporizador, ni debe conectarse a un circuito que regularmente se conecte y desconecte de la alimentación.
- Este aparato puede ser utilizado por niños de no menos de 8 años de edad y por personas con capacidades físicas, sensoriales o mentales reducidas, o carentes de experiencia o del conocimiento necesario, pero sólo bajo vigilancia e instrucciones sobre el uso seguro y después de comprender bien los peligros inherentes. Los niños no deben jugar con el aparato. La limpieza y el mantenimiento del aparato deben ser efectuados por el usuario y no por niños sin vigilancia.



Advertencia:

este símbolo indica precauciones que sirven para evitar daños en el producto

- No aportar al aparato modificaciones de ningún tipo.
- Seguir las instrucciones de mantenimiento para prevenir daños o un desgaste excesivo del aparato.
- No exponer el aparato a los agentes atmosféricos (lluvia, sol, etc.).
- No apoyar objetos sobre el aparato.
- La limpieza interna del aparato tiene que ser efectuada por personal profesional cualificado.
- Verificar periódicamente la integridad del aparato. En caso de imperfecciones, no utilizar el aparato y contactar de inmediato con un Centro de Asistencia Técnica autorizado por Vortice.
- En caso de defectos de funcionamiento o averías en el aparato, contactar de inmediato con un Centro de Asistencia Técnica autorizado por Vortice. Exigir el empleo de repuestos originales Vortice para las reparaciones.
- Si el cable se deteriora, ponerse en contacto inmediatamente con un Centro de Asistencia Técnica autorizado por Vortice para que lo sustituya.
- Si el aparato se cae o recibe un golpe fuerte, contactar inmediatamente con un proveedor autorizado de Vortice.
- El aparato debe montarse de manera que en condiciones de funcionamiento normales nadie pueda encontrarse cerca de partes en movimiento o bajo tensión.
- En caso de desmontaje del aparato (con herramientas adecuadas), extracción del intercambiador de calor o extracción del módulo de los motores, previamente es necesario apagar el aparato y desconectarlo de la red de alimentación eléctrica.

- La instalación eléctrica a la que se ha de conectar el aparato debe ser conforme a las normas vigentes.
- Conectar el producto a la red de alimentación eléctrica o a una toma de corriente sólo si la capacidad de la instalación es adecuada para su potencia máxima. Si no se dispone de una red con estas características, contactar inmediatamente con personal cualificado.
- Apagar el interruptor general de la instalación: en caso de funcionamiento anómalo; antes de limpiar el aparato por fuera; si el aparato no se va a utilizar durante cierto tiempo.
- El aparato no debe utilizarse como activador de calentadores, estufas, etc. ni debe conectarse a los conductos de aire caliente de dichos aparatos.
- El aparato debe descargar directamente al exterior, por un conducto individual dedicado.
- El flujo de aire que se ha de canalizar no debe transportar elementos grasos, hollín, agentes químicos o corrosivos o mezclas explosivas e inflamables.
- Evitar tapar u obstruir las bocas de aspiración y expulsión del aparato, para garantizar el correcto paso del aire.
- Temperatura máxima de funcionamiento: 45°C.
- Los datos eléctricos de la red deben coincidir con los de la placa A (fig.1).
- El aparato debe ser instalado por personal profesional cualificado.
- Para realizar la instalación es necesario disponer de un interruptor omnipolar con distancia de apertura entre los contactos igual o mayor que 3 mm.

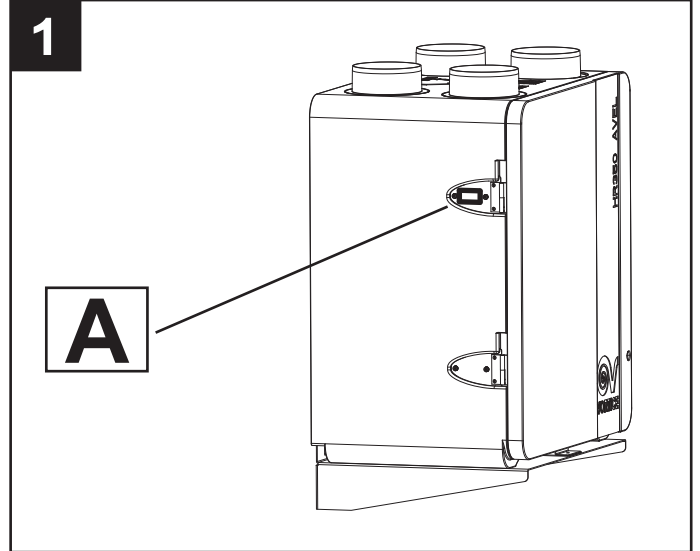

Estructura y dotación

Principales componentes del aparato:

- estructura externa consistente en una cubierta de polipropileno expandido y una puerta abisagrada (amovible);
- intercambiador de calor realizado en poliestireno, con flujos cruzados en contracorriente, cuya particular morfología garantiza una altísima eficiencia de intercambio térmico (>85%);
- dos motores sin escobillas de bajo consumo y velocidad variable (2 velocidades preestablecidas);
- electrónica de gestión de alimentación, mando y control del aparato;
- sensores de temperatura (bypass y descongelación);
- controlador remoto (instalación en pared);
- dos filtros G3 (UK), M5 (NO UK); (filtro F5 o F7 opcional);
- soporte para montaje en pared (opcional).

Significado de las bocas de paso del aire (fig.2)

- A: Aspiración de aire fresco del exterior
- B: Aspiración de aire viciado del interior
- C: Envío de aire limpio al interior
- D: Envío de aire viciado al exterior

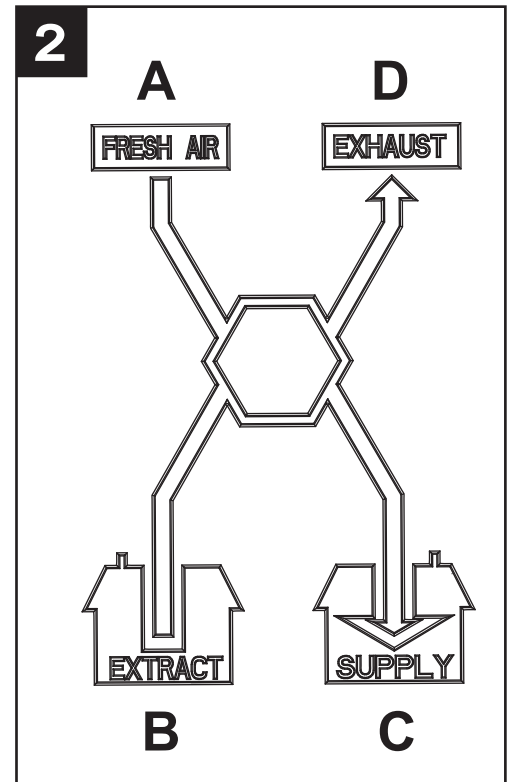

Instalación

NOTA: El aparato no es adecuado para instalaciones exteriores. El aparato debe instalarse según las normas de seguridad vigentes en el país de destino y las instrucciones de este manual. El aparato debe instalarse sobre una superficie o pared interna de la vivienda cuya estructura sea adecuada para sostener su peso (máx. 30 kg). La colocación en obra del aparato no puede depender del uso de adhesivos. La conexión de los conductos de aireación a la máquina debe realizarse con herramientas.

Montaje

El aparato se puede instalar en el suelo o sobre una pared.

Suelo

Nota: en caso de instalación en el suelo, debajo del aparato debe haber suficiente espacio para los sifones de descarga del condensado (ver el apartado Descarga de condensado). El aparato se puede apoyar o se puede fijar (recomendado) con los sistemas de fijación suministrados por Vortice (opcionales) (ver secuencia figuras 3, 4, 5).

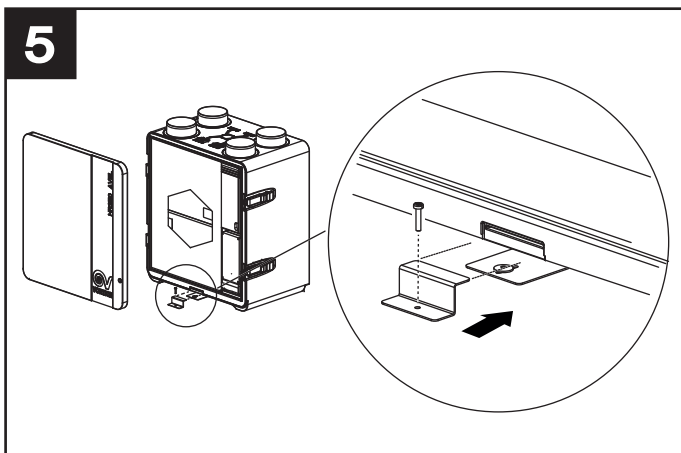
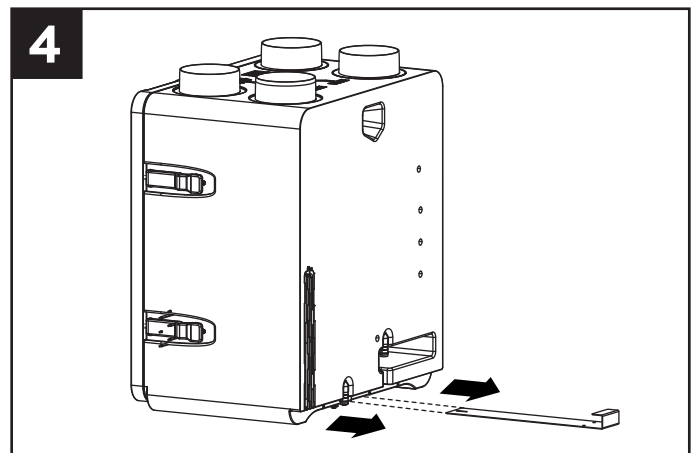
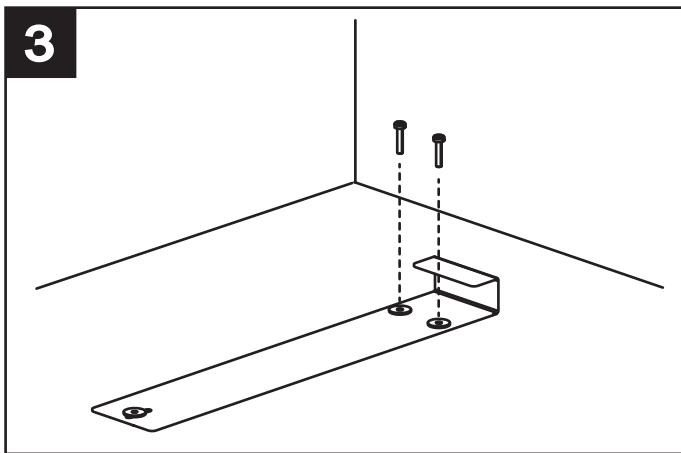

Pared

Se sugiere utilizar el soporte suministrado por Vortice (fig.6,7,8).

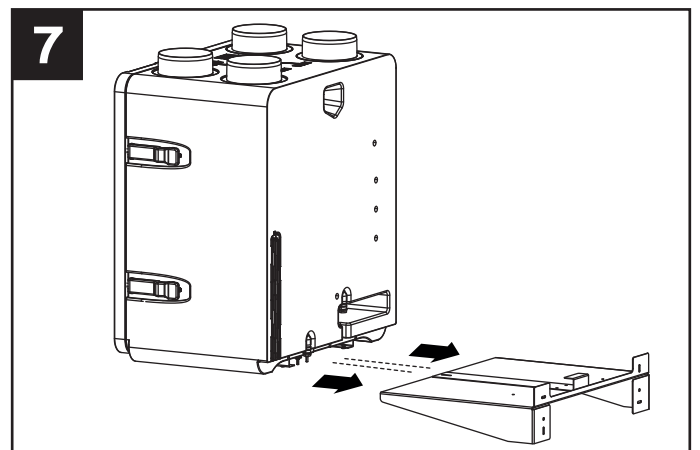
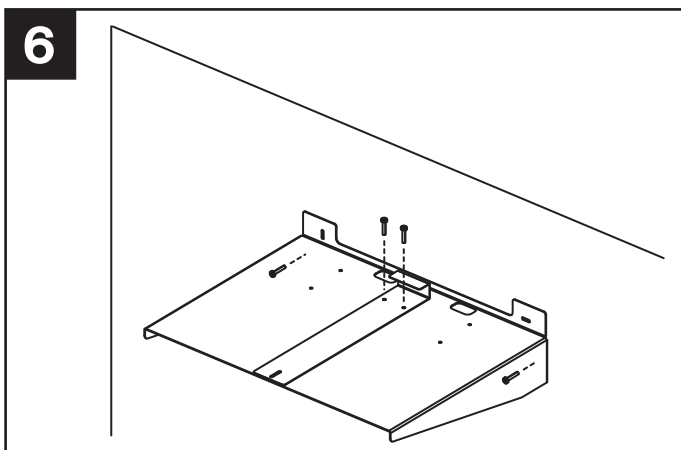

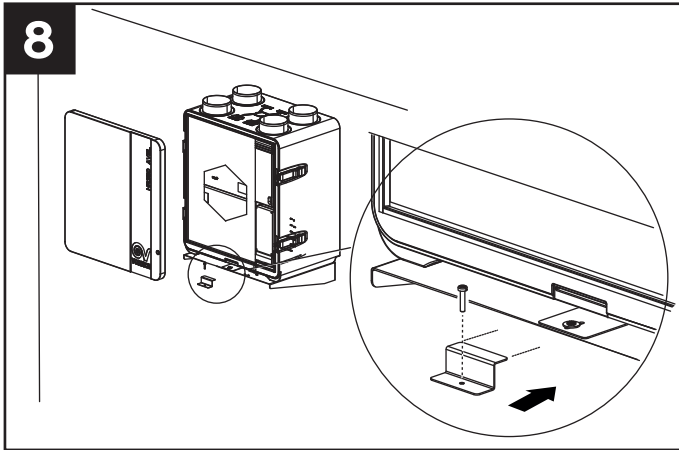

Asegurarse de que el aparato esté bien nivelado para garantizar el funcionamiento perfecto. Se admite una inclinación del aparato de pocos grados hacia atrás (fig.9).

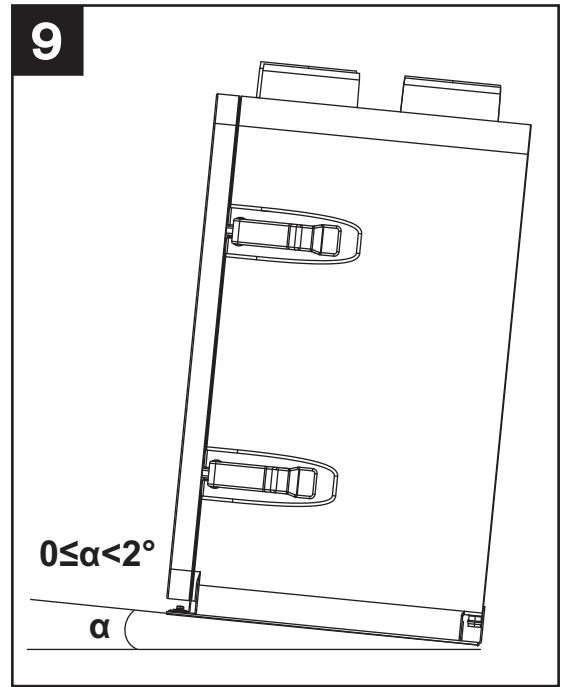

Los conductos utilizados para las canalizaciones deben ser de la medida adecuada. Los conductos desde y hacia el exterior deben estar aislados térmicamente y no sujetos a vibraciones. Los tubos de aspiración y envío, de un diámetro nominal de 150 mm, se deben fijar en las correspondientes bocas del aparato mediante abrazaderas u otros sistemas estancos adecuados. Si la descarga se produce por el techo, es obligatorio utilizar un dispositivo específico para prevenir la formación de condensado y la entrada de agua de lluvia. Si la entrada del aire se produce por el techo, es obligatorio utilizar un dispositivo adecuado para evitar la formación de condensado y la entrada de agua de lluvia.

Descarga del condensado

Durante el funcionamiento normal, el condensado se recoge sobre el fondo del aparato, en una cuba con dos salidas al exterior. Los puntos de conexión están en la parte inferior del lado posterior del aparato. La descarga del condensado se puede realizar conectando a las salidas dos tubos flexibles de un diámetro interno de 19 mm. Para impedir que se formen burbujas de aire, es necesario realizar un sifón. Indicaciones importantes: funcionamiento invernal: alta probabilidad de formación de condensado; es obligatoria la conexión de los tubos de descarga, con sifón. (fig.10a) funcionamiento estival: probabilidad de formación de condensado; se recomienda la conexión de los tubos de descarga, con sifón. (fig.10b)

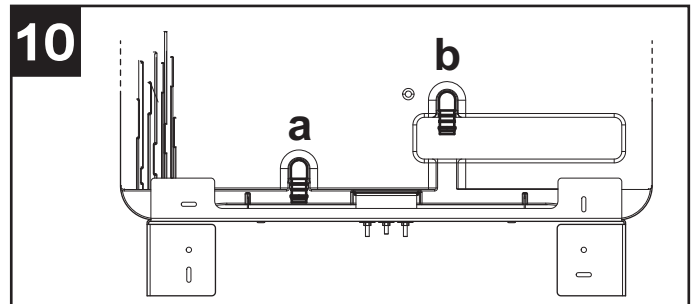

Cortar diagonalmente la terminación del tubo.

Nota: para realizar el sifón hay que respetar las distancias indicadas en la fig.11; en caso contrario, no está garantizado el funcionamiento correcto del aparato. La descarga del condensado se puede realizar mediante el sistema de desagüe de la vivienda.

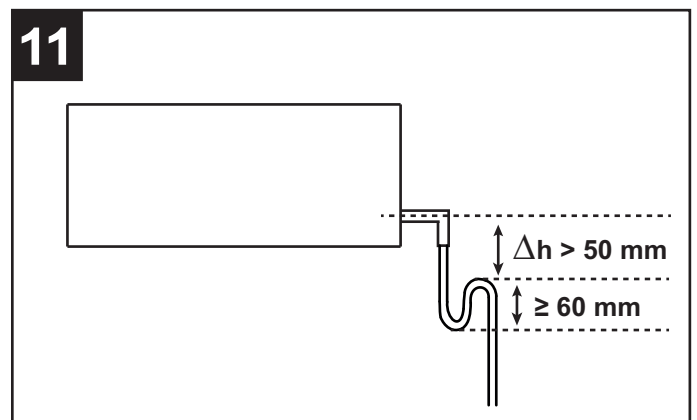

Accesibilidad

El aparato es fácilmente accesible por la puerta frontal (fig.12) para trabajos de servicio / mantenimiento, incluidos el desmontaje y la sustitución de los filtros de aire. (Ver también "Mantenimiento / limpieza")

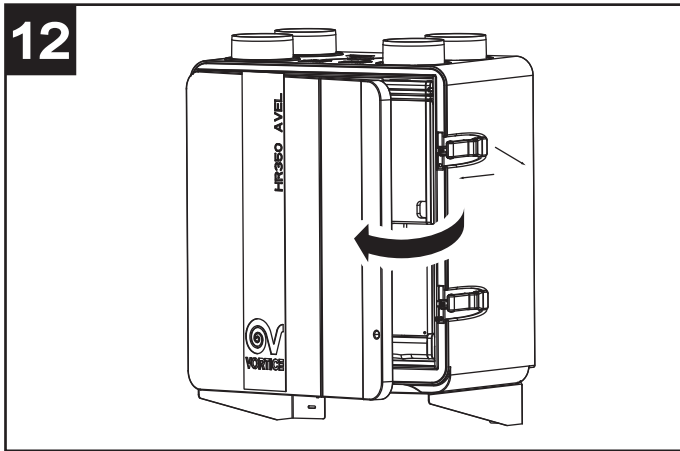

Entradas de la caja eléctrica (fig.13)

- 1: Temperatura
- 2: Bypass open
- 3: Alimentación Supply
- 4: Bypass close
- 5: Señal Supply
- 6: Precalentador
- 7: Boost
- 8: Alimentación
- 9: Display
- 10: Alimentación Exhaust
- 11: Señal Exhaust

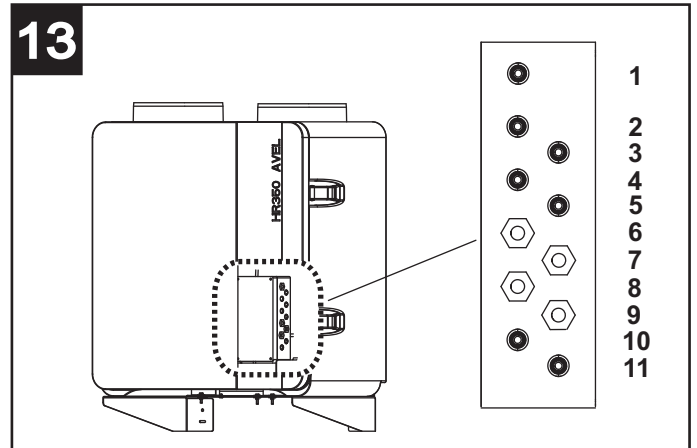

Conexiones eléctricas

Panel/Alimentación

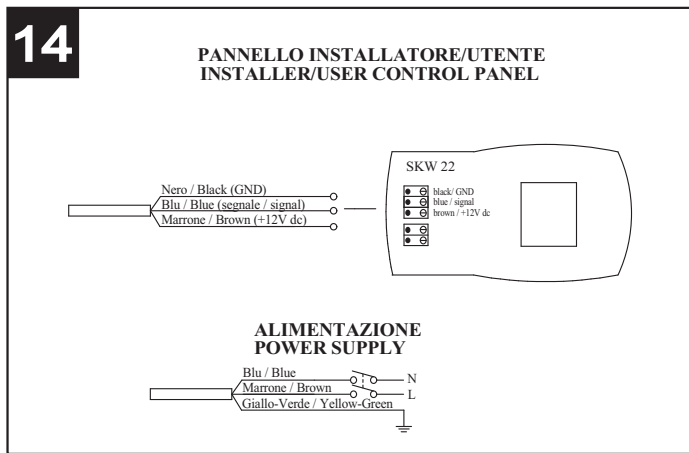

Accesorios

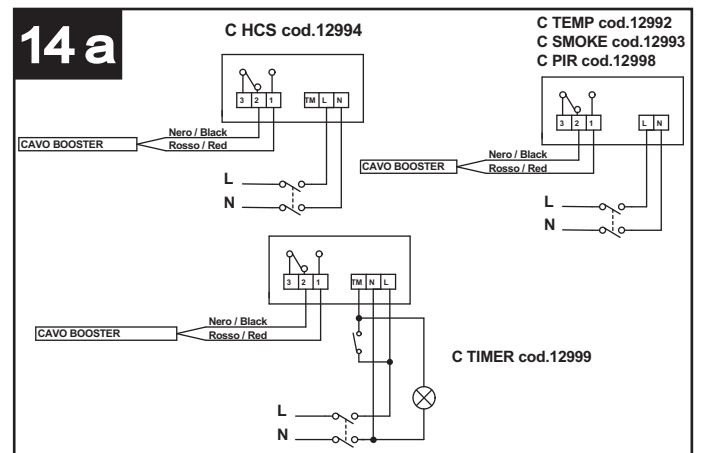

Conexión al calefactor

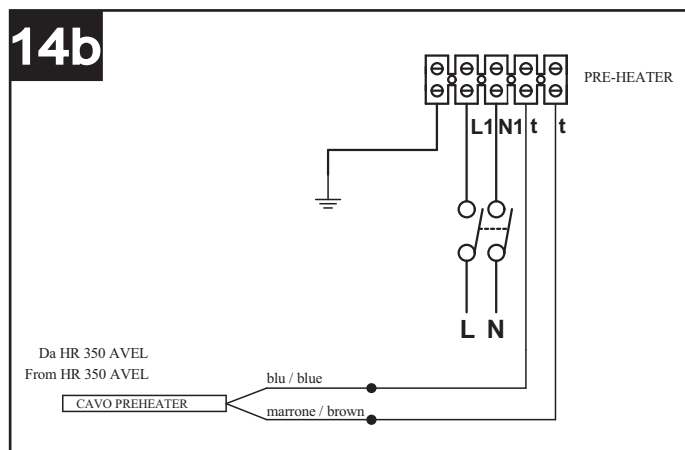

Conexión a Vort HA: si Avel está dotado de una unidad HA, será necesario conectar el recuperador a esta unidad mediante el cable tripolar marrón/azul/negro proveniente del recuperador, como en la fig.15. Por eso, en este caso el display no estará conectado al recuperador sino al cable tripolar marrón/azul/negro ya predispuesto en VORT HA como se indica en el manual VORT HA.

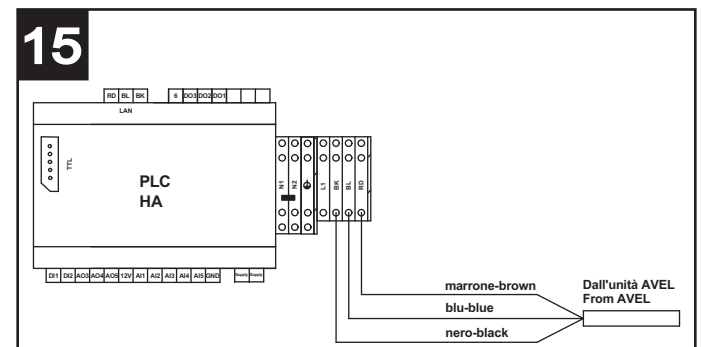

- 16. el encendido del icono indica la presencia de una alarma; el icono intermitente indica que hay una alarma de restablecimiento manual; (ver “Visualización menú alarmas”)
- 17. función bypass: el icono indica: (ver también “Activación función Bypass”) apagado: bypass desactivado encendido fijo: bypass abierto con mando manual intermitente: bypass abierto automáticamente vía software (en este caso no es posible cerrar el bypass manualmente)
- 19. grados Celsius temperatura interior
- 20. visualización temperatura exterior grados Celsius
- 21. boost activo

Encendido/apagado (sólo NO UK) (fig.18)

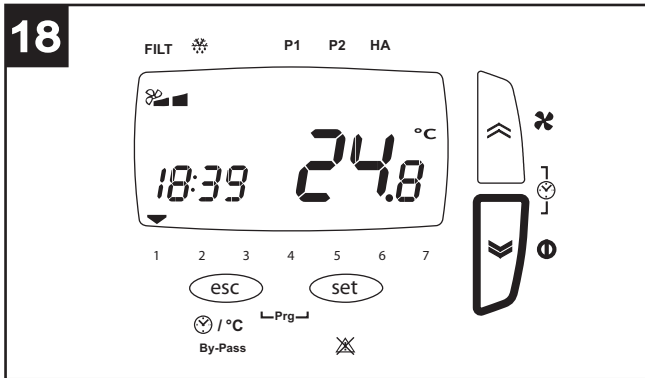

El aparato se enciende y se apaga pulsando la tecla “down” del panel.

Ajuste hora/día (sólo NO UK o modelos dotados de HA) (fig.19)

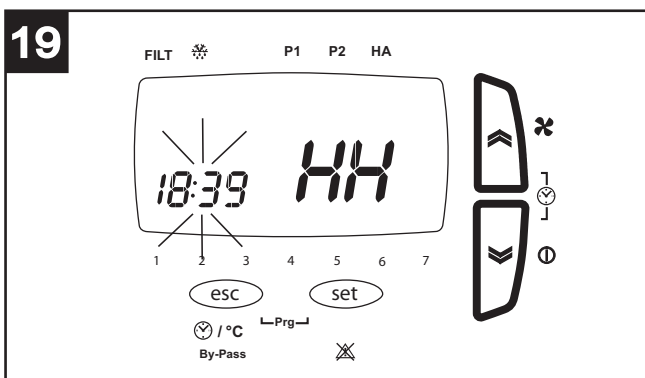

Antes de ejecutar los pasos indicados a continuación, pulsar la tecla ESC para salir y ubicarse en el menú inicial.

Para ajustar la fecha y la hora:

- presión breve simultánea de las teclas “up” y “down”;
- presión breve de las teclas “up” y “down” para ajustar la hora (HH);
- presión breve de la tecla SET para fijar la hora y pasar a los minutos (MM);
- presión breve de las teclas “up” y “down” para ajustar los minutos;
- presión breve de la tecla SET para fijar los minutos y pasar al día (dAy);
- presión breve de las teclas “up” y “down” para ajustar el día;
- presión breve de la tecla SET para fijar el día y salir.

Selección de velocidades (fig.20)

Antes de ejecutar los pasos indicados a continuación, pulsar la tecla ESC para salir y ubicarse en el menú inicial. La velocidad de funcionamiento, programada durante la configuración, se puede seleccionar pulsando brevemente la tecla “up” (1=Vel mín., 2=Vel med., 3=Vel máx.).

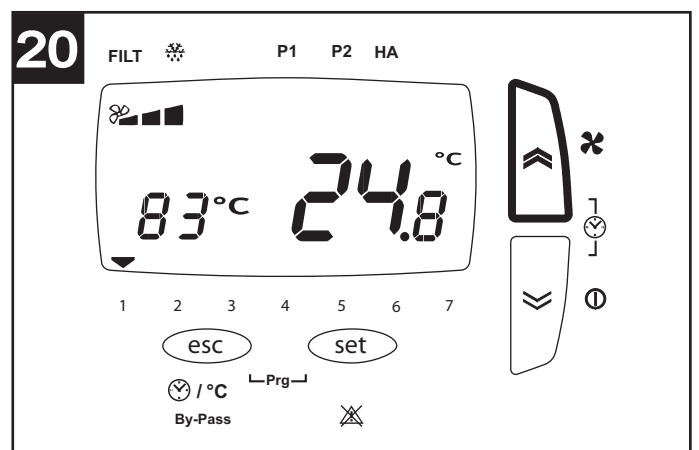

Programación de la temperatura ambiente requerida (fig.21)

Antes de ejecutar los pasos indicados a continuación, pulsar la tecla ESC para salir y ubicarse en el menú inicial. La temperatura ambiente deseada se puede seleccionar de la siguiente manera:

- presión larga de la tecla SET
- presión breve de la tecla SET (el valor corriente parpadea)
- selección del valor deseado con las teclas “up” y “down”
- presión breve de la tecla SET para adquirir el dato
- presión breve de la tecla ESC para salir

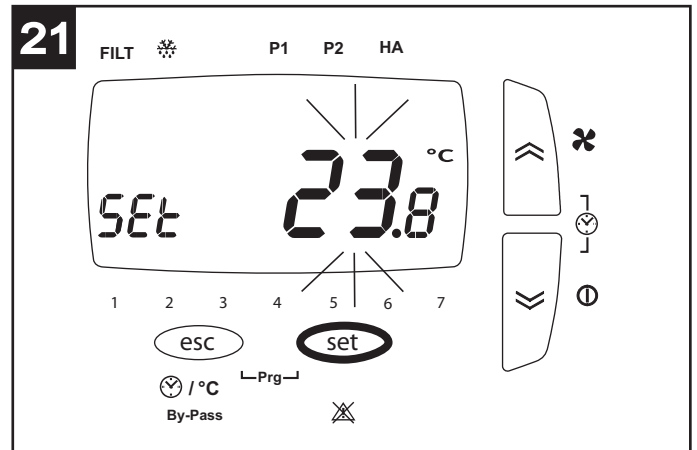

Activación función “bypass” (fig.22)

El propósito de la función bypass es ventilar la vivienda sin transferencias de calor. La apertura de la válvula de bypass permite la introducción directa del aire exterior, evitando su entrada en el intercambiador de calor. En cambio, el flujo de aire expulsado desde la vivienda sí pasa por el intercambiador. Antes de ejecutar los pasos indicados a continuación, pulsar la tecla ESC para salir y ubicarse en el menú inicial. La función bypass se puede forzar manteniendo pulsada la tecla ESC. Se encenderá el icono de la “alcancía” (la función permanece activa 12 horas y luego el aparato vuelve al funcionamiento automático).

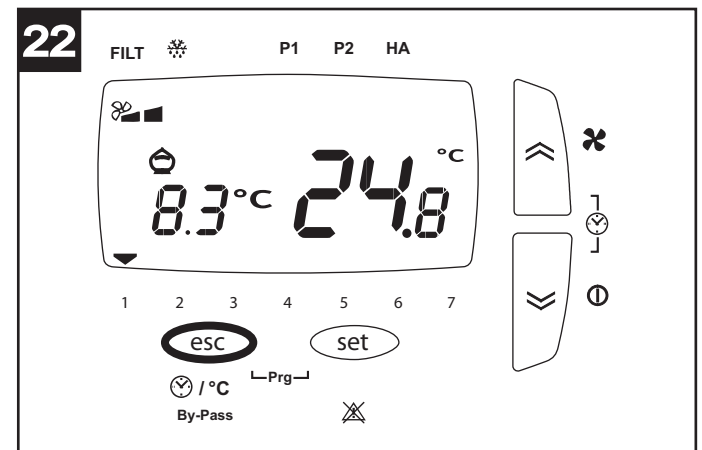

Activación de la visualización hora/temperatura exterior (sólo NO UK o modelos dotados de HA) (fig.23)

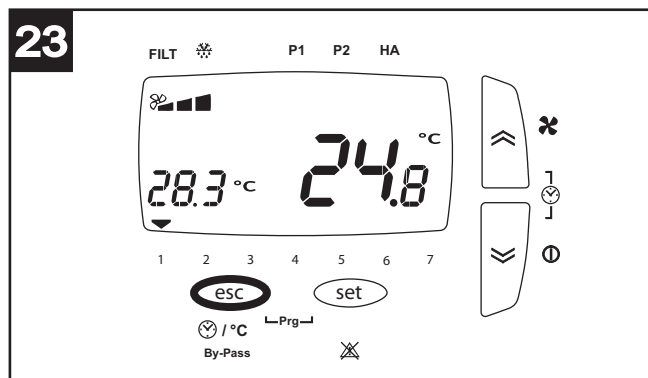

Antes de ejecutar los pasos indicados a continuación, pulsar la tecla ESC para salir y ubicarse en el menú inicial.

Los valores actuales de la hora y la temperatura exterior se pueden ver de manera alterna pulsando brevemente la tecla ESC.

Menú usuario

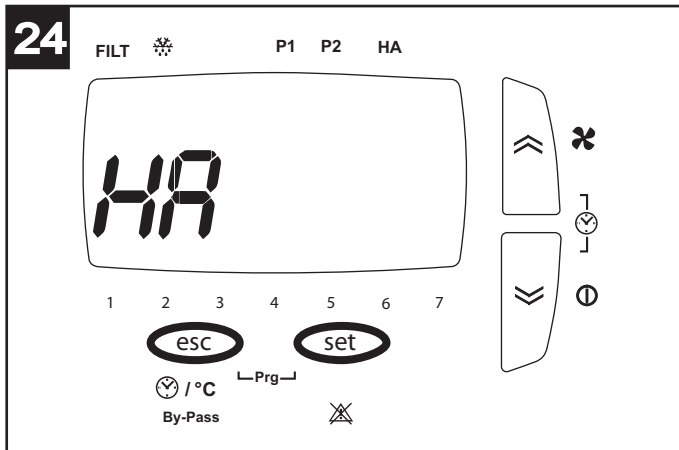

Antes de ejecutar los pasos indicados a continuación, pulsar la tecla ESC para salir y ubicarse en la pantalla inicial. En general, los parámetros relativos a las distintas opciones se configuran pulsando SET (el valor se pone intermitente), seleccionando los valores con las teclas UP y DOWN y pulsando nuevamente SET para adquirir el nuevo valor. Para desplazarse entre las distintas opciones o parámetros se utilizan las teclas UP y DOWN. El menú general del usuario se puede visualizar pulsando simultáneamente ESC y SET. Las opciones del menú son:

- **PROF** (sólo NO UK): configuración del funcionamiento con perfiles horarios:
P1 permite programar un intervalo de funcionamiento al día, con un horario de inicio, un horario de fin y una velocidad;

P2 permite programar dos intervalos de funcionamiento al día, cada uno con un horario de inicio, un horario de fin y una velocidad;

Es posible asignar un perfil diferente a cada día de la semana.

HA: configuración funcionamiento HA: sólo en aparatos con módulo HA;

SERV: servicio (opción reservada para el instalador).

Opción PROF (sólo NO UK)

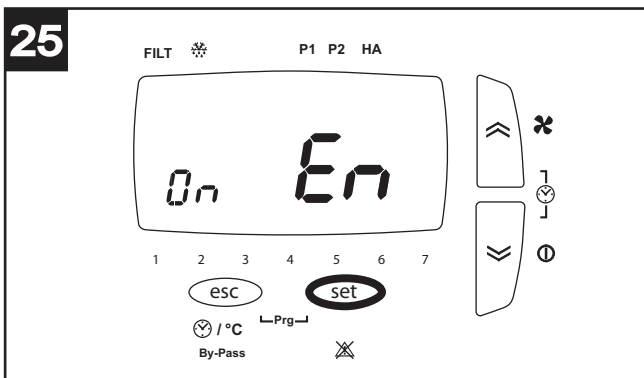

Seleccionando PROF con la tecla SET se entra en la configuración de los perfiles horarios. Los parámetros son:

- En (Enable): los valores posibles son:
ON: habilita el funcionamiento con perfiles (como se dijo más arriba, automáticamente se inhabilita el funcionamiento en modo HA)
OFF: inhabilita el funcionamiento con perfiles.

Si se ha seleccionado EN ON, se habilitan los siguientes parámetros:

- **ST**: horario inicio intervalo perfil P1
- **END**: horario fin intervalo perfil P1
- **ST1** : horario inicio intervalo 1 perfil P2
- **EN1** : horario fin intervalo 1 perfil P2
- **ST2** : horario inicio intervalo 2 perfil P2
- **EN2** : horario fin intervalo 1 perfil P2
- **MON**: asignación de perfil al día lunes: los valores posibles son P1 y P2
- **TUE**: asignación de perfil al día martes: los valores posibles son P1 y P2
- **UED**: asignación de perfil al día miércoles: los valores posibles son P1 y P2
- **THR**: asignación de perfil al día jueves: los valores posibles son P1 y P2
- **FRY**: asignación de perfil al día viernes: los valores posibles son P1 y P2
- **SAT**: asignación de perfil al día sábado: los valores posibles son P1 y P2
- **SUN**: asignación de perfil al día domingo: los valores posibles son P1 y P2

Opción HA

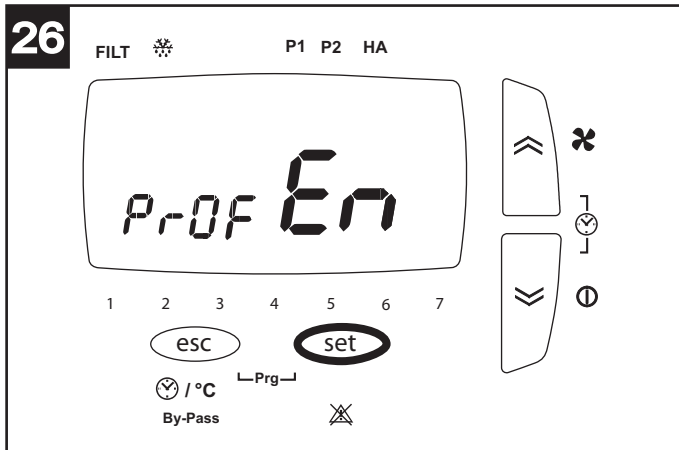

La opción está disponible sólo en los modelos dotados de módulo HA. Seleccionando HA con la tecla SET se entra en la configuración del modo HA. Los parámetros son:

- **En** (Enable): los valores posibles son:
 - PROF: habilita el modo HA con perfiles
 - ON: habilita el modo HA continuo
 - OFF: inhabilita el modo HA
 - HOL: habilita el modo HOLIDAY: dos horas de funcionamiento antibacteriano al día, dos horas de renovación del aire, 20 horas de stand-by. Si se ha seleccionado EN PROF, se habilitan los siguientes parámetros:

- **ST**: horario inicio intervalo perfil P1
- **END**: horario fin intervalo perfil P1
- **ST1** : horario inicio intervalo 1 perfil P2
- **EN1** : horario fin intervalo 1 perfil P2
- **ST2** : horario inicio intervalo 2 perfil P2
- **EN2** : horario fin intervalo 1 perfil P2
- **MON**: asignación de perfil al día lunes: los valores posibles son P1 y P2
- **TUE**: asignación de perfil al día martes: los valores posibles son P1 y P2
- **UED**: asignación de perfil al día miércoles: los valores posibles son P1 y P2
- **THR**: asignación de perfil al día jueves: los valores posibles son P1 y P2
- **FRY**: asignación de perfil al día viernes: los valores posibles son P1 y P2
- **SAT**: asignación de perfil al día sábado: los valores posibles son P1 y P2
- **SUN**: asignación de perfil al día domingo: los valores posibles son P1 y P2

Visualización menú alarmas (fig.27)

Antes de ejecutar los pasos indicados a continuación, pulsar la tecla ESC para salir y ubicarse en el menú inicial. Las señales de alarma se pueden visualizar de la siguiente manera:

- presión larga de la tecla SET
- presión breve de UP o DOWN para visualizar el menú ALRM

--presión breve de la tecla SET para visualizar el código de error activo. El sistema puede presentar distintas situaciones de alarma, que aparecerán en el panel como se indica a continuación:

ti: sensor temperatura interior averiado; solicitar la intervención de la Asistencia Técnica;

tout: sensor temperatura exterior averiado; solicitar la intervención de la Asistencia Técnica;

te: sensor temperatura aire de descarga averiado; solicitar la intervención de la Asistencia Técnica;

preh: precalentador averiado o no presente (si está previsto); solicitar la intervención de la Asistencia Técnica;

Hito: temperatura exterior superior a 45° C; solicitar la intervención de la Asistencia Técnica;

Hiti: temperatura interior superior a 45° C; solicitar la intervención de la Asistencia Técnica;

Filt: es necesario sustituir los filtros saturados (3 meses). Después de sustituir los filtros, el usuario puede borrar el error: mantener pulsadas simultáneamente las teclas UP y DOWN.

NOTA. Para restablecer los errores que se pueden restablecer manualmente, pulsar de manera prolongada las teclas UP y DOWN.

Mantenimiento y limpieza

Antes de cualquier operación, comprobar que el aparato esté desconectado de la red eléctrica. El desmontaje y el montaje son operaciones de mantenimiento extraordinario y deben ser efectuadas por personal profesional cualificado.

NOTA: Antes de abrir la puerta, desenroscar el tornillo de seguridad frontal. (fig.28)

Filtros

Frecuencia de mantenimiento recomendada: En general, el nivel de contaminación del aire varía según la zona geográfica; en consecuencia, lo mismo ocurre con la duración de los filtros. Teniendo presentes estas consideraciones, las frecuencias de mantenimiento de los filtros son las siguientes: Inspección: cada 50 - 60 días; sustitución de los filtros: después de 3 o 12 meses (UK), 3 o 24 meses (NO UK) (según lo programado durante la instalación por el instalador) aparece en pantalla un mensaje de prealarma que advierte sobre la necesidad de sustituir los filtros. En lo sucesivo, los filtros se deberán sustituir siempre dentro de un plazo máximo de 3 meses (UK), 2 meses (NO UK); pasados los 3 meses, el aparato se para (Modelos UK), y se activa la alarma de filtros saturados (Filt). Al borrar el error (ver "Visualización menú alarmas"), se restablece el contador.

NOTA: la falta de limpieza o sustitución de los filtros puede repercutir gravemente en la eficacia de la instalación y provocar:

- un aumento de las pérdidas de carga en el circuito y una reducción del caudal de aire;
- una disminución del rendimiento de la máquina y del confort en el ambiente.

NOTA: la saturación de los filtros es la causa más frecuente de bloqueo del aparato. (Filt)

Extracción filtros: fig.29

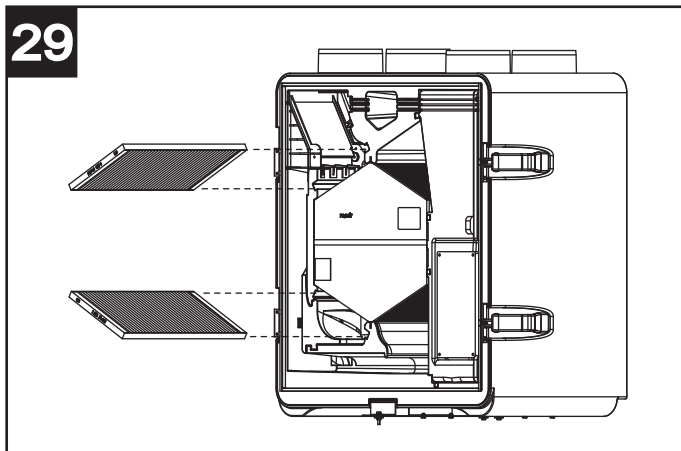
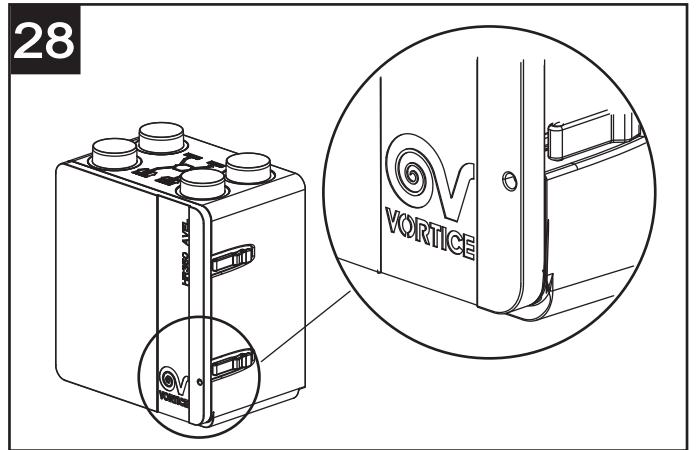

Información importante sobre eliminación respetuosa con el medio ambiente

EN ALGUNOS PAÍSES DE LA UNIÓN EUROPEA ESTE PRODUCTO NO ESTÁ INCLUIDO EN EL ÁMBITO DE APLICACIÓN DE LA LEY NACIONAL QUE TRASPONE LA DIRECTIVA RAEE Y, POR LO TANTO, NO EXISTE OBLIGACIÓN ALGUNA DE RECOGIDA SELECTIVA AL FINALIZAR SU VIDA ÚTIL.

Este producto cumple los requisitos de la Directiva EU2002/96/EC.

El símbolo del contenedor de basura tachado, que hay sobre el aparato, indica que no puede ser eliminado con los desechos domésticos al finalizar su vida útil. Se ha de llevar a un punto de recogida selectiva para aparatos eléctricos o electrónicos o entregar al proveedor durante la compra de un aparato equivalente.



El usuario deberá llevar el aparato a un punto de recogida selectiva para su eliminación, de lo contrario se aplicarán las sanciones previstas por las normas sobre eliminación de desechos.

La recogida selectiva para la reutilización, tratamiento y eliminación respetuosa con el medio ambiente del aparato ayuda a evitar los efectos sobre el medio ambiente y la salud y favorece el reciclaje de los materiales que componen el producto.

Para más información sobre los sistemas de eliminación disponibles, contactar con el servicio local de eliminación de desechos o con el negocio que vendió el aparato.

Los fabricantes y los importadores cumplen con su responsabilidad de recuperación, tratamiento y eliminación respetuosa con el medio ambiente directamente o participando a un sistema colectivo.

Opis i zastosowanie

Vort HR 350 Avel (dalej „urządzenie”) to rekuperator ciepła dla potrzeb mieszkaniowych, charakteryzujący się wysoką wydajnością wymiany termicznej, niskim zużyciem energii oraz niewielkimi rozmiarami. Urządzenie jest sterowane za pomocą zaawansowanego elektronicznego systemu zarządzania i jest wyposażone w motowentylatory z bezszczotkowymi silnikami EC.

W urządzenie znajduje się wymiennik ciepła, który gwarantuje poziom wydajności wymiany termicznej >85%. Urządzenie posiada zintegrowaną funkcję automatycznego obejścia (by-pass) oraz zabezpieczenia przed zamrażaniem.

(Szczegółowy opis poszczególnych funkcji podano w rozdziale pt. „Użycie”).

Urządzenia te są przeznaczone do pracy w środowisku domowym oraz komercyjnym.

Bezpieczeństwo



Uwaga:

ten symbol wskazuje na środki ostrożności, jakie pozwolą użytkownikowi uniknąć ewentualnych szkód

- Użytkownik zobowiązany jest przestrzegać instrukcji bezpieczeństwa, aby nie doszło do żadnych szkód ani obrażeń cielesnych.
- Nie używać urządzenia do celów innych niż określone w niniejszej instrukcji.
- Po rozpakowaniu urządzenia sprawdzić, czy nie jest uszkodzone: w razie wątpliwości zwrócić się do specjalisty lub autoryzowanego serwisu Vortice.
- Nie pozostawiać części opakowania w zasięgu dzieci lub osób niepełnosprawnych.
- Stosowanie wszelkich urządzeń elektrycznych oznacza konieczność przestrzegania pewnych podstawowych zasad, w tym m.in.: zakazu dotykania ich rękami wilgotnymi lub mokrymi; zakazu dotykania ich bosą stopą.
- Nie używać urządzenia w obecności substancji lub oparów łatwopalnych, np. alkoholu, środków owadobójczych, benzyny itp.
- Odłożyć urządzenie z dala od dzieci oraz osób niepełnosprawnych w momencie, gdy zdecyduje się o jego odłączeniu od zasilania oraz o zaprzestaniu użycia.
- Należy zapewnić, aby w pomieszczeniu nie dochodziło do powrotu gazu z przewodu wentylacyjnego lub z innych urządzeń, w których wykorzystywany jest otwarty ogień.
- Aby uniknąć niebezpieczeństwa związanego z przypadkowym zablokowaniem wyłącznika termicznego, urządzenie nie powinno być zasilane z urządzenia obsługiwane z zewnątrz, np. timera, a także nie powinno być podłączane do obwodu, w którym często dochodzi do odłączania i ponownego podłączania zasilania.
- Niniejsze urządzenie może być obsługiwane przez dzieci w wieku co najmniej 8 lat oraz osoby o ograniczonych zdolnościach fizycznych, sensorycznych lub umysłowych, a także przez osoby niedoświadczone lub nieposiadające wystarczającej wiedzy, pod warunkiem że ma to miejsce pod nadzorem lub po przeszkoleniu ich w zakresie prawidłowej i bezpiecznej obsługi oraz przy założeniu, że rozumieją one istniejące zagrożenia. Dzieci nie powinny bawić się urządzeniem. Czyszczenie i konserwacja leżące w zakresie obowiązków użytkownika nie mogą być wykonywane przez dzieci bez nadzoru.



Ostrzeżenie:

ten symbol wskazuje na środki ostrożności, jakie pozwolą użytkownikowi uniknąć ewentualnych niedogodności związanych z produktem

- Nie modyfikować urządzenia w żaden sposób.
- Należy przestrzegać instrukcji konserwacji, aby zapobiec ewentualnym uszkodzeniom oraz nadmiernemu zużyciu urządzenia.
- Nie narażać urządzenia na działanie warunków atmosferycznych (deszczu, słońca itp.).
- Nie opierać żadnych przedmiotów o urządzenie.
- Czyszczenie urządzenia od wewnątrz może przeprowadzić wyłącznie wykwalifikowany technik.
- Okresowo sprawdzać, czy urządzenie nie jest uszkodzone. W razie wykrycia nieprawidłowości zaprzestać użytkowania urządzenia i bezzwłocznie skontaktować się z autoryzowanym serwisem Vortice.
- W razie wadliwego działania oraz/lub usterek urządzenia należy bezzwłocznie zwrócić się do autoryzowanego serwisu Vortice i nalegać, w przypadku ewentualnej naprawy, na użycie oryginalnych części zamiennych Vortice.
- W razie uszkodzenia przewodu zasilającego, należy bezzwłocznie wymienić przewód w autoryzowanym centrum serwisowym Vortice.
- W razie upadku lub silnego uderzenia urządzenia należy bezzwłocznie zlecić kontrolę w autoryzowanym serwisie Vortice.
- Urządzenie należy zamontować w taki sposób, aby zagwarantować, że w normalnych warunkach działania żadna osoba nie znajdzie się w pobliżu jego części ruchomych lub pod napięciem.

- W przypadku: demontażu urządzenia za pomocą odpowiednich narzędzi, demontażu wymiennika ciepła; demontażu modułu silników; urządzenie należy uprzednio wyłączyć i odłączyć od zasilania elektrycznego.
- Instalacja elektryczna, do której będzie podłączone urządzenie, musi spełniać wymagania obowiązujących norm.
- Podłączyć urządzenie do sieci / gniazdka elektrycznego jedynie, jeśli moc instalacji/gniazdka jest odpowiednia do mocy maksymalnej urządzenia. W innym przypadku zwrócić się do wykwalifikowanego technika.
- Wyłączyć wyłącznik główny instalacji, gdy: ujawni się usterka urządzenia; przeprowadza się konserwację lub czyszczenie zewnętrzne; urządzenie nie będzie używane przez krótszy lub dłuższy okres czasu.
- Urządzenie nie może być wykorzystywane jako aktywator kotłów, pieców itp. Przewód spustowy nie może być podłączony do przewodów ciepłej wody takich urządzeń.
- Urządzenie powinno mieć odprowadzenie bezpośrednio na zewnątrz przez specjalny pojedynczy przewód.
- Strumień wyciąganego powietrza powinien być czysty (tzn. bez cząstek tłustych, sadzy, środków chemicznych i antykorozyjnych oraz mieszanek wybuchowych i łatwopalnych).
- Nie wolno przykrywać ani zasłaniać otworów zasysania oraz odprowadzania w urządzeniu. Należy zapewnić optymalny przepływ powietrza.
- Maks. temperatura robocza: 45°C.
- Dane elektryczne sieci powinny odpowiadać danym na tabliczce znamionowej A (rys. 1).
- Urządzenie powinien zainstalować wykwalifikowany technik.
- W czasie instalacji, należy przewidzieć wyłącznik jednobiegunowy o odległości między stykami równej lub większej niż 3 mm.

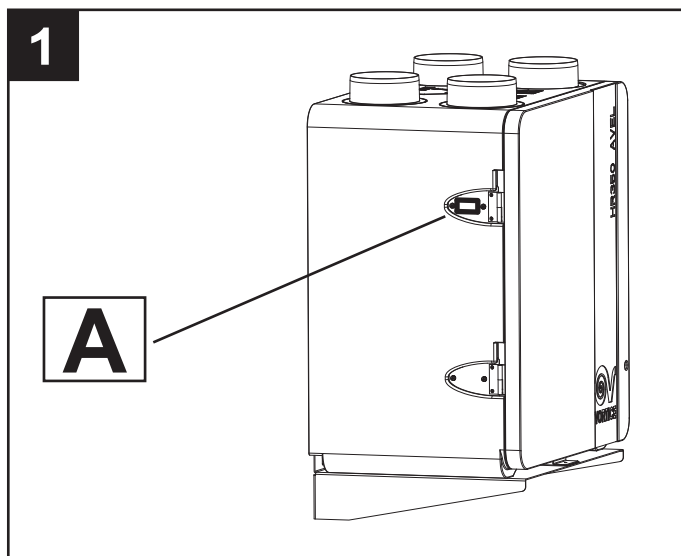

Konstrukcja i wyposażenie

Główne komponenty urządzenia:

- obudowa zewnętrzna wykonana z warstwy ekspandowanego propylenu oraz kłapa na zawiasach (zdejmowana);
- wymiennik ciepła z polistyrenu typu przeciwprądowego, których szczególna budowa gwarantuje najwyższą wydajność wymiany ciepłej (>85%);
- Dwa silniki bezszczotkowe i niskich parametrach zużycia oraz zmiennej prędkości (2 fabrycznie ustawione prędkości);
- elektroniczny układ zarządzania, który nadzoruje zasilanie, sterowanie i kontrolę urządzenia:
- czujniki temperatury (obejście i odszranianie);
- sterownik zdalny (instalacja naścienna);
- dwa filtry G3 (UK), M5 (NIE DLA UK); (filtr F5 lub F7 w opcji);
- uchwyt do montażu na ścianie (opcja).

Znaczenie wywietrzników (rys. 2)

- A: Zasysanie świeżego powietrza z zewnątrz
- B: Zasysanie zużytego powietrza z domu
- C: Tłoczenie czystego powietrza do domu
- D: Tłoczenie zużytego powietrza na zewnątrz

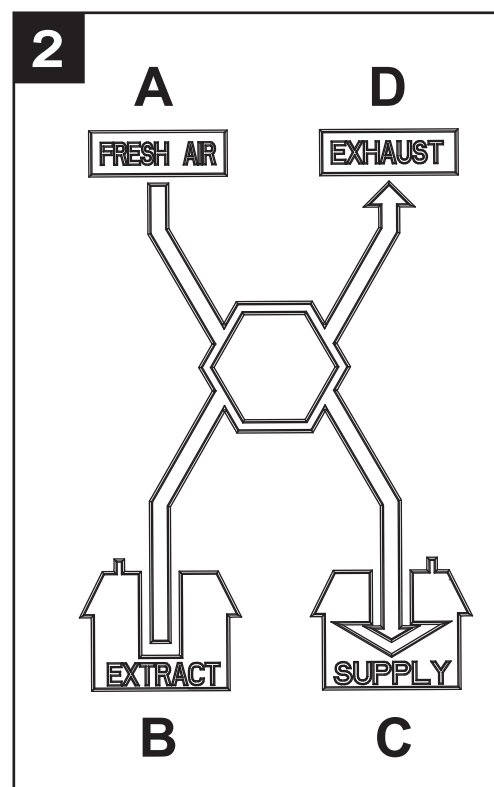

Instalowanie

UWAGA: Urządzenie nie jest przeznaczone do montażu na zewnątrz. Urządzenie należy zainstalować zgodnie z normami bezpieczeństwa obowiązującymi w kraju instalacji oraz niniejszymi instrukcjami. Urządzenie powinno być zainstalowane na powierzchni lub na ścianie wewnątrz pomieszczenia. Konstrukcja powierzchni lub ściany powinna być odpowiednia, aby wytrzymać ciężar urządzenia (maks. 30 kg). Urządzenia nie można mocować za pomocą klejów. Podłączenie przewodów napowietrzania do urządzenia należy przeprowadzić za pomocą odpowiednich narzędzi.

Monta

Urządzenie może być zainstalowane na podłodze lub na ścianie.

Podłoga

UWAGA: W przypadku wybrania instalacji na podłodze należy przygotować pod urządzenie wystarczająco dużo miejsca, aby można było wykonać syfony na odprowadzeniu kondensatu (patrz również rozdział pt. Spust kondensatu).

Urządzenie może zostać oparte lub zamocowane za pomocą systemów mocowania dostarczonych przez Vortice (opcja) (tryb zalecany przez Vortice) (patrz kolejność na rys. 3, 4, 5)

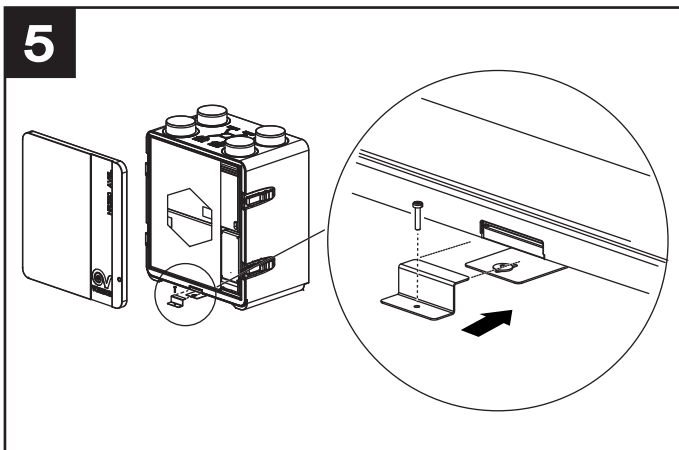
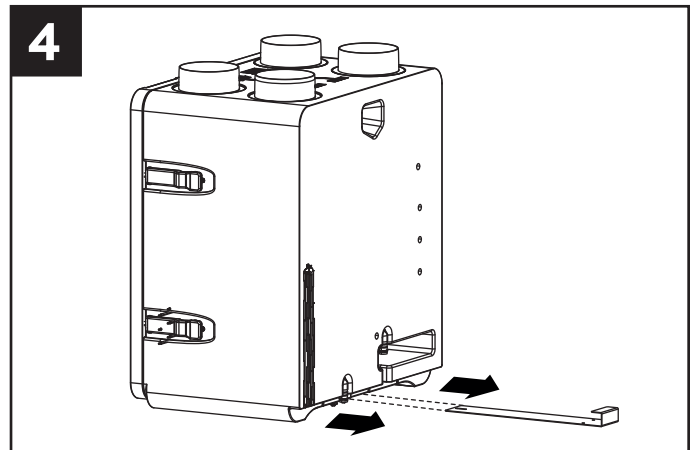
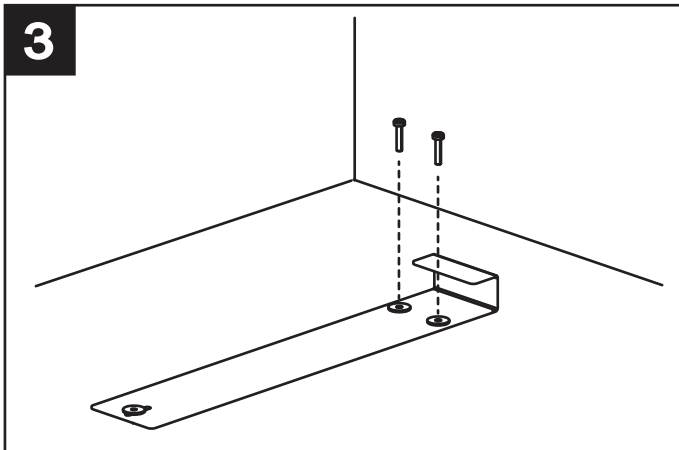

Ściana

Zaleca się użycie uchwytu Vortice (rys. 6,7,8)

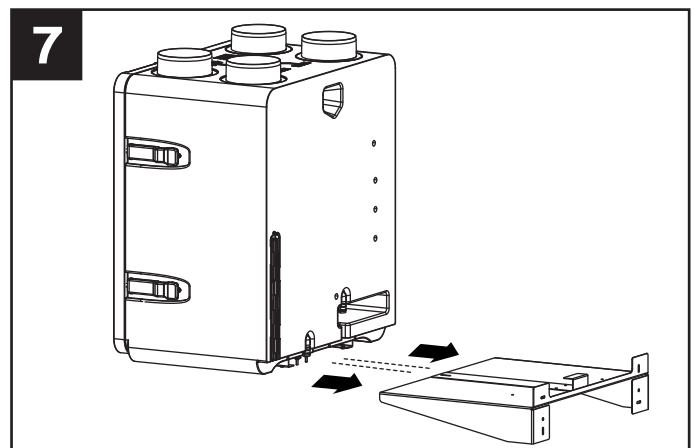
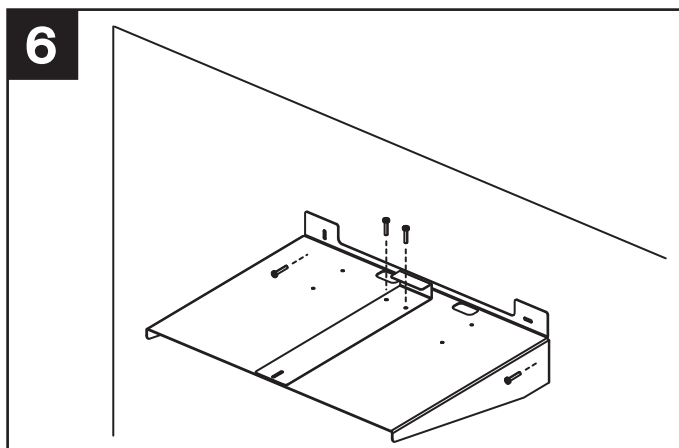

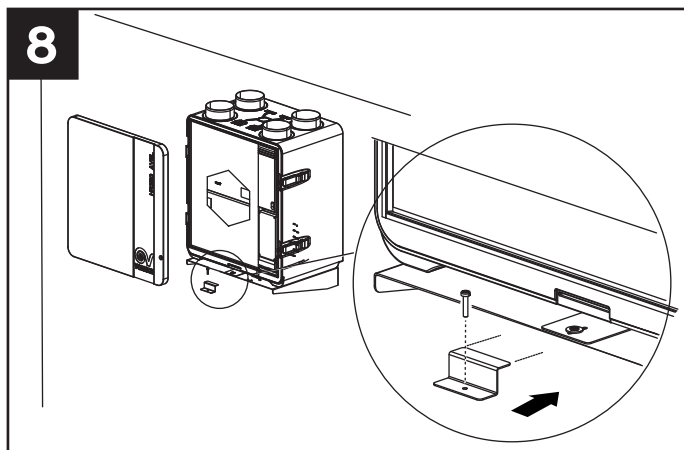

Upewnić się, czy urządzenie jest prawidłowo wypoziomowane, aby zagwarantować jego prawidłową pracę. Dopuszcza się lekkie przechylenie urządzenia o kilka stopni do tyłu (rys. 9)

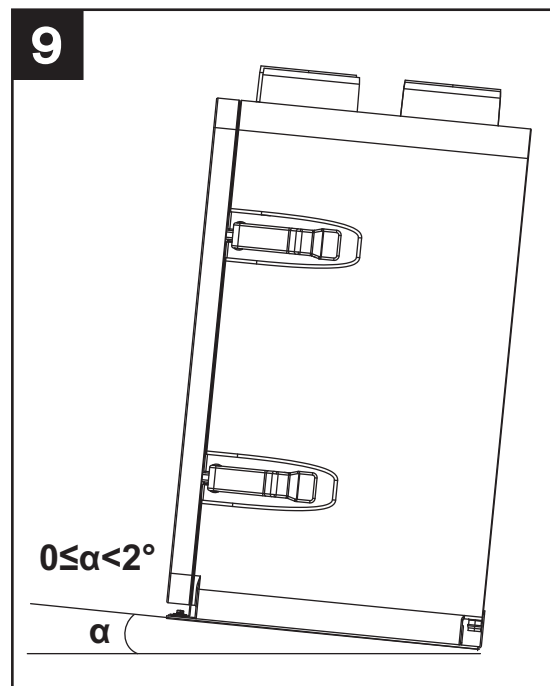

Zastosowane przewody kominowe powinny posiadać odpowiednie wymiary. Przewody wychodzące na zewnątrz i przychodzące z zewnątrz powinny mieć izolację termiczną i zabezpieczenie przed wibracjami.

Należy zainstalować przewód zasysania oraz przewód tłoczenia, oba o średnicy nominalnej 150 mm, do wylotów w urządzeniu przy pomocy opasek, obejm lub innych odpowiednich systemów.

Jeśli spust następuje z dachu, należy zastosować odpowiednie zabezpieczenie przed tworzeniem się skroplin oraz wlotem wody deszczowej. Jeśli doprowadzenie powietrza następuje z dachu, należy zastosować odpowiednie zabezpieczenie przed tworzeniem się skroplin oraz wlotem wody deszczowej.

Spust kondensatu

W trakcie normalnego działania na dnie urządzenia, w podwójnym zbiorniku, zbiera się kondensat. Zbiornik posiada dwa przewody odprowadzające kondensat na zewnątrz. Punkty podłączenia znajdują się w dolnej części z tyłu urządzenia. Aby zapewnić spust kondensatu, należy podłączyć dwa elastyczne węże o średnicy wewnętrznej ok. 19 mm. Aby zapobiec tworzeniu się pęcherzy powietrza, należy wykonać syfon.

Ważne wskazówki:

działanie w okresie zimowym: wysokie prawdopodobieństwo tworzenia się kondensatu; podłączenie przewodów odprowadzających z syfonem jest obowiązkowe. (rys. 10a)

działanie w okresie letnim: prawdopodobieństwo tworzenia się kondensatu; podłączenie przewodów odprowadzających z syfonem jest zalecane. (rys. 10b)

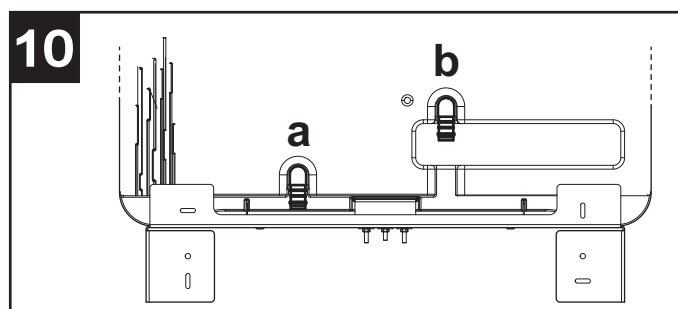

Odciąć zakończenie węża po przekątnej.

UWAGA: Syfon należy wykonać zgodnie z wymiarami wskazanymi na rys. 11; w przeciwnym wypadku nie można zagwarantować prawidłowej pracy urządzenia.

Kondensat można również odprowadzać do systemu kanalizacji w domu.

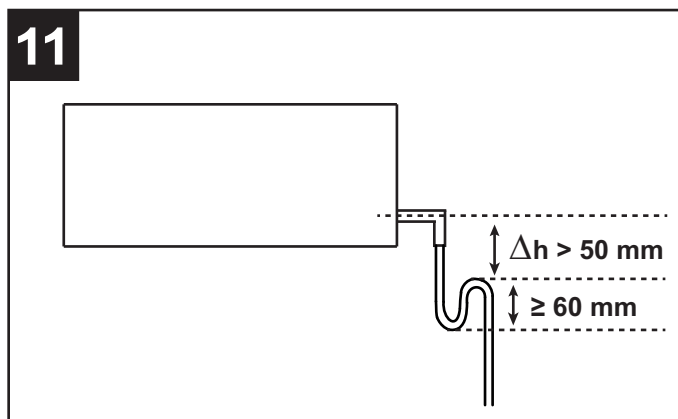

Dostępno

Do urządzenia zapewniony jest łatwy dostęp dzięki klapie przedniej (rys. 12), która ułatwia przeprowadzanie czynności serwisowych/konserwacji, w tym demontaż i wymianę filtrów powietrza. (Patrz również rozdział pt. „Konserwacja/czyszczenie“).

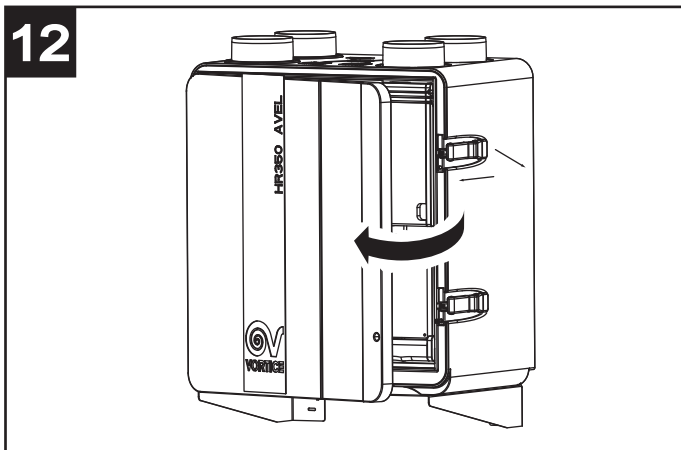

Wejścia skrzynki elektrycznej (rys. 13)

- 1: Temperatura
- 2: Otwarcie obejścia (bypass)
- 3: Zasilanie Supply
- 4: Zamknięcie obejścia (bypass)
- 5: Sygnał zasilania (Supply)
- 6: Podgrzewacz
- 7: Boost
- 8: Zasilanie
- 9: Wyświetlacz
- 10: Zasilanie Exhaust
- 11: Sygnał Exhaust

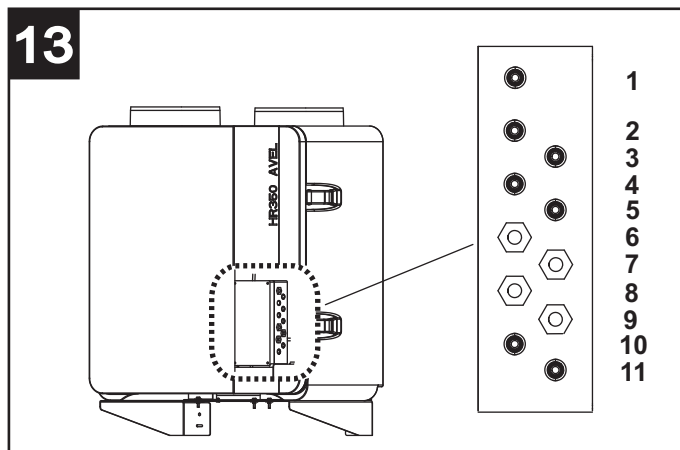

Podłączenia elektryczne

Panel/zasilanie

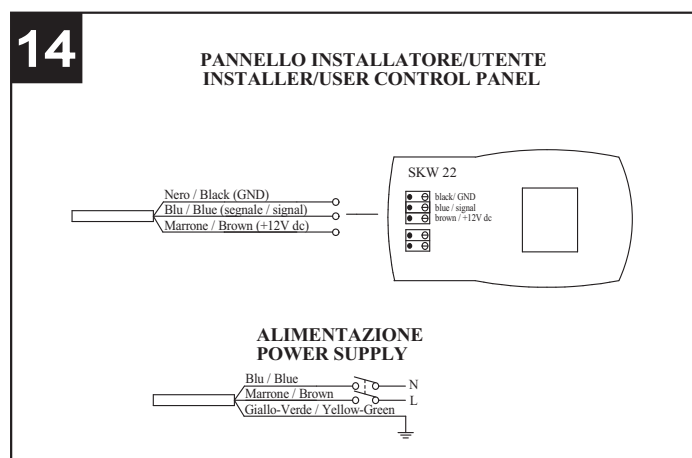

Akcesoria

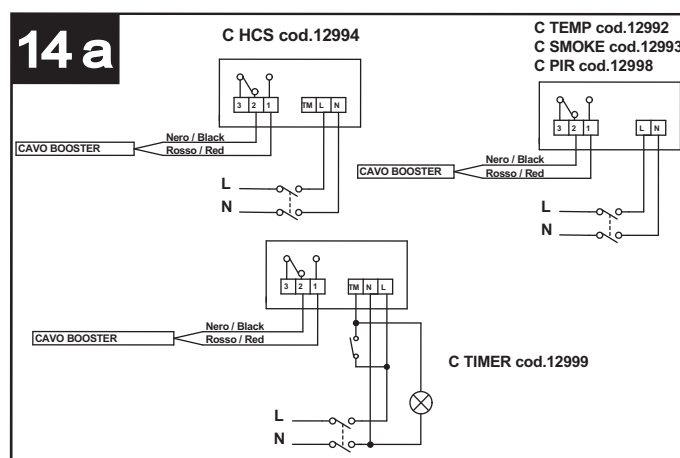

Przewód podgrzewacza

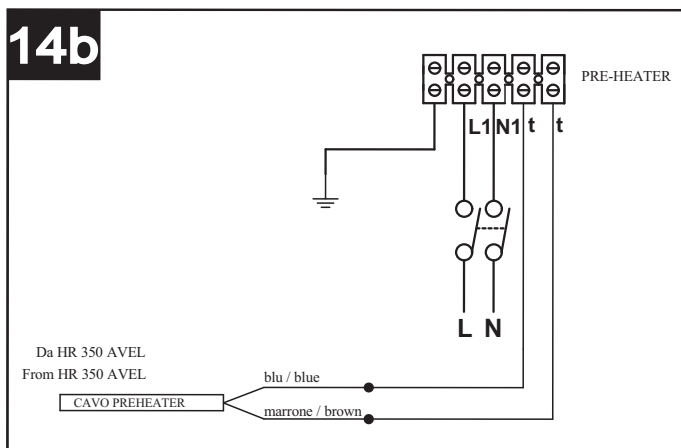

Podłączenie do Vort HA: w przypadku, kiedy urządzenie Avel posiada moduł HA, rekuperator należy podłączyć do tego modułu za pomocą przewodu trójżyłowego brązowego/niebieskiego/czarnego wychodzącego z rekuperatora zgodnie z rys. 15. W taki przypadku wyświetlacz nie będzie już podłączony do rekuperatora, lecz do przewodu trójżyłowego brązowego/niebieskiego/czarnego fabrycznie przygotowanego w VORT HA zgodnie z instrukcją VORT HA.

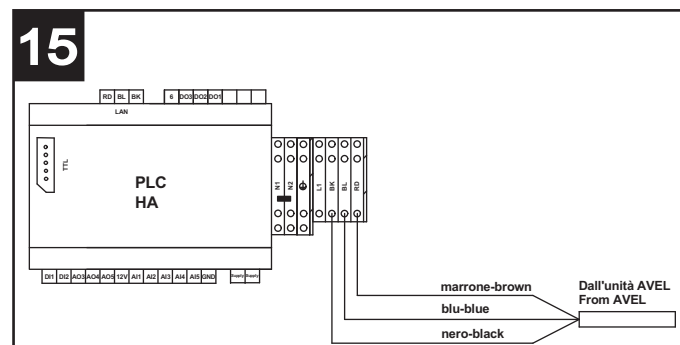

Użycie

Po włączeniu i po 2 minutach pracy urządzenie wyłącza oba silniki, aby umożliwić zmianę położenia zaworu obejściowego. Silniki włączają się ponownie po ok. 1 minucie.

UWAGA: Takie zachowanie systemu jest normalne i nie stanowi usterki.

Urządzenie pracuje w trybie ciągłym.

Steruje się nim z dedykowanego panelu sterowania, którego funkcje opisano poniżej. Istnieje możliwość podłączenia podgrzewacza Vortice, którego instalację należy zlecić serwisantowi. Minimalna odległość podgrzewacza od urządzenia to 500 mm.

Funkcje panelu użytkownika

Uwagi ogólne (rys. 16)

A = przycisk GÓRA: przesuwanie listy do góry

B = przycisk DÓŁ: przesuwanie listy w dół

C = przycisk SET: pobieranie danych

D = przycisk ESC: wyjście

E = wyświetlacz

Użytkownik posiada panel, z którego może zarządzać parametrami pracy urządzenia:

- włączanie / wyłączenie (rynki poza Wielką Brytanią)
- aktualna godzina/dnia (rynki poza Wielką Brytanią lub modele wyposażone w HA)
- prędkość działania
- żądana temperatura otoczenia
- wymuszona funkcja obejścia (bypass)
- praca w trybie HA (w modelach z modulem HA)

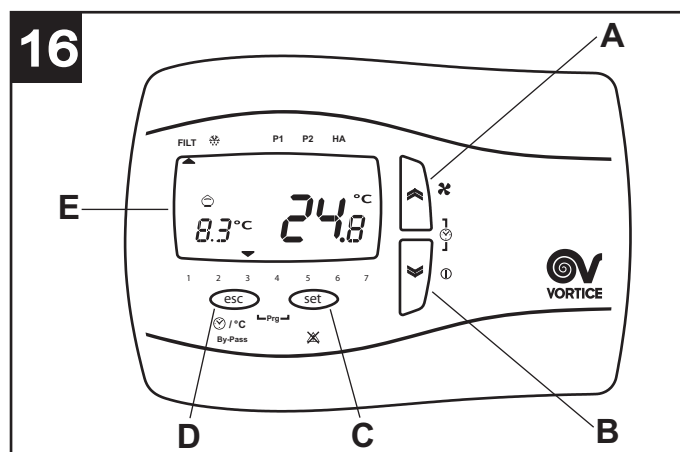

O ile nie jest to inaczej określone, przycisk ESC zawsze pozwala na wyjście bez zapisywania danych.

Podsumowanie ikon obecnych na panelu (rys. 17)

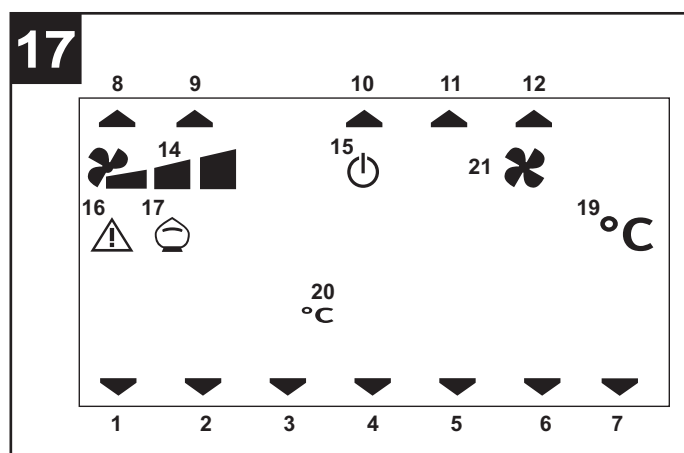

1÷7 dni tygodnia (rynki poza Wielką Brytanią lub modele wyposażone w HA): 1=poniedziałek, 2=wtorek itd.

8 alarmy filtrów: włączenie tej ikony oznacza, że w ciągu 3 miesięcy należy wymienić filtry; jeśli wymiana nie zostanie przeprowadzona w tym okresie, system zablokuje urządzenie (rynki Wielką Brytanią) i będzie sygnalizował błąd filtrów FILT (patrz rozdział pt. „Wyświetlanie menu alarmów“)

9 funkcja no-frost: włączenie tej ikony na stałe oznacza, że aktywna jest procedura no-frost; miganie ikony oznacza, że pojawił się stan „no-frost timeout“: procedura no-frost w takim przypadku jest niewystarczająca i urządzenie wchodzi w tryb zabezpieczenia na jedną godzinę i silniki zostają wyłączone; po upływie tego czasu system ponownie uruchamia maszynę.

10 profil z ustawieniem harmonogramu pracy P1: patrz rozdział pt. „Menu użytkownika“ (rynki poza Wielką Brytanią lub modele wyposażone w HA)

11 profil z ustawieniem harmonogramu pracy P2: patrz rozdział pt. „Menu użytkownika“ (rynki poza Wielką Brytanią lub modele wyposażone w HA)

12 HA: (tylko modele wyposażone w HA)

14 aktualna prędkość działania: włączenie tej ikony na stałe wskazuje na prędkość działania urządzenia (jedna z 3).

15 tryb czuwania (stand-by) systemu: włączenie tej ikony na stałe oznacza, że urządzenie jest w trybie czuwania (jest włączone, lecz silniki są wyłączone) w związku z obecnością alarmu (rynek Wielkiej Brytanii) lub w związku z wyłączeniem systemu (rynki poza Wielką Brytanią); miganie ikony (rynki poza Wielką Brytanią) oznacza, że urządzenie jest w trybie czuwania w związku z zaprogramowaniem harmonogramu pracy (patrz rozdział „Programowanie profili z ustawieniem harmonogramu pracy“);

16 włączenie tej ikony oznacza obecność alarmu; miganie ikony sygnalizuje, że alarm wymaga ręcznego skasowania (patrz rozdział pt. „Wyświetlanie menu alarmów“)

- 17 funkcja obejścia: ikona oznacza: (patrz również rozdział pt. „Włączenie funkcji obejścia (Bypass)“)
- ikona wyłączona: obejście wyłączone
- ikona świeci na stałe: obejście otwarte za pomocą sterowania ręcznego
- ikona miga: obejście otwarte automatycznie przez oprogramowanie (w takim przypadku nie ma możliwości ręcznego zamknięcia obejścia)
- 19 stopnie Celsjusza temperatury wewnętrznej
- 20 wyświetlanie temperatury zewnętrznej w stopniach Celsjusza
- 21 aktywna funkcja Boost

Włączenie/wyłączenie (tylko rynki poza Wielką Brytanią) (rys.18)

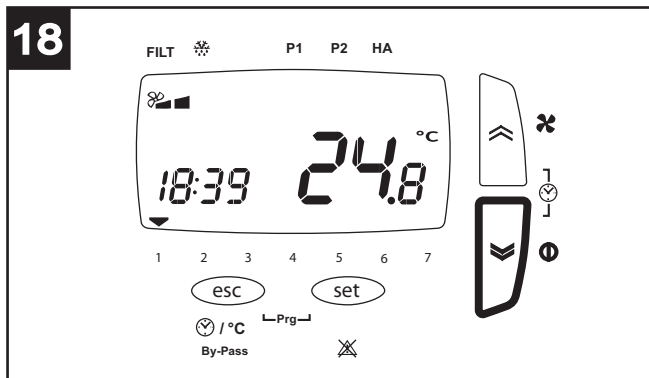

Urządzenie włącza się i wyłącza po naciśnięciu i przytrzymaniu przycisku „down“ na panelu.

Ustawienie godziny/dnia (tylko rynki poza Wielką Brytanią lub modele wyposażane w HA) (rys. 19)

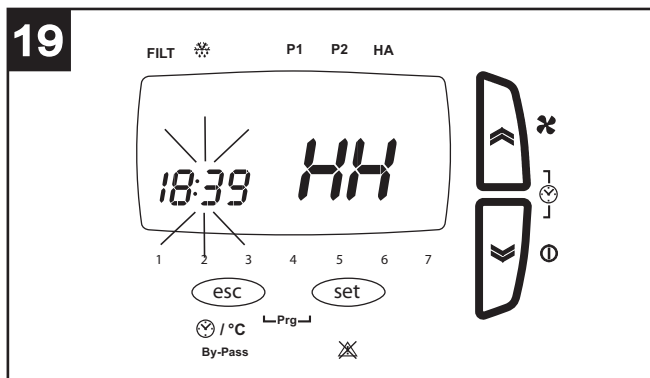

Przed wykonaniem poniższych kroków naciśnij przycisk ESC, aby wyjść i przejść do menu początkowego.

Aktualną godzinę oraz dzień można ustawić jak następuje:

- jednocześnie krótko naciśnij przyciski „góra“ i „dół“
- krótko naciśnij przyciski „góra“ i „dół“, aby wyregulować parametr „godzina“ (HH);
- krótko naciśnij przycisk SET, aby zapamiętać wartość „godziny“ i przejść do parametru „minuty“ (MM);
- krótko naciśnij przyciski „góra“ i „dół“, aby wyregulować parametr „minuty“;
- krótko naciśnij przycisk SET, aby zapamiętać wartość „minuty“ i przejść do parametru „dzień“ (dAy);
- krótko naciśnij przyciski „góra“ i „dół“, aby wyregulować parametr „dzień“;
- krótko naciśnij przycisk SET, aby zapamiętać wartość „dnia“ i wyjść

Wybór prędkości (rys. 20)

Przed wykonaniem poniższych kroków naciśnij przycisk ESC, aby wyjść i przejść do menu początkowego.

Prędkość pracy ustawiona wstępnie w trakcie konfiguracji może zostać wybrana poprzez krótkie naciśnięcie przycisku „góra“ (1=Pręd.Min., 2=Pręd.Śr., 3=Pręd.Maks.).

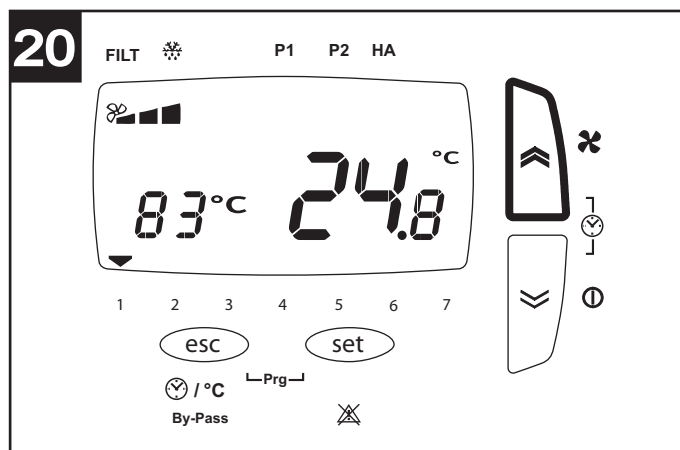

Ustawienie żądanej temperatury otoczenia (rys. 21)

Przed wykonaniem poniższych kroków nacisnąć przycisk ESC, aby wyjść i przejść do menu początkowego.

Żądaną temperaturę otoczenia można wybrać w następujący sposób:

- nacisnąć i przytrzymać przycisk SET
- krótko nacisnąć przycisk SET (miga bieżąca wartość)
- wybrać żądaną wartość za pomocą przycisków „górze” i „dół”
- krótko nacisnąć przycisk SET, aby zapisać parametr
- krótko nacisnąć przycisk ESC, aby wyjść.

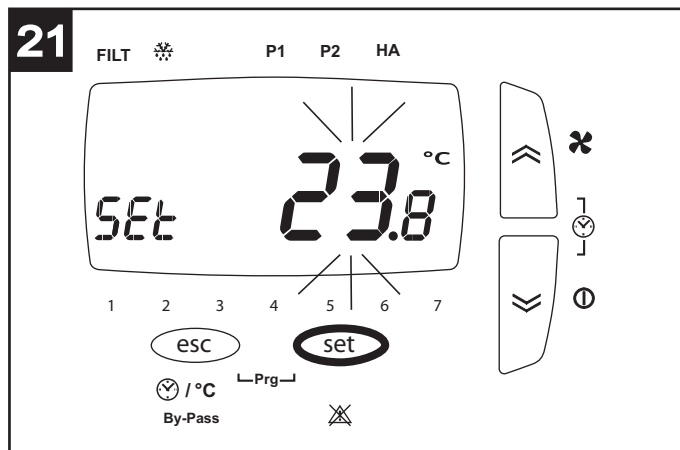

Włączenie funkcji obejścia (Bypass) (rys. 22)

Celem funkcji obejścia jest zapewnienie wentylacji mieszkania bez przekazywania ciepła. Otwarcie zaworu obejściowego pozwala na bezpośrednie doprowadzanie powietrza z zewnątrz. Powietrze to nie przechodzi przez wymiennik ciepła. Strumień powietrza odprowadzany z domu w dalszym ciągu przechodzi przez wymiennik.

Przed wykonaniem poniższych kroków nacisnąć przycisk ESC, aby wyjść i przejść do menu początkowego.

Funkcja obejścia może zostać wymuszona poprzez naciśnięcie i przytrzymanie przycisku ESC. Włącza się ikona odpowiadająca „skarbonce” (funkcja pozostaje włączona przez 12 godzin, a następnie urządzenie powraca do działania w trybie automatycznym).

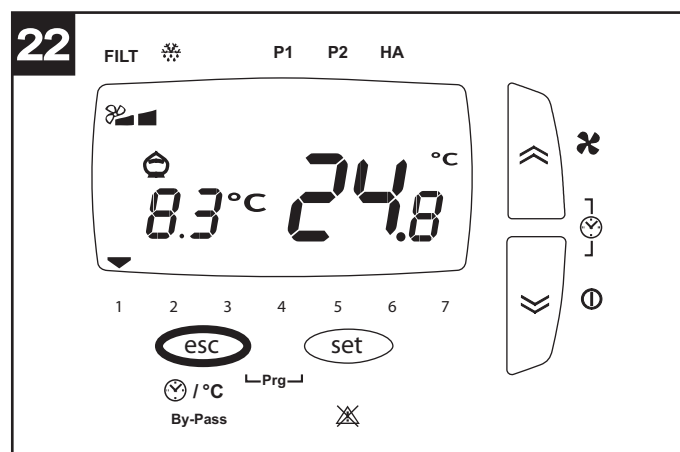

Włączenie wyświetlania godziny/temperatury zewnętrznej (tylko rynki poza Wielką Brytanią lub modele wyposażone w HA) (rys. 23)

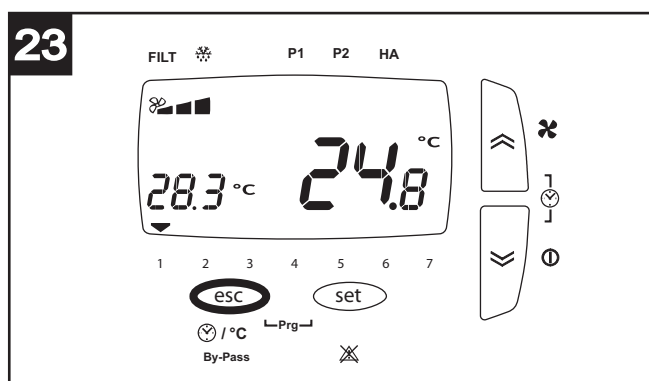

Przed wykonaniem poniższych kroków nacisnąć przycisk ESC, aby wyjść i przejść do menu początkowego.

Aktualne wartości parametrów „godzina” oraz „temperatura zewnętrzna” mogą być wyświetlane na zmianę po krótkim naciśnięciu przycisku ESC.

Menu użytkownika (rys. 24)

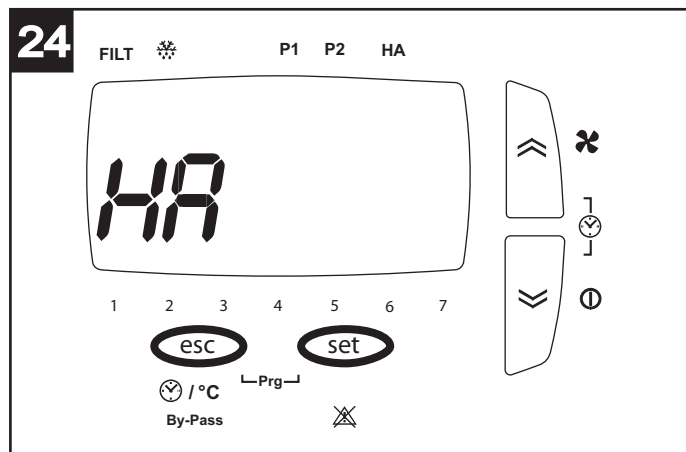

Przed wykonaniem poniższych kroków nacisnąć przycisk ESC, aby wyjść i przejść do menu początkowego.

Zasadniczo parametry różnych opcji ustawia się za pomocą przycisku SET (bieżąca wartość zaczyna migać). Następnie należy wybrać odpowiednią wartość za pomocą przycisków GÓRA i DÓŁ, a później ponownie nacisnąć przycisk SET, aby zapisać nową wartość. Pomędzy poszczególnymi opcjami lub parametrami można przechodzić za pomocą przycisków GÓRA i DÓŁ.

Główne menu użytkownika może być przywołane po jednoczesnym naciśnięciu przycisków ESC oraz SET. Opcje w menu:

- PROF (tylko rynki poza Wielką Brytanią): ustawienia działania zgodnie z harmonogramem (profil):

P1 pozwala na zaprogramowanie czasu pracy dziennej, tj.

godziny rozpoczęcia pracy, godziny zakończenia pracy oraz prędkości;

P2 pozwala na zaprogramowanie dwóch okresów pracy dziennej, tj. godziny rozpoczęcia pracy, godziny zakończenia pracy oraz prędkości dla każdego z tych okresów.

Istnieje również możliwość przypisania innego profilu do każdego dnia tygodnia.

- HA: ustawienia pracy modułu HA: obecnie tylko w urządzeniach wyposażonych w moduł HA;

- SERV: serwis (opcja zastrzeżona dla serwisanta).

Opcja PROF (tylko rynki poza Wielką Brytanią) (rys. 25)

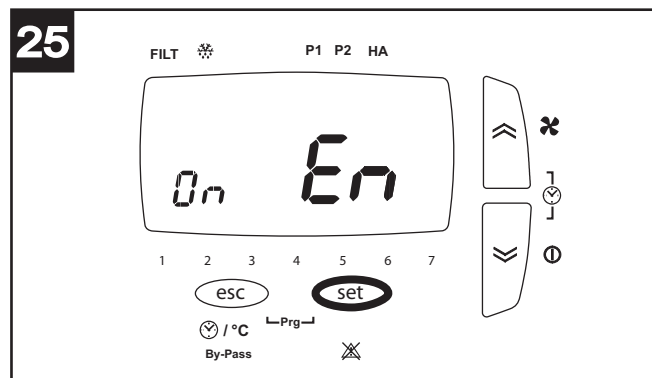

Po wybraniu opcji PROF przyciskiem SET wchodzi się w ustawienia profili z harmonogramem pracy. Parametry są następujące:

- **En** (Enable - Włącz): możliwe wartości to:

ON: włącza pracę zgodnie z profilem (harmonogramem) (zgodnie z powyższymi informacjami następuje automatyczne wyłączenie pracy w trybie HA)

OFF: wyłącza pracę zgodnie z profilem (harmonogramem).

Jeśli wybrano EN ON, włączone są również następujące parametry:

- **ST**: godzina rozpoczęcia pracy zgodnie z harmonogramem w profilu P1
- **END**: godzina zakończenia pracy zgodnie z harmonogramem w profilu P1
- **ST1**: godzina rozpoczęcia pracy w okresie 1 zgodnie z harmonogramem w profilu P2
- **EN1**: godzina zakończenia pracy w okresie 1 zgodnie z harmonogramem w profilu P2
- **ST1**: godzina rozpoczęcia pracy w okresie 2 zgodnie z harmonogramem w profilu P2
- **EN1**: godzina zakończenia pracy w okresie 2 zgodnie z harmonogramem w profilu P2
- **MON**: przypisanie profilu do poniedziałku: możliwe wartości to P1 i P2
- **TUE**: przypisanie profilu do wtorku: możliwe wartości to P1 i P2
- **UED**: przypisanie profilu do środy: możliwe wartości to P1 i P2
- **THR**: przypisanie profilu do czwartku: możliwe wartości to P1 i P2
- **FRY**: przypisanie profilu do piątku: możliwe wartości to P1 i P2
- **SAT**: przypisanie profilu do soboty: możliwe wartości to P1 i P2
- **SUN**: przypisanie profilu do niedzieli: możliwe wartości to P1 i P2

Opcja HA (rys. 26)

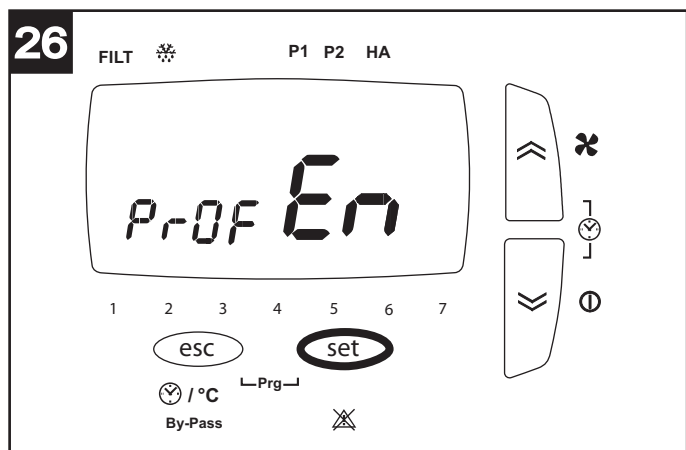

Opcja jest dostępna tylko dla modeli wyposażonych w moduł HA

Po wybraniu opcji HA przyciskiem SET wchodzi się w ustawienia trybu HA. Parametry są następujące:

- En (Enable - Włącz): możliwe wartości to:

PROF: włącza tryb HA z profilami

ON: włącza tryb HA ciągle

OFF: wyłącza tryb HA

HOL: włącza tryb HOLIDAY: dwie godziny pracy w trybie odkażania dziennie, dwie godziny odświeżania powietrza, 20 godzin czuwania.

Jeśli wybrano EN PROF, włączone są również następujące parametry:

- **ST**: godzina rozpoczęcia pracy zgodnie z harmonogramem w profilu P1
- **END**: godzina zakończenia pracy zgodnie z harmonogramem w profilu P1
- **ST1**: godzina rozpoczęcia pracy w okresie 1 zgodnie z harmonogramem w profilu P2
- **EN1**: godzina zakończenia pracy w okresie 1 zgodnie z harmonogramem w profilu P2
- **ST1**: godzina rozpoczęcia pracy w okresie 2 zgodnie z harmonogramem w profilu P2
- **EN1**: godzina zakończenia pracy w okresie 2 zgodnie z harmonogramem w profilu P2
- **MON**: przypisanie profilu do poniedziałku: możliwe wartości to P1 i P2
- **TUE**: przypisanie profilu do wtorku: możliwe wartości to P1 i P2
- **UED**: przypisanie profilu do środy: możliwe wartości to P1 i P2
- **THR**: przypisanie profilu do czwartku: możliwe wartości to P1 i P2
- **FRY**: przypisanie profilu do piątku: możliwe wartości to P1 i P2
- **SAT**: przypisanie profilu do soboty: możliwe wartości to P1 i P2
- **SUN**: przypisanie profilu do niedzieli: możliwe wartości to P1 i P2

Wyświetlanie menu alarmów (rys. 27)

Przed wykonaniem poniższych kroków nacisnąć przycisk ESC, aby wyjść i przejść do menu początkowego.

Aby wyświetlić informacje ewentualnym alarmie, należy:

-- nacisnąć i przytrzymać przycisk SET

-- krótko nacisnąć przycisk GÓRA lub DÓŁ w taki sposób, aby wyświetliło się menu ALRM

--krótko nacisnąć przycisk SET, aby wyświetlić kod aktywnego błędu

System może informować o różnych sytuacjach alarmowych, które są wyświetlane na panelu użytkownika w następujący sposób:

ti:: uszkodzony czujnik temperatury wewnętrznej; wymaga interwencji w serwisie technicznym;

tout: uszkodzony czujnik temperatury zewnętrznej; wymaga interwencji w serwisie technicznym;

te: uszkodzony czujnik temperatury powietrza odprowadzanego; wymaga interwencji w serwisie technicznym;

preh: uszkodzony podgrzewacz lub jego brak (jeśli przewidziano); wymaga interwencji w serwisie technicznym;

Hito: temperatura zewnętrzna powyżej 45° C; wymaga interwencji w serwisie technicznym;

Hiti: temperatura wewnętrzna powyżej 45° C; wymaga interwencji w serwisie technicznym;

Filt: konieczna wymiana nasyconych filtrów (3 miesiące). Po wymianie filtrów błąd wymaga skasowania przez użytkownika: w tym celu wystarczy jednocześnie nacisnąć i przytrzymać przyciski GÓRA i DÓŁ.

UWAGA: Resetowanie błędów, które wymagają ręcznego skasowania, jest możliwe po naciśnięciu i przytrzymaniu przycisków GÓRA i DÓŁ.

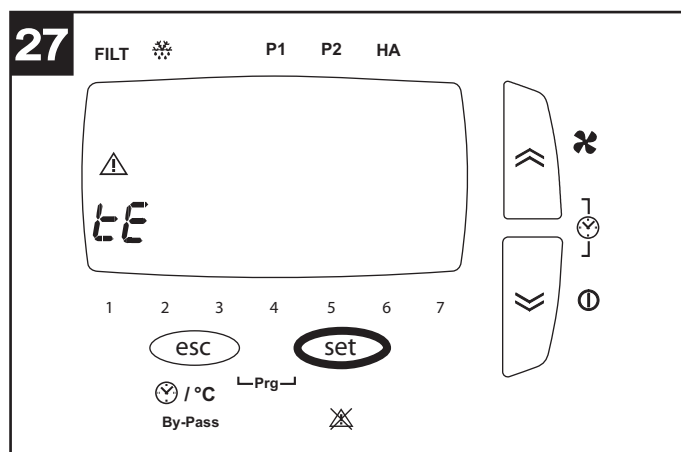

Konserwacja i czyszczenie

Przed przystąpieniem do jakiegokolwiek czynności należy sprawdzić, czy urządzenie jest odłączone od zasilania elektrycznego. Demontaż i ponowny montaż to czynności wchodzące w zakres konserwacji nadzwyczajnej. Ich wykonanie należy zlecić odpowiednio wykwalifikowanym osobom.

UWAGA: Przed otwarciem klapy należy odkręcić śrubę zabezpieczającą znajdującą się z przodu. (rys. 28)

Filtry

Zalecana częstotliwość konserwacji: Zasadniczo w zależności od obszaru geograficznego, w którym urządzenie jest zainstalowane, poziom zanieczyszczenia powietrza jest inny i w związku z tym zmienia się również trwałość filtrów.

Przy powyższym zastrzeżeniu częstotliwość konserwacji filtrów jest następująca:

Kontrola filtrów: co 50/60 dni;

wymiana filtrów: po 3 lub 12 miesiącach (rynki Wielkiej Brytanii), 3 lub 24 miesiące (rynki poza Wielką Brytanią) (w zależności od wartości ustawionej w fazie montażu przez instalatora) na wyświetlaczu pojawia się komunikat wstępnego alarmu, który przypomina użytkownikowi o konieczności wymiany filtrów. Od tego momentu filtry należy wymienić w ciągu 3 miesięcy (rynki Wielkiej Brytanii), 2 miesięcy (rynki poza Wielką Brytanią); po upływie tego terminu urządzenie się zatrzymuje (rynki Wielką Brytanią) i włącza się alarm nasycenia filtrów (Filt). W momencie resetowania błędu (opis w rozdziale pt. „Wyświetlanie menu alarmów”) następuje wyzerowanie licznika.

UWAGA: Brak czyszczenia lub wymiany filtrów oznacza poważne obniżenie wydajności instalacji, a w konsekwencji:

- zwiększenie strat w obwodzie powietrza oraz zmniejszenie natężenia przepływu powietrza;
- obniżenie wydajności urządzenia oraz pogorszenie warunków otoczenia

UWAGA: Nasyczone filtry stanowią najczęstszą przyczynę blokowania się urządzenia: (Filt)

Wyjmowanie filtrów: rys.29

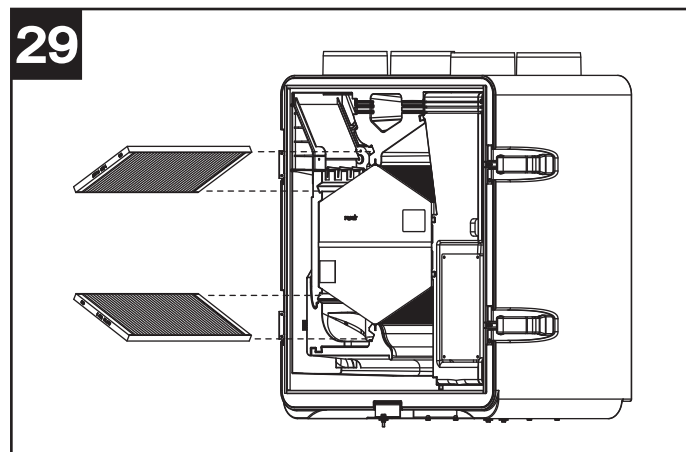
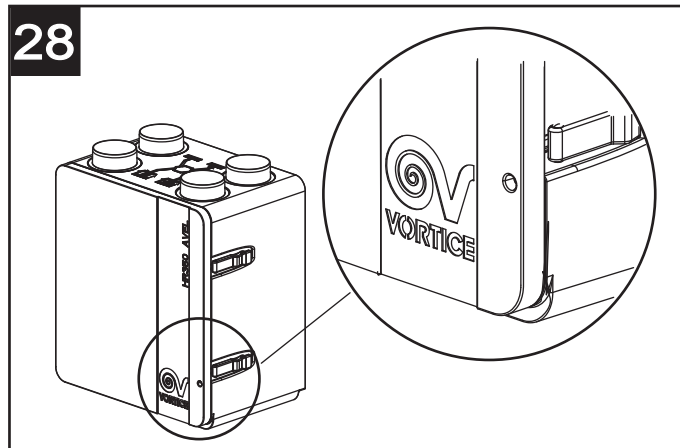

Ważne informacje dotyczące przyjaznego dla środowiska usuwania odpadów

W NIEKTÓRYCH KRAJACH UNII EUROPEJSKIEJ NINIEJSZY PRODUKT NIE WCHODZI W ZAKRES OBJĘTY POSTANOWIENIAMI USTAWODAWSTWA KRAJOWEGO WPROWADZAJĄCEGO DYREKTYWĘ WEEE (W SPRAWIE ZUŻYTEGO SPRZĘTU ELEKTROTECHNICZNEGO I ELEKTRONICZNEGO) I W ZWIĄZKU Z TYM NIE PODLEGA OBOWIĄZKOWI ZBIÓRKI SELEKTYWNEJ PO ZAKOŃCZENIU CYKLU ŻYCIA.

Produkt spełnia wymagania Dyrektywy UE 2002/96/WE

Symbol przekreślonego kosza umieszczony na produkcie wskazuje, że po zakończeniu eksploatacji urządzenia nie należy go usuwać razem z odpadami z gospodarstw domowych, lecz należy go oddać do punktu selektywnej zbiórki zużytego sprzętu elektrycznego i elektronicznego lub oddać do sklepu, w którym urządzenie zostało zakupione w chwili zakupu równoważnego urządzenia.

Użytkownik ponosi odpowiedzialność za oddanie zużytego sprzętu do odpowiednich punktów zbiórki pod rygorem zastosowania sankcji przewidzianych przez przepisy dotyczące gospodarki odpadami.



Prawidłowa zbiórka odpadów służąca ich późniejszemu przeznaczeniu do recyklingu, przetwarzania lub likwidacji przyjaznej dla środowiska zapobiega ujemnym skutkom w odniesieniu do środowiska naturalnego i zdrowia ludzkiego i sprzyja powtórnemu użyciu materiałów składowych produktu.

W celu uzyskania bardziej szczegółowych informacji w zakresie dostępnych systemów zbiórki odpadów należy zwrócić się do miejscowego zakładu gospodarki odpadami lub do sklepu, w którym urządzenie zostało zakupione.

Producent i importer ponoszą odpowiedzialność za prawidłowy recykling, przetwarzanie i likwidację odpadów przyjazną dla środowiska zarówno bezpośrednio, jak i biorąc udział w zbiorowych inicjatywach.

Leírás és működés

A Vort HR 350 Avel (az alábbiakban „a berendezés”) háztartási használatra készült hővisszanyerős szellőztető készülék, amely nagy hőcserélővel, alacsony fogyasztással és kis méretekkkel rendelkezik.

A berendezést fejlett elektromos vezérlőrendszer ellenőrzi, kefémentes EC motorral működtetett motoros ventilátorral.

A berendezésben van egy hőcserélő, amely a hatékony szintű hőcserét biztosítja

>85%. A berendezésen automatikus bypass és beépített fagyvédelem működik. (A különböző funkciók részletesebb leírásához lásd a „Használat” bekezdést).

Ezeket a berendezéseket otthoni és kereskedelmi környezetben való használatra tervezték.

Biztonság



Figyelem:

ez a szimbólum jelzi, hogy intézkedéseket kell tenni a felhasználó sérülésének elkerülése érdekében

- Kövesse a biztonsági utasításokat a felhasználó sérülésének elkerülése érdekében.
- Ne használja a készüléket ebben a kézikönyvben leírt funkciótól eltérő működésre.
- Miután kivette a terméket a csomagolásából, ellenőrizze az épségét: ha kérdései merülnek fel, akkor kérje szakképzett személyzet segítségét vagy forduljon a Vortice kijelölt Műszaki Ügyfélszolgálati Központjához.
- Ne hagyja a csomagolás részeit gyermekek vagy fogyatékkal élő személyek közelében.
- Bármilyen elektromos készülék használata alapvetően fontos szabályok betartását igényli, többek között: ne érintse meg nedves vagy vizes kézzel; ne érintse meg mezítláb.
- Ne használja a készüléket gyúlékony anyagok vagy gőzök jelenlétében, úgymint alkohol, rovarölőszerek, benzin, stb.
- Tegye vissza a készüléket gyermekektől vagy fogyatékkal élő személyektől távoli helyre, az elektromos táphálózatról leválasztás után, ha nem használja tovább.
- Tegyen megfelelő óvintézkedéseket annak elkerülésére, hogy a helyiségbe a gáz visszafolyjon a kéményből vagy más nyílt lánggal működő berendezésből.
- A hőmegszakító berendezés véletlen elindításának elkerülése érdekében ezt a berendezést külső - vagy időzített - működtető berendezés látja el, de csatlakozhat olyan körhöz is, amely rendszeresen kapcsolódik és leválasztódik a tápellátásról
- Ezt a berendezést 8 évnél fiatalabb valamint csökkent fizikai, szellemi vagy érzékszervi képességekkel élő illetve a megfelelő ismeretekkel nem rendelkező személyek akkor kezelhetik, ha felügyelet alatt állnak vagy ha a berendezés biztonságos használatára vonatkozó utasításokat kézhez kapták és az ebből fakadó veszélyeket megértették. A gyermekek ne játszanak a készülékkel. A tisztítást és a karbantartást a felhasználó végzi, felügyelet nélküli gyerekek ne segítsenek.



Figyelmeztetés:

ez a szimbólum jelzi, hogy intézkedéseket kell tenni a termék sérülésének elkerülése érdekében

- Ne módosíthatja a gépet semmilyen módon.
- Tartsa be a karbantartási utasításokat a károsodások és/vagy túlzott kopás elkerülése érdekében.
- Ne hagyja a készüléket a légköri tényezőknek kitéve (eső, napsütés, stb.).
- Ne támassza le a készüléket.
- A termék belső tisztítását csak képzett személy végezze.
- Időszakosan ellenőrizze a berendezés épségét. Hibák esetén ne használja a berendezést és keresse fel azonnal a Vortice kijelölt Műszaki Ügyfélszolgálati Központját.
- Hibás működés és/vagy a berendezés üzemzavara esetén keresse fel azonnal a Vortice Műszaki Ügyfélszolgálati Központját és kérje az esetleges javítást eredeti Vortice alkatrészekkel.
- Ha a tápvezeték megsérül, akkor azonnal cseréltesse ki Kijelölt Ügyfélszolgálati Központban.
- Ha a termék leesik vagy erős ütés éri, akkor azonnal ellenőriztesse a Vortice egyik kijelölt Műszaki ügyfélszolgálati Központjában.
- A berendezést úgy szerelje fel, hogy az biztosítsa a normális feltételek melletti működést, senki ne kerülhessen a mozgásban vagy feszültség alatt álló részek közelébe.
- A berendezés megfelelő szerszámokkal szétszerelése; hőcserélő kihúzása; motor modul kihúzása esetén a berendezést előtte kapcsolja ki és válassza le az elektromos tápellátásról.
- Az elektromos berendezés, amelyhez a termék csatlakozik, feleljen meg az érvényben lévő szabványoknak.
- Csak akkor csatlakoztassa a berendezés a tápellátó hálózatot / elektromos aljzathoz, ha a berendezés/csatlakozóaljzat teljesítménye megfelel a maximális teljesítményének. Ellenkező esetben keressen fel szakképzett személyzetet.

- Kapcsolja ki a berendezés fő kapcsolóját, amikor működési rendellenességet észlel; külső tisztító karbantartást szeretne végezni; rövidebb vagy hosszabb időszakokra nem használja a berendezést.
- A berendezést fürdőszobamelegítő, kazán, stb. bekapcsolására nem használhatja, sem pedig ilyen berendezések melegvizes csatornáinak ürítésére.
- A berendezést közvetlenül kívülről ürtse, egyetlen kijelölt csatornába.
- A kivont levegőáramlat legyen tiszta (tehát zsírmaradványoktól, koromtól, vegyi anyagoktól valamint korrozív és robbanásveszélyes vagy gyúlékony anyagoktól mentes).
- Ne fedje le és ne tömje el a berendezés beszívó és kifújó levegő útját, hogy a levegő számára kiváló utat biztosítson.
- Max. működési hőmérséklet: 45°C.
- Az elektromos hálózati adatok feleljenek meg az A táblán olvashatóakkal (1. ábra).
- A berendezés telepítését szakképzett személyzet végezze.
- Gondoskodjon többpólusú kapcsolóról a telepítés előtt, amely legalább 3 mm-re legyen az érintkezők nyílásától.

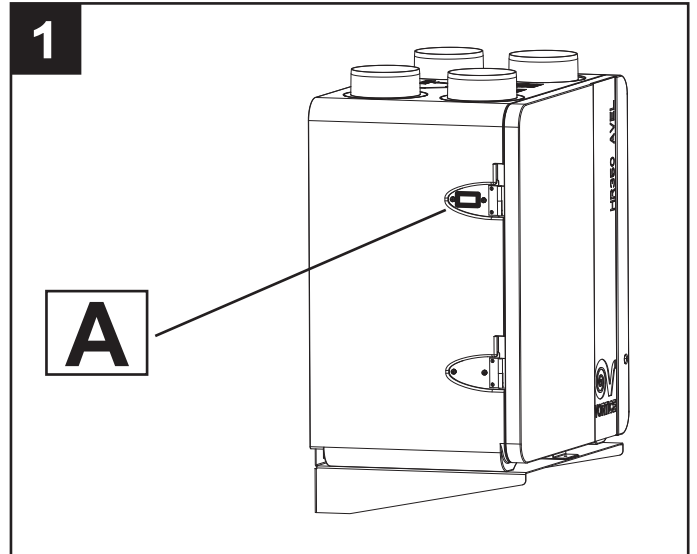

Szerkezet és berendezések

A berendezés fő részei:

- külső héj, amely expandált polipropilénből és zsanéros ajtóból áll (eltávolítható);
- hőcserélő, polisztirolból, ellenáramban keresztetett áramú típusú, amelynek különleges felépítése kiváló hatékonyságú hőcserét biztosít (>85%);
- Két, alacsony fogyasztású és változtatható sebességű kefémentes motor (2 előre beállított sebesség);
- kezelő elektronika, amely felügyeli a tápellátást, a vezérlést és a berendezés ellenőrzését;
- hőmérséklet érzékelők (bypass és fagyálló);
- távirányító (falra telepíthető);
- két G3 (Egyesült Királyság), M5 (csak Egyesült Királyságon kívüli országok) szűrő; (F5 vagy F7 szűrő - opcionális);
- falra szerelhető kengyel (opcionális).

A levegőáteresztő nyílások jelentése (2. ábra)

- A: Kívülről friss levegő beszívás
- B: Elhasznált levegő beszívás a házból
- C: Tiszta levegő befújás a házba
- D: Elhasznált levegő kívülre küldése

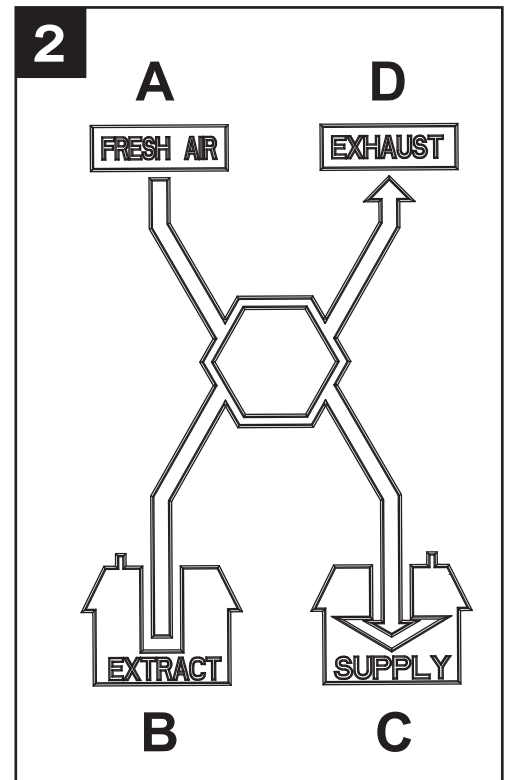

Telepítés

Jól jegyezze meg: A berendezés külső telepítésre nem alkalmas. A telepítést a célországban érvényben lévő biztonsági szabványok és a jelen kézikönyvben olvasható utasítások betartásával végezze. A berendezést telepítse a lakás felületére vagy falára, amely szerkezetiileg képes megtartani a súlyát (max. 30 kg). A berendezés telepítése nem függhet ragasztó használatától. A levegőcsatornák géphez csatlakoztatását szerszámokkal végezze.

Összeszerelés

A berendezést padlóra vagy falra szerelje.

Padló

Jól jegyezze meg: ha padlóra szereli, akkor készítsen elő a padlón elegendő helyet a kondenzvíz elvezetőn a szifonokhoz (lásd a Kondenzvíz elvezetés bekezdésben is).

A berendezést letámaszthatja vagy a Vortice cég által (opcionális) szállított rögzítő rendszerekkel rögzítheti (A Vortice által javasolt mód) (lásd a 3, 4, 5 egymást követő ábrákat)

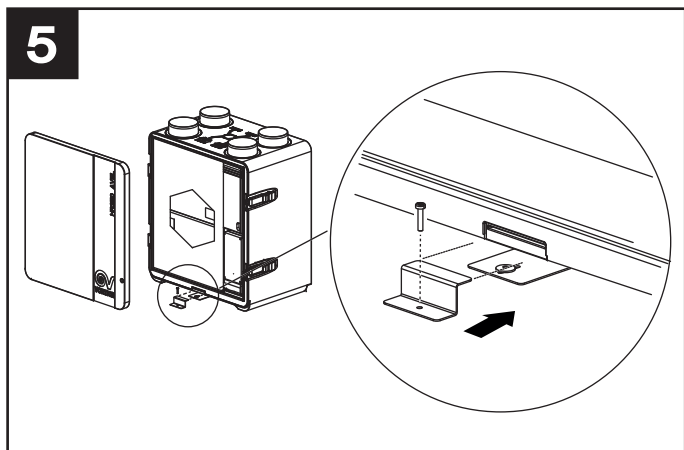
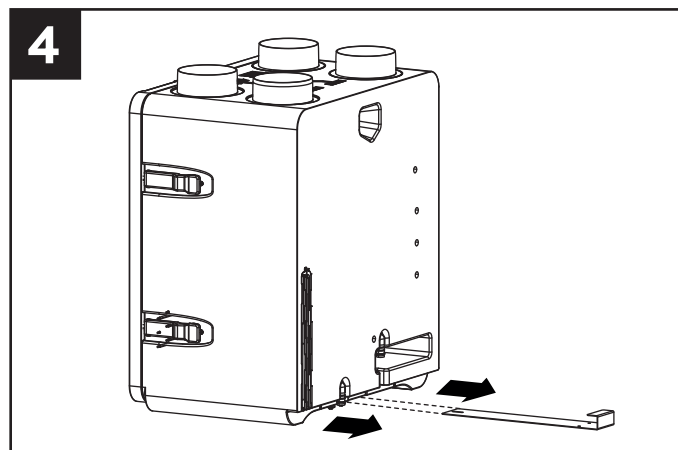
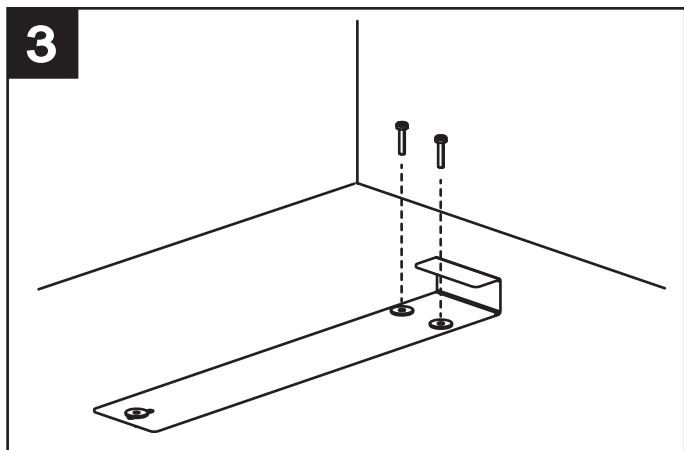

Fal

Javasolt a Vortice által küldött kengyeleket használni (6, 7, 8. ábra)

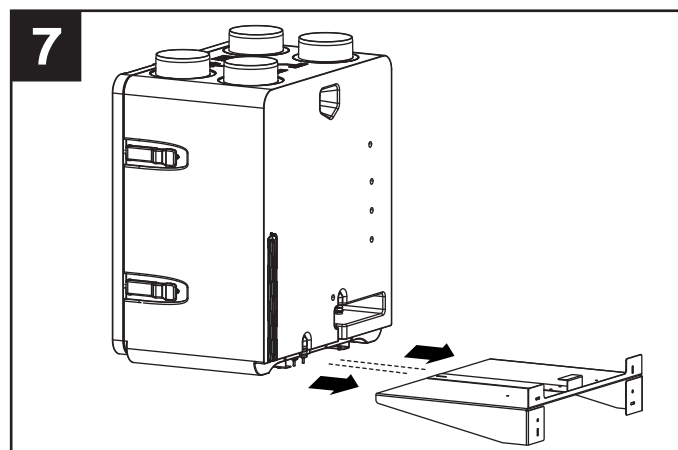
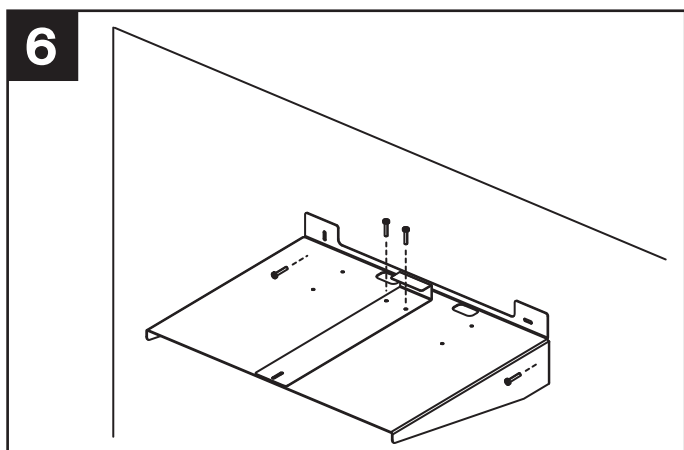

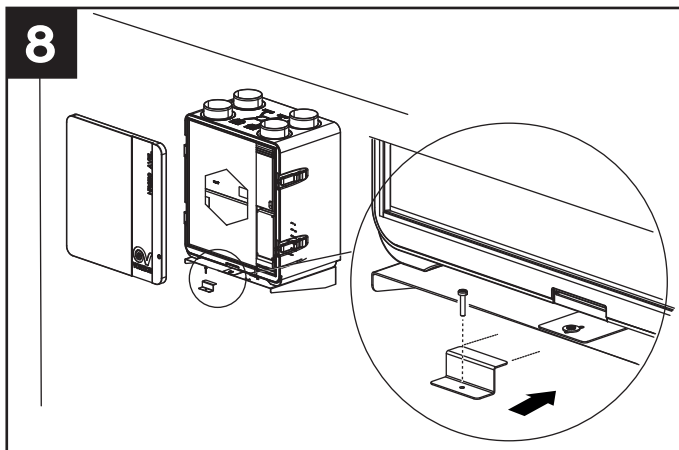

Ellenőrizze, hogy a berendezés vízszintesen legyen, hogy biztosíthassa a működését. A berendezés hátulján néhány foknyi dőlésszög elfogadható (9. ábra)

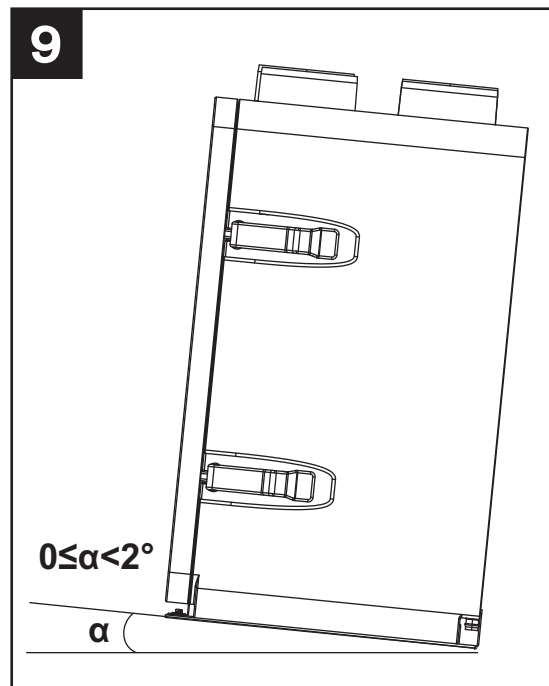

A csatornázáshoz használt csatornák mérete legyen megfelelő. A kültértől és kültér felé vezető csatornák legyenek hőszigeteltek és ne rázkódjanak.

Az elszívó és előremenő vezetékek névleges átmérője 150 mm, legyenek a beberendezés megfelelő szájához rögzítve szalagokkal vagy egyéb megfelelő tartórendszerrel.

Ha tetőn át ürít, akkor használjon a kondenzvíz-képződés és esővíz belépés ellen megfelelő berendezést. Ha tetőn át szív be levegőt, akkor használjon a kondenzvíz-képződés és esővíz belépés ellen megfelelő berendezést.

Leválasztó szűrő

A normális működés alatt a berendezés alján kondenzvíz képződik, egy dupla kádon belül, amelynek két kifelé vezető ürítője van. A csatlakozási pontok a berendezés hátsó részének alján vannak. A kondenzvizet a kb. 19 mm-es belső átmérőjű rugalmas csöves csatlakozással is létrehozhatja. A levegőbuborék-képződés megakadályozásához hozzon létre egy szifont.

Fontos utasítások:

téli működés: nagyon valószínű, hogy kondenzvíz képződik; kötelező ürítőcsöves csatlakozás, szifonnal. (10a. ábra)

nyári/téli működés: nagyon valószínű, hogy kondenzvíz képződik; javasolt ürítőcsöves csatlakozás, szifonnal. (10b. ábra)

Keresztben vágja le a cső végét.

Jól jegyezze meg: hozza létre a szifont a szintek betartásával a 11. ábra szerint; különben nem biztosított a berendezés működése.

A kondenzvíz ürítés a ház szennyvízelvezető rendszerének használatával is lehetséges.

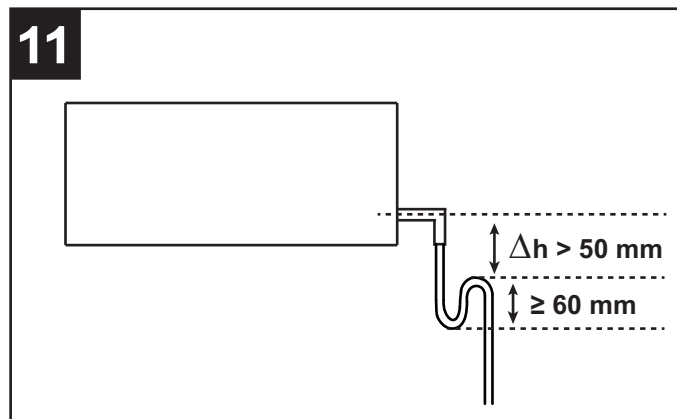
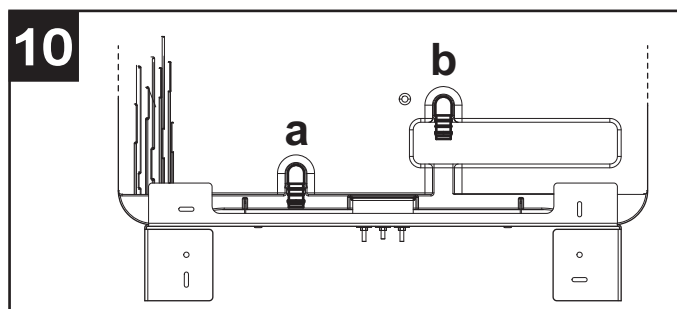

Hozzáférhetőség

A berendezés könnyen elérhető az elülső ajtónak köszönhetően (12. ábra), esetleges szervizelés/karbantartás esetén, a levegőszűrők eltávolítását és cseréjét is beleértve. (lásd a „Karbantartás/tisztítás” bekezdést is)

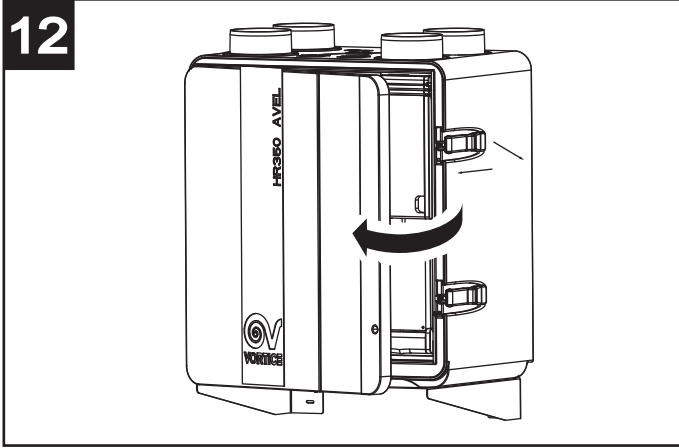

Elektromos kapcsolódoboz bemenet (13. ábra)

- 1: Hőmérséklet
- 2: Bypass Nyitás
- 3: Tápellátás Supply
- 4: Bypass Zárás
- 5: Ellátás jel
- 6: Előmelegítő
- 7: Boost
- 8: Pneumatikus
- 9: Kijelző
- 10: Távozó ellátás
- 11: Távozó jel

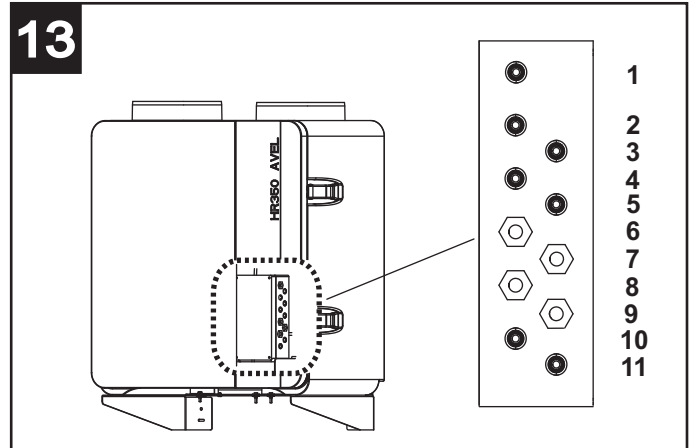

Elektromos csatlakozások

Panel/ellátás

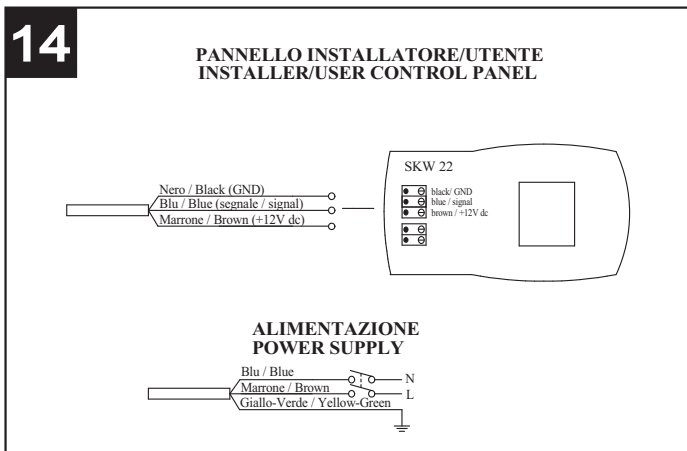

Kiegészítők

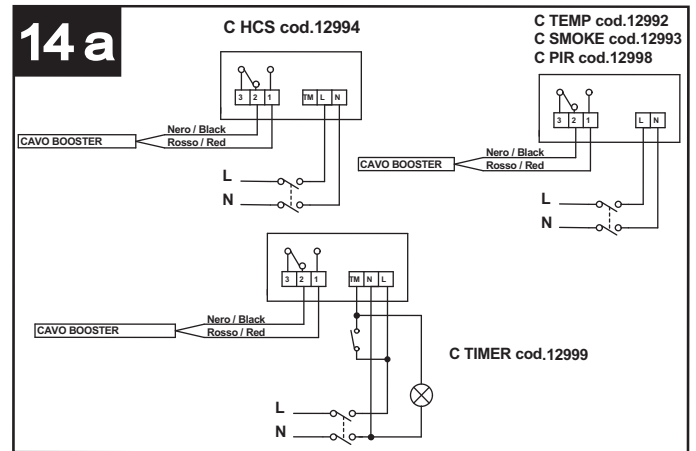

Fűtő csatlakozás

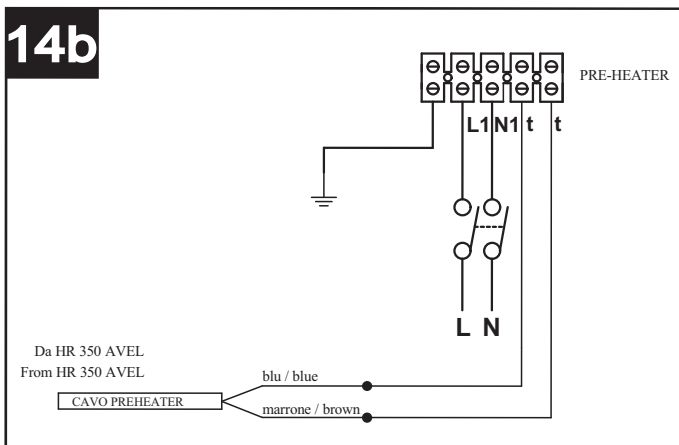

Vort HA berendezéshez csatlakozás: ha HA egységgel fel van szerelve, akkor csatlakoztassa a hővisszanyerőt ehhez egységhez a hárompólusú kábellel (barna/kék/fekete), amely a 15. ábra szerint a visszanyerőből érkezik. Ezért de a hárompólusú vezeték (barna/kék/fekete) már elő van készítve a VORT HA berendezésen a VORT HA kézikönyv szerint.

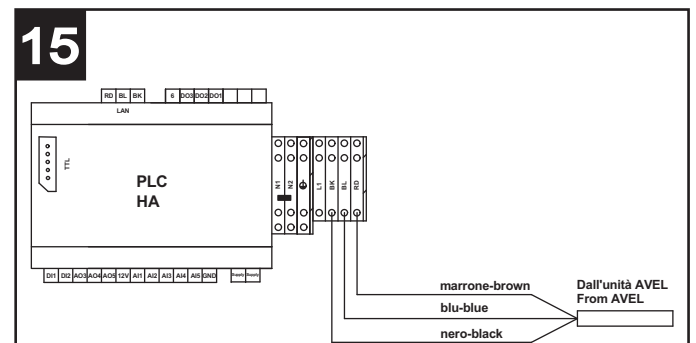

Használat

A bekapcsoláskor 2 percnyi működés után a berendezés mindkét motorja leáll, hogy lehetővé tegye az bypass szelep áthelyezését. A motorok kb. 1 perccel később bekapcsolnak.

JÓL JEGYEZZE MEG: a rendszernek ez a működése normális és nem kell rendellenességként kezelni.

A termék folyamatos működésű

A berendezést erre való vezérlőpanellel lehet ellenőrizni, amelynek a működését az alábbiakban írjuk le. Vortice előmelegítővel együtt használható, amelynek telepítése a telepítő feladata. Az előmelegítő minimális távolsága a berendezéstől legyen legalább 500 mm.

Kezelői panel funkciók

Általános tudnivalók (16). ábra

- A = „FEL” gomb: lista fel
- B = „LE” gomb : lista le
- C = BEÁLLÍTÁS gomb: adatkinyerés
- D = ESC gomb: kilépés
- E = kijelző

A felhasználónak van egy panele amellyel a berendezés működési paramétereit lehet kezelni:

- bekapcsolás/kikapcsolás (csak Egyesült Királyságon kívüli országok)
- aktuális időpont/nap (csak Egyesült Királyságon kívüli országok vagy HA-val felszerelt modellek)
- működési sebesség
- igényelt szobahőmérséklet
- „bypass” funkció kényszerítése
- „HA” működés (HA modullal felszerelt modellek)

Amikor nincs külön megjelölve, akkor az ESC gombbal mindig adatmentés nélkül lép ki.

A panelon látható ikonok összefoglaló táblázata (17. ábra)

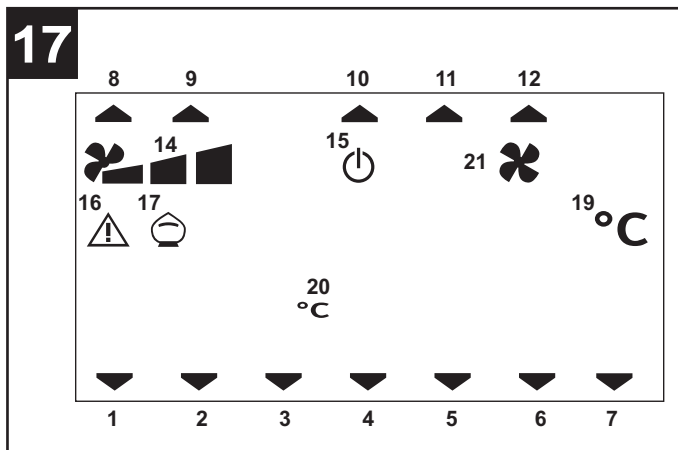

11P2 időpont profil: lásd a „Felhasználó menü” bekezdést (Egyesült Királyságon kívüli országok vagy HA-val felszerelt modellek)

12 HA: (csak HA-val felszerelt modellek)

14jelenlegi működési sebesség: az állandó fényű ikon bekapcsolása jelzi, hogy a 3 sebesség közül melyiknek működik a berendezés.

15a rendszer készenléti állapota: az állandó fényű ikon jelzi, hogy a berendezés készenléti állapotban van (bekapcsolt, de a motorok ki vannak kapcsolva), riasztás esetén (Egyesült Királyság) vagy mert a rendszer ki van kapcsolva (Egyesült Királyságon kívüli országok); a villogó ikon (Egyesült Királyságon kívüli országok) azt jelzik, hogy a berendezés az időzónák beprogramozása után készenléti állapotban van (lásd az „Időzóna programozás” bekezdést);

16az ikon bekapcsolása riasztást jelez; a villogó ikon azt jelzi, hogy visszaugró riasztás van jelen, (lásd „Riasztások menü megjelenítése”)

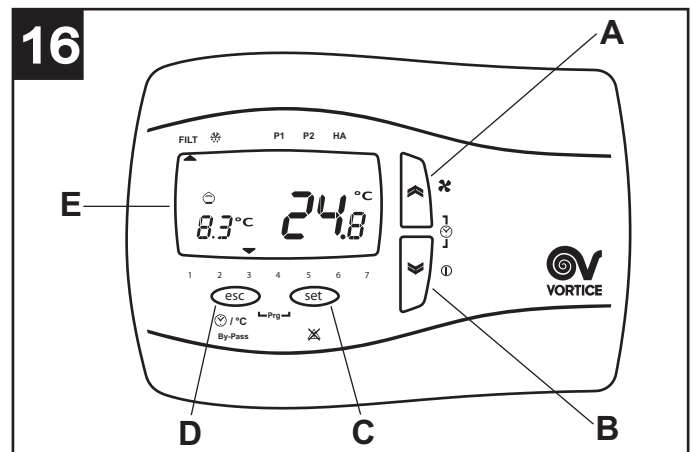

A hét 1÷7 napja (csak Egyesült Királyságon kívüli országok vagy HA-val felszerelt modellek): 1=hétfő, 2=kedd stb.

8 szűrő riasztás: az ikon bekapcsolása jelzi, hogy három hónapon belül ki kell cserélni a szűrőt; ha a csere nem történik meg ezen az időponton belül, akkor a rendszer leáll (csak Egyesült Királyság modellek) és szűrőhibát jelez: FILT (lásd a „Riasztások menü megjelenítése” bekezdést)

9 fagyálló funkció: az állandó fényű ikon jelzi, hogy a fagyálló eljárás aktív; a villogó ikon a „nincs fagyálló időtűllépés” feltételt jelzi: a fagyálló eljárás ebben az esetben elegendő és a berendezés egy órára védve van kikapcsolt motorral, miután a rendszer újraindította a gépet.

10P1 időpont profil: lásd a „Felhasználó menü” bekezdést (Egyesült Királyságon kívüli országok vagy HA-val felszerelt modellek)

17 bypass funkció: az ikon jelentése: (lásd az bypass funkció bekapcsolása” bekezdést is)

kikapcsolt: kikapcsolt bypass

állandó fényel bekapcsolt: nyitott bypass kézi vezérléssel

villogó; automatikusan, szoftverrel nyitott bypass (ebben az esetben nem lehet kézzel bezárni az bypass-t)

19 Celsius fok belső hőmérséklet

20 külső hőmérséklet megjelenítése

21 Celsius fok Boost aktív

Bekapcsolás/kikapcsolás (Egyesült Királyságon kívüli országok) (18. ábra)

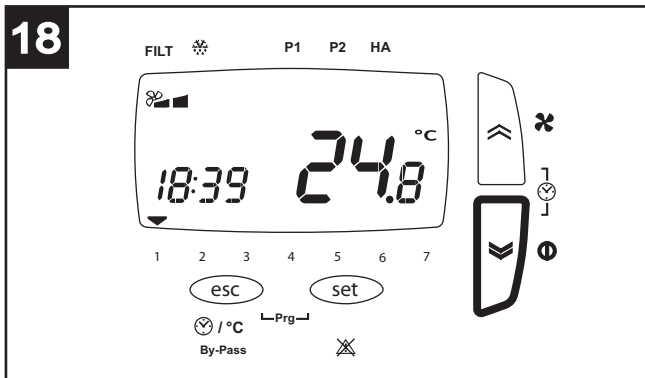

A berendezést a panelen a „Le” gomb hosszú megnyomásával lehet be-, és kikapcsolni.

Időpont/dátum beállítása (Egyesült Királyságon kívüli országok vagy HA-val felszerelt modellek) (19. ábra)

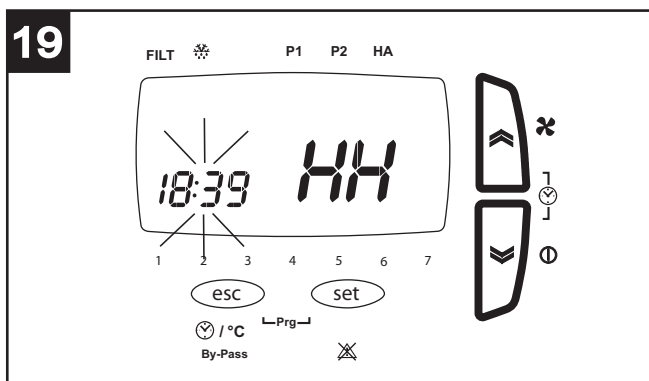

A megadott lépések előtt nyomja meg a gombot ESC a kilépéshez és a menü elejére helyezéséhez.

Az aktuális időpont és dátum beállításához a következőképpen járjon el:

- röviden, egyszerre nyomja meg a „fel” és „le” gombokat
- röviden nyomja meg a „fel” és „le” gombokat, az „időpont” beállításához (HH);
- röviden nyomja meg a BEÁLLÍTÁS gombot az „időpont” elfogadásához és a „percek” paraméterhez lépéshez (MM);
- röviden nyomja meg a „fel” és „le” gombokat, az „percek” beállításához;
- röviden nyomja meg a BEÁLLÍTÁS gombot az „percek” elfogadásához „napok” paraméterhez lépéshez (DAY);
- röviden nyomja meg a „fel” és „le” gombokat, a „nap” beállításához;
- röviden nyomja meg a BEÁLLÍTÁS gombot a „nap” elfogadásához és a kilépéshez.

Sebesség kiválasztás (20. ábra)

Az alábbiakban megadott lépések végrehajtása előtt nyomja meg az ESC gombot a kilépéshez és a kezdőmenübe lépéshez.

A működési sebességet, amelyet a konfiguráció alatt előre beállított, a „fel” gomb rövid megnyomásával lehet kiválasztani (1=Vel min, 2=Vel med, 3 = Vel max).

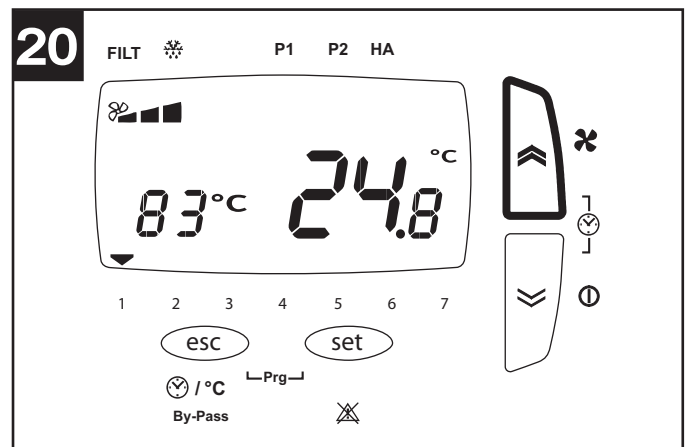

Igényelt szobahőmérséklet beállítása (21. ábra)

Az alábbiakban megadott lépések végrehajtása előtt nyomja meg az ESC gombot a kilépéshez és a kezdőmenübe lépéshez.

A kívánt környezeti hőmérsékletet az alábbiak szerint lehet kiválasztani:

- hosszan nyomja meg a BEÁLLÍTÁS gombot
- röviden nyomja meg a BEÁLLÍTÁS gombot (a jelen érték villog)
- válassza ki a „fel” és „le” gombokkal a kívánt értéket
- röviden nyomja meg a BEÁLLÍTÁS gombot az érték elfogadásához
- röviden nyomja meg az ESC gombot a kilépéshez

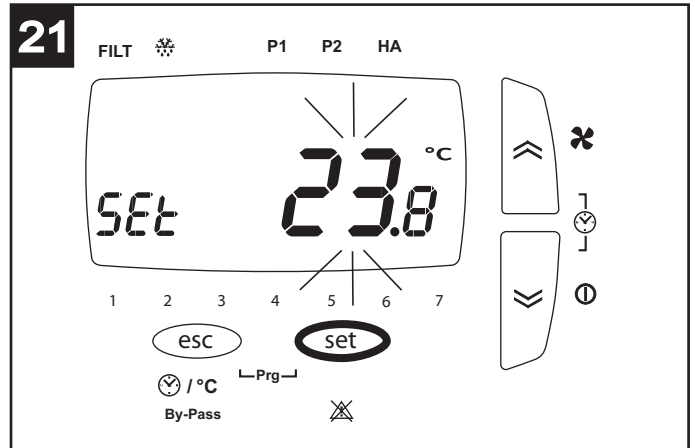

„bypass” funkció aktiválása (22. ábra)

Az bypass funkció célja, hogy a lakást hőátadás nélkül szellőztesse. Az bypass szelep kinyitása lehetővé teszi a külső levegő közvetlen beengedését, elkerülve a hőcserélőbe lépést. A házból kinyomott levegőáramlat viszont a hőcserélőn keresztül halad.

Az alábbiakban megadott lépések végrehajtása előtt nyomja meg az ESC gombot a kilépéshez és a kezdőmenübe lépéshez.

Az bypass funkciót az ESC gomb hosszú megnyomásával kényszerítheti. A „persely” ikon kapcsol be (a funkció 12 órán keresztül marad aktív, ami után a berendezés automatikus működésbe lép vissza)

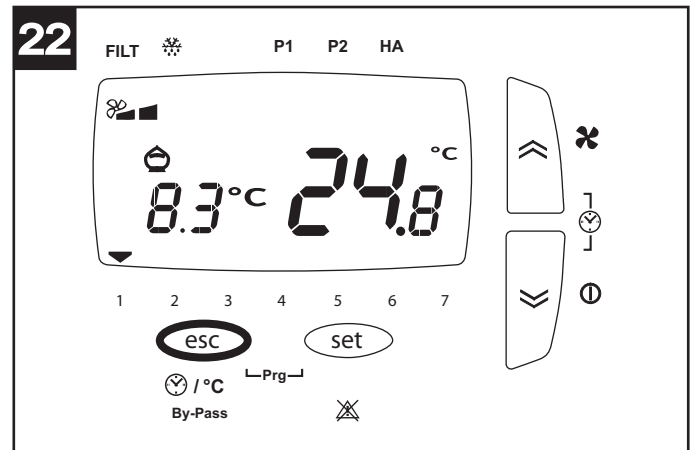

Külső hőmérséklet megjelenítésének aktiválása (Egyesült Királyságon kívüli országok vagy HA-val felszerelt modellek) (23. ábra)

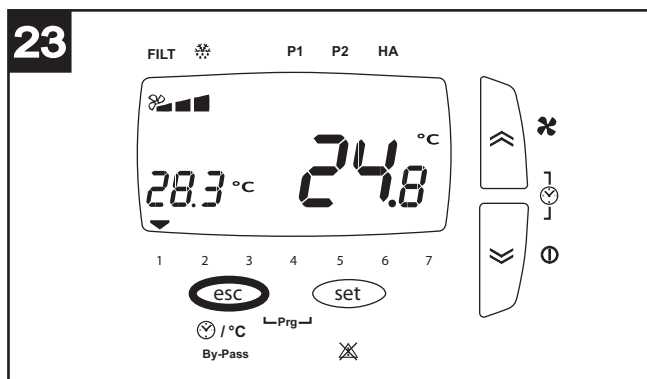

Az alábbiakban megadott lépések végrehajtása előtt nyomja meg az ESC gombot a kilépéshez és a kezdőmenübe lépéshez. Az „időpont” és „külső hőmérséklet” paraméter tényleges értékeit az ESC gomb rövid megnyomásával váltakozva jelenítheti meg.

Felhasználó menü (24. ábra)

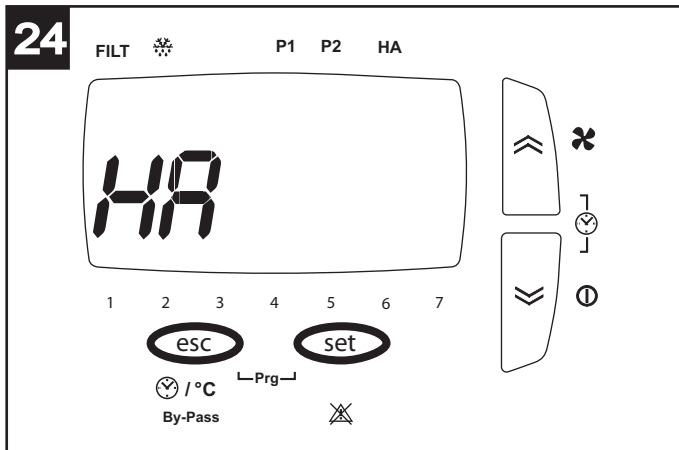

A megadott lépések előtt nyomja meg a gombot ESC a kilépéshez és a képernyő elejére helyezéséhez.

Általában a különböző opciókra vonatkozó paraméterek a BEÁLLÍTÁS gombbal beállíthatók (az aktuális érték villogni kezd), a különböző értékeket válassza ki a FEL és LE gombokkal, majd a BEÁLLÍTÁS gombbal erősítse meg az új értéket. A különböző opciók vagy paraméterek között is a FEL és LE gombokkal görgethet.

Az általános felhasználó menüt az alábbi gombokkal jelenítheti meg az ESC és a BEÁLLÍTÁS gombok együttes megnyomása. A menü opciók a következők:

- **PROF** (csak az Egyesült Királyságon kívüli országokban): működés beállítási profil időpontokkal; A P1-gyel az egy nap alatti működési intervallumot programozhatja, kezdő időponttal, befejező időponttal és sebességgel;

A P2-vel az egy nap alatti két működési intervallumot programozhatja, kezdő időponttal, befejező időponttal és sebességgel.

A hét minden napjához rendelhet másik profilt.

- **HA:** HA működési beállítások: csak a HA modulal felszerelt berendezéseken van jelen;
- **SERV:** szerviz (a telepítőnek fenntartott opció).

PROF opció (csak az Egyesült Királyságon kívüli országokban) (25. ábra)

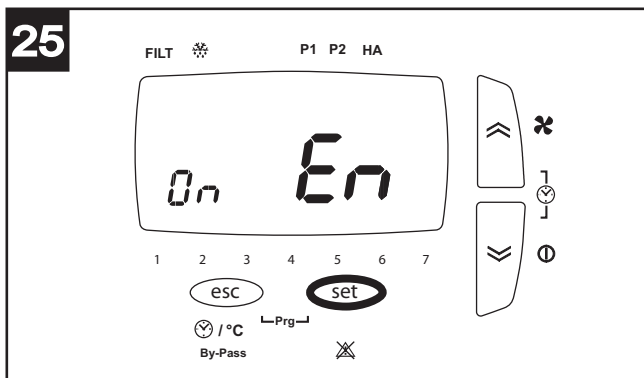

Ha a BEÁLLÍTÁS gombbal kiválasztja a PROF opciót, akkor a következő helyre lép profil időpontok beállításai. A paraméterek a következők:

- **En** (Enable): a lehetséges értékek:
ON: a profilok működését engedélyezi (és a fentiek szerint automatikusan kikapcsol az esetleges működés HA módban)
OFF: a profilok működését kapcsolja ki.

Ha az EN ON lett kiválasztva, akkor a következő paramétereket is be lehet kapcsolni:

- **ST:** P1 profil intervallum időpont kezdete
- **VÉG:** időpont P1 profil intervallumok vége
- **ST1 :** P2 profil 1. intervallum időpont kezdete
- **VÉG:** időpont P2 profil 1. intervallum vége
- **ST1 :** P2 profil 2. intervallum időpont kezdete
- **VÉG:** időpont P2 profil 2. intervallumok vége
- **HÉT:** profil társítása hétfőhöz: a lehetséges értékek P1 és P2
- **KED:** profil társítása keddehez: a lehetséges értékek P1 és P2
- **SZER:** profil társítása szerdához: a lehetséges értékek P1 és P2
- **CSÜT:** profil társítása csütörtökhöz: a lehetséges értékek P1 és P2
- **PÉN:** profil társítása péntekhez: a lehetséges értékek P1 és P2
- **SZOM:** profil társítása szombathoz: a lehetséges értékek P1 és P2
- **VAS:** profil társítása vasárnaphoz: a lehetséges értékek P1 és P2

HA opció (26. ábra)

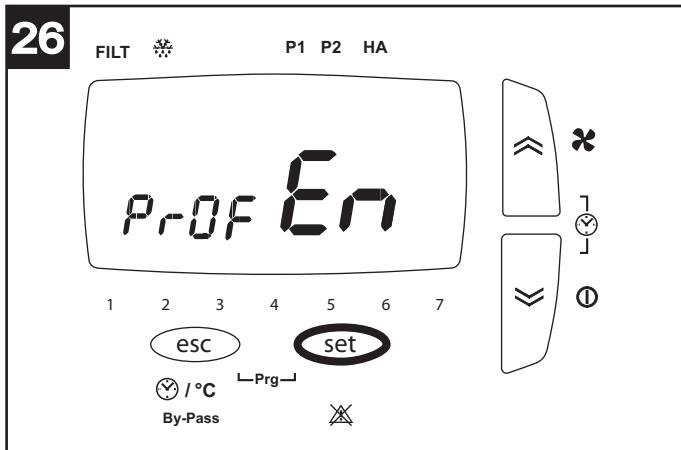

Az opció csak HA modullal felszerelt modelleknél elérhető. Ha kiválasztja a HA opciót a BEÁLLÍTÁS gombbal, akkor a GA mód beállításokba lép. A paraméterek a következők:

- **En** (Enable): a lehetséges értékek:
 PROF: a HA módot aktiválja profilokkal
 ON: a HA folyamatos módot aktiválja
 OFF: kikapcsolja a HA módot
 HOL: a HOLIDAY módot aktiválja két órányi antibakteriális működés naponta, két óra felújítás levegő, 20 óra készenlét.
 Ha az EN PROF lett kiválasztva, akkor a következő paramétereket is be lehet kapcsolni:

- **ST**: P1 profil intervallum időpont kezdete
- **VÉG**: időpont P1 profil intervallumok vége
- **ST1** : P2 profil 1. intervallum időpont kezdete
- **VÉG**: időpont P2 profil 1. intervallum vége
- **ST1** : P2 profil 2. intervallum időpont kezdete
- **VÉG**: időpont P2 profil 2. intervallumok vége
- **HÉT**: profil társítása hétfőhöz: a lehetséges értékek P1 és P2
- **KED**: profil társítása keddehez: a lehetséges értékek P1 és P2
- **SZER**: profil társítása szerdához: a lehetséges értékek P1 és P2
- **CSÜT**: profil társítása csütörtökhöz: a lehetséges értékek P1 és P2
- **PÉN**: profil társítása péntekhez: a lehetséges értékek P1 és P2
- **SZOM**: profil társítása szombathoz: a lehetséges értékek P1 és P2
- **VAS**: profil társítása vasárnaphoz: a lehetséges értékek P1 és P2

Riasztások számának megjelenítése (27. ábra)

Az alábbiakban megadott lépések végrehajtása előtt nyomja meg az ESC gombot a kilépéshez és a kezdőmenübe lépéshez.

A riasztások jelzése esetleg a következőképpen történhet:

--hosszan nyomja meg a BEÁLLÍTÁS gombot

--nyomja meg röviden a FEL vagy LE gombot, hogy a RIASZTÁS menü megjelenjen

--nyomja meg röviden a BEÁLLÍTÁS gombot, hogy megjelenítse az aktív hibakódot

A rendszer különböző riasztási helyzeteket mutat, amelyek a felhasználói panelen az alábbiak szerint jelennek meg:

ti: hőmérséklet érzékelő belső hiba;

tout: külső hőmérséklet érzékelő hibás;

te: kiürített levegő hőmérséklet érzékelő hiba;

preh: előmelegítő hiba vagy nincs jelen (ha előírt);

Hito: a külső hőmérséklet magasabb, mint 45°C;

Hiti: a belső hőmérséklet 45°C-nál nagyobb;

Filt: cserélje ki a tele szűrőket (3 hónap). A szűrőcsere után a felhasználó visszaállítható: ehhez elég, ha egyszerre hosszan megnyomja a FEL és LE gombokat.

Jól jegyezze meg: A kézi visszaállítású hibákat a FEL és LE gombok hosszú megnyomásával állíthatja vissza.

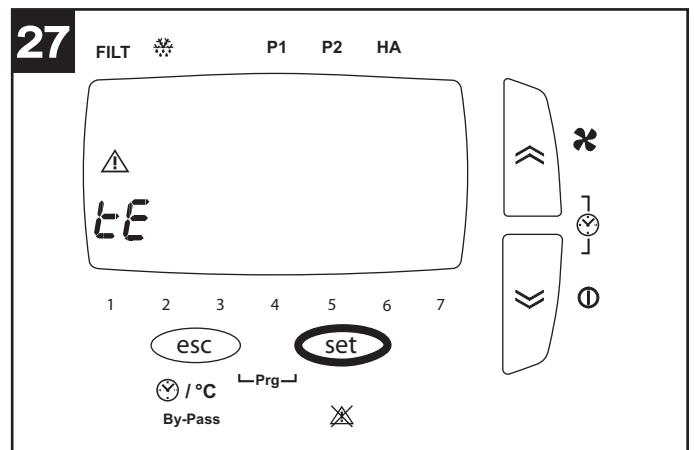

Karbantartás/tisztítás

Bármilyen folyamat megkezdése előtt ellenőrizze, hogy a termék legyen leválasztva az elektromos hálózatról. A leszerelés és a hozzátartozó felszerelés különleges karbantartási műveletek és szakképzett személyzet végezze.

Jól jegyezze meg: Az ajtó nyitása előtt hajtsa ki az elülső biztonsági csavarokat. (28. ábra)

Szűrők

A karbantartáshoz javasolt idők: Általában a telepítés földrajzi területétől függően a levegő szennyezettségi szintje változó és ezért a szűrők élettartama is változik. Ha szem előtt tartja ezeket a megfigyeléseket, akkor a szűrőkarbantartás idejét az alábbiak szerint lehet beállítani:

Szűrővizsgálat: 50/60 naponként;

szűrőcsere: 3 vagy 12 havonta (csak az Egyesült Királyságban), 3 vagy 24 hónap (csak az Egyesült Királyságon kívüli országokban) (a telepítő telepítési fázisában beállítottól függően) a képernyőn megjelenik egy előzetes riasztás, amely a felhasználót értesíti, hogy a szűrőket ki kell cserélni. Ettől a pillanattól kezdve a szűrőket 3 havonta kell cserélni (Egyesült Királyságban), 2 havonta (csak az Egyesült Királyságon kívüli országokban); az időtartam lejártá után a berendezés leáll (Egyesült Királyságban) és a teli szűrő riasztás kapcsol be (Filt). A hiba visszaállításával (a „Riasztások menü megjelenítése” bekezdésben) a számlálót is visszaállíthatja.

Jól jegyezze meg: A szűrők hiányos tisztítása és cseréje komolyan befolyásolja a berendezés hatékonyságát:

- nő a levegőkör terhelési vesztesége és csökken a léghozam;
- ebből kifolyólag csökken a gép teljesítménye és a környezeti kényelem.

Jól jegyezze meg: A tele szűrők helyzete a berendezés leállításának leggyakoribb oka: (Filt)

Szűrő kihúzása: 29. ábra

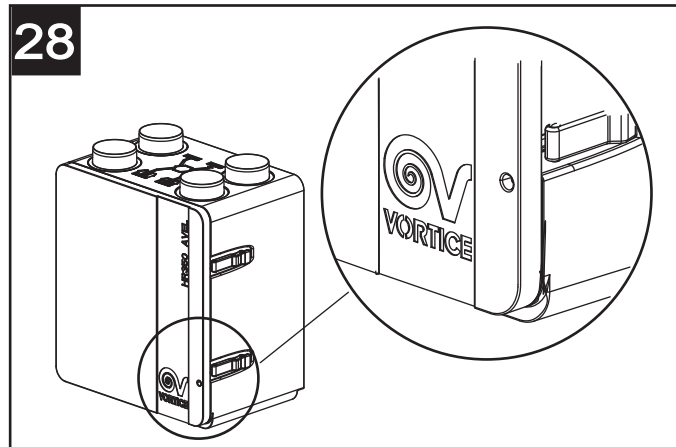
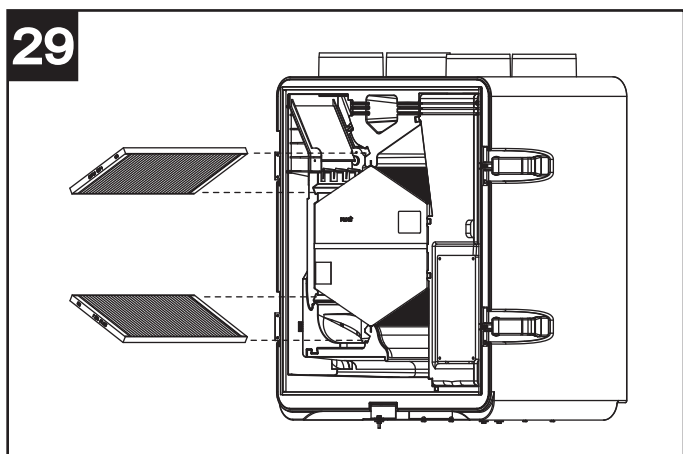

Fontos információ a kompatibilis környezetvédelmi ártalmatlanításhoz

AZ EURÓPAI UNIÓ NÉHÁNY ORSZÁGÁBAN EZ A TERMÉK NEM TARTOZIK A RAEE IRÁNYELV NEMZETI TÖRVÉNYEI ALÁ ÉS EZÉRT AZ ÉLETTARTAMA VÉGÉN NEM SZÜKSÉGES SZELEKTÁLT HULLADÉKGYŰJTŐKBE VINNI.

Ez a termék megfelel az 2002/96/EK EU-irányelvnek.

A berendezésen látható áthúzott szemétygyűjtő szimbólum azt jelzi, hogy a terméket az élettartama végén a háztartási hulladéktól szétválasztva kell leselejtezni, elektromos és elektronikus készülékeknek fenntartott szelektív hulladékgyűjtő központba kell szállítani, vagy vissza kell adni a viszonteladónak egy egyenértékű termék vásárlása alkalmával.



A felhasználó felelős az eszköz megfelelő gyűjtőhelyén történő helyes leselejtezéséért, a szemétkerakásra vonatkozó érvényben levő büntetés értelmében megbüntethető.

A nem használható készülék újrahasznosításának, kezelésének és környezeti szempontból kompatibilis ártalmatlanításának céljából megvalósuló, szelektív hulladékgyűjtés hozzájárul a környezetre és az egészségre kifejtett, esetleges negatív hatások elkerüléséhez és elősegíti a készüléket alkotó alapanyagok újrahasznosítását.

Az elérhető szelektív hulladékgyűjtő rendszerekre vonatkozó további részletekhez keresse fel a helyi szolgáltatót vagy a boltot, ahol a terméket megvásárolta.

A gyártók és importőrök kötelesek felelősséget vállalni az újrafeldolgozásért és a környezetnek megfelelő ártalmatlanításért, közvetlenül és közös rendszerben részvétellel.



La Vortice S.p.A. si riserva il diritto di apportare tutte le varianti migliorative ai prodotti in corso di vendita.
Vortice S.p.A. reserves the right to make improvements to products at any time and without prior notice.
La société Vortice S.p.A. se réserve le droit d'apporter toutes les variations afin d'améliorer ses produits en cours de commercialisation.
Die Firma Vortice S.p.A. behält sich vor, alle eventuellen Verbesserungsänderungen an den Produkten des Verkaufsangebots vorzunehmen.
Vortice se reserva el derecho de incorporar todas las mejoras necesarias a los productos en fase de venta.
A Vortice S.p.A. fenntartja a jogot, hogy az értékesíthető termékeken javító változásokat végezhesen.

A

**TAGLIANDO INTERVENTO IN GARANZIA
CERTIFICATE OF WORK PERFORMED UNDER GUARANTEE
COUPON INTERVENTION SOUS GARANTIE**

DATA INTERVENTO

DATE OF WORK - DATE INTERVENTION

TIMBRO CENTRO ASSISTENZA

STAMP OF TECHNICAL ASSISTANCE CENTRE - CACHET SERVICE APRES-VENTE

B

**TAGLIANDO INTERVENTO IN GARANZIA
CERTIFICATE OF WORK PERFORMED UNDER GUARANTEE
COUPON INTERVENTION SOUS GARANTIE**

DATA INTERVENTO

DATE OF WORK - DATE INTERVENTION

TIMBRO CENTRO ASSISTENZA

STAMP OF TECHNICAL ASSISTANCE CENTRE - CACHET SERVICE APRES-VENTE

C

**TAGLIANDO INTERVENTO IN GARANZIA
CERTIFICATE OF WORK PERFORMED UNDER GUARANTEE
COUPON INTERVENTION SOUS GARANTIE**

DATA INTERVENTO

DATE OF WORK - DATE INTERVENTION

TIMBRO CENTRO ASSISTENZA

STAMP OF TECHNICAL ASSISTANCE CENTRE - CACHET SERVICE APRES-VENTE

D

**TAGLIANDO INTERVENTO IN GARANZIA
CERTIFICATE OF WORK PERFORMED UNDER GUARANTEE
COUPON INTERVENTION SOUS GARANTIE**

DATA INTERVENTO

DATE OF WORK - DATE INTERVENTION

TIMBRO CENTRO ASSISTENZA

STAMP OF TECHNICAL ASSISTANCE CENTRE - CACHET SERVICE APRES-VENTE

ITALIA CONDIZIONI DI GARANZIA

VORTICE SPA garantisce i suoi prodotti per 24 mesi dalla data dell'acquisto che deve essere comprovata da idoneo documento fiscale (scontrino o fattura) rilasciato dal venditore. Nel suddetto periodo di garanzia VORTICE SPA si

impegna, dopo aver effettuato le opportune valutazioni tecniche, a riparare o a sostituire, gratuitamente, le parti dell'apparecchio che risultassero affette da difetti di fabbricazione. La presente garanzia, da attivare nei modi e nei termini di seguito indicati, lascia impregiudicati i diritti derivanti al consumatore dalla applicazione del D. lgs. 24/2002. Tali diritti, conformemente alla legge, potranno essere fatti valere esclusivamente nei confronti del proprio venditore. La presente garanzia è valida su tutto il territorio italiano.

Modalità e condizioni di attivazione della garanzia

Gli interventi in garanzia (riparazioni o sostituzioni del prodotto ovvero delle parti difettose) saranno eseguiti presso uno dei Centri di Assistenza Tecnica autorizzati da VORTICE il cui indirizzo è disponibile sull'elenco telefonico alfabetico o contattando il **numero verde 800.555.777**. La prestazione eseguita in garanzia non prolunga il periodo della garanzia. Pertanto, in caso di sostituzione del prodotto o di un suo componente, sul bene o sul singolo componente fornito in sostituzione non decorre un nuovo periodo di garanzia ma si deve tener conto della data di acquisto del prodotto originario.

UK AND IRELAND CONDITIONS OF WARRANTY

This guarantee is offered as an extra benefit and does not affect your legal rights. All electrical appliances produced by Vortice are guaranteed by the Company for **two years** against faulty material or workmanship.

If any part is found to be defective in this way within the first twenty months four from the date of purchase or hire purchase agreement, we or our authorised service agents, will replace or at our option repair that part without any charge for materials or labour or transportation, provided that the appliance has been used only in accordance with the instructions provided with each appliance and has been not connected to an unsuitable electricity supply, or subjected to misuse, neglect or damage or modified or repaired by any person not authorised by us. The correct electricity supply voltage is shown on the rating plate attached to the appliance.

This guarantee is normally available only to the original purchaser of the appliance, but the Company will consider written applications for transfer.

Should any defect arise in any Vortice product and a claim under guarantee become necessary, the appliance should be carefully packed and returned to your approved Vortice stockist. This portion of the guarantee should be attached to the appliance.

FRANCE CONDITIONS DE GARANTIE

Votre appareil est couvert par notre garantie à condition qu'il ne soit pas utilisé à des fins autres que celles définies dans nos fiches techniques.

Il est garanti pendant deux ans pour l'ensemble des pièces qui le compose, contre tout vice de fabrication ou défaut de matière,

et ce, dès la date de la première mise en service. Cette garantie s'applique au remplacement gratuit ou à la réparation sans frais des pièces reconnues défectueuses par nos services; elle ne peut, en aucun cas, donner lieu à des dommages et intérêts.

Les frais de transport restant à la charge de l'utilisateur, et le matériel voyage à ses risques et périls.

La garantie sera sans effet si:

- L'appareil a subi un démontage, un remplacement, de pièce ou une réparation hors de nos ateliers.
- S'il a été survolté.
- S'il a été utilisé dans une atmosphère corrosive.
- S'il a été détérioré ou brisé par accident (choc ou chute...) ou même pendant le transport (le transporteur est seul responsable).
- La garantie ne s'applique pas sur les pièces à durée de vie limitée, (filtre charbon, charbon pour collecteur etc....)

En cas de panne. N'écrivez pas, mais retournez directement l'appareil soigneusement emballé à notre service après vente voir coordonnées sur www.vortice-france.com ou au 01.55.1250.00.

Joindre à l'envoi: le présent certificat de garantie validé par le vendeur, accompagné d'une note explicative succincte.

ITALIA

Spedire la garanzia in busta chiusa a:

Vortice Elettrosociali S.p.A.
Strada Cerca 2
Frazione di Zoate
20067 Tribiano Milano

Autorizzo la Vortice Elettrosociali S.p.A. ad inserire i miei dati nelle sue liste e a comunicarli a terzi per l'invio di materiale pubblicitario ed informativo. In ogni momento, a norma dell'art. 13 legge 675/96, potrò avere accesso ai miei dati, chiederne la modifica o la cancellazione oppure oppormi al loro utilizzo scrivendo a Vortice Elettrosociali S.p.A. Responsabile trattamento dati - Strada Cerca, 2 - Frazione di Zoate - 20067 Tribiano (MI).

Non autorizzo (barrare se interessa).

UK-IRELAND

Send the guarantee in sealed envelope to:

Vortice Limited
Beeches House
Eastern Avenue
Burton on Trent
DE13 0BB United Kingdom

I authorize Vortice Ltd. to include my personal details within their database, which they use, via a third party for the despatch of advertising material, at any time, in accordance with the regulations in force within my country. I can have access to my details and can request changes, or prohibit the usage of my details. This will be done by addressing my request directly to Vortice Limited Beeches House Eastern Avenue Burton on Trent DE13 0BB United Kingdom.

I do not authorize (please tick if required).

FRANCE

Expédier la garantie sous enveloppe cachetée a:

Vortice France
15-33, Rue Le Corbusier Europe - CS 30007
90046 CRETEIL CEDEX

Conformément à la loi informatique et liberté art. 27 du 27/01/78, vous disposez d'un droit d'accès et de rectification des données vous concernant auprès de Vortice France - 15-33, Rue Le Corbusier Europe - CS 30007 90046 CRETEIL CEDEX Par notre intermédiaire, votre adresse pourra être transmise à des tiers.

Sauf opposition de votre part (auquel cas cochez la case ci dessus).

OTHER COUNTRIES

Please send the guarantee to the retailer's address in the country where the appliance has been purchased.

I authorize Vortice Elettrosociali S.p.A. and its local distributors to include my personal details within their database and they can use it through a third party for the despatch of advertising material. At any time, in accordance with the regulations in force within my country. I can have access to details and can ask to make changes, or prohibit the usage of my details. This will be done by addressing my request directly to the headquarters of the local distributor where the appliance has been bought.

I do not authorize (please tick if required).

1 **GARANZIA - GUARANTEE - GARANTIE**

DA CONSERVARE
TO BE RETAINED
A CONSERVER

Per poter usufruire della garanzia il cliente deve compilare e rispedire alla VORTICE SPA, entro 8 giorni dall'acquisto, la "Parte 2" del tagliando di garanzia, all'indirizzo e con le modalità in tale parte riportate.

La "Parte 1" del tagliando di garanzia deve essere conservata e presentata, unitamente al documento fiscale (scontrino o fattura) rilasciato dal venditore al momento dell'acquisto, al Centro di Assistenza autorizzato VORTICE che dovrà eseguire l'intervento in garanzia.

This warranty must be attached to the appliance should it need to be returned for servicing.

N.B. Guarantee is only valid if all details are completed correctly.

ATTENTION: pour bénéficier de la garantie, le présent certificat doit obligatoirement accompagner l'appareil présumé défectueux. Le certificat doit porter le cachet du revendeur et la date d'achat.

A défaut, la garantie sera comptée à partir de la date de sortie d'usine.



DATA
 DATA - DATE

Esclusioni

La presente garanzia non copre:

- Le rotture provocate dal trasporto.
- I difetti o guasti derivanti da uso non corretto o improprio da parte del cliente.
- I difetti derivanti dal mancato rispetto delle avvertenze e condizioni d'uso indicate nel libretto di istruzioni ed uso allegato al prodotto.
- I difetti derivanti da non corretta installazione ovvero da una installazione effettuata senza rispettare quanto previsto nel relativo capitolo del libretto di istruzioni ed uso.
- I guasti derivanti da un errato allacciamento alla rete di alimentazione elettrica o per tensione di alimentazione diversa da quella prevista per l'apparecchio, ovvero diversa dal limite stabilito dalle norme CEI (+/- 10% del valore nominale).

La presente garanzia non copre, inoltre, gli eventuali difetti derivanti da una cattiva manutenzione ovvero da interventi effettuati da personale non qualificato o da terzi non autorizzati.

TIMBRO RIVENDITORE

stamp of supplier
 cachet du vendeur

SPEDITO IL

MAILING DATE - ENVOYÉ PAR LA POSTE LE

CONF.

COLL.

2 **GARANZIA - GUARANTEE - GARANTIE**

DA SPEDIRE (entro 8 giorni dall'acquisto)
TO SEND (within 8 days from date of purchase)
A RETOURNER (dans les 8 jours après l'achat)

TIMBRO RIVENDITORE

stamp of supplier
 cachet du vendeur



DATA
 DATA - DATE

DATI UTENTE / CUSTOMER DATA / COORDONNÉES DE L'UTILISATEUR

nome / name / nom _____
 cognome / surname / prenom _____
 via / street / rue _____
 cap / post code / code postal _____
 città / town _____

Dichiaro di aver preso atto delle condizioni di garanzia specificate sul certificato in mio possesso e autorizzo la gestione dei miei dati personali (v. retro).
 I have read and understood the terms and conditions of this guarantee and I authorise the processing of my personal details (see overleaf).
 Suivant les conditions de garantie définies par le certificat en ma possession j'autorise l'utilisation de mes coordonnées (voir au verso).

firma / signature / signature _____

SPEDITO IL

MAILING DATE - ENVOYÉ PAR LA POSTE LE

ACQUISTATO IL

DATE OF PURCHASE - DATE DE L'ACHAT